

Installation & Operation Manual

Swimming Pool Heat Pump

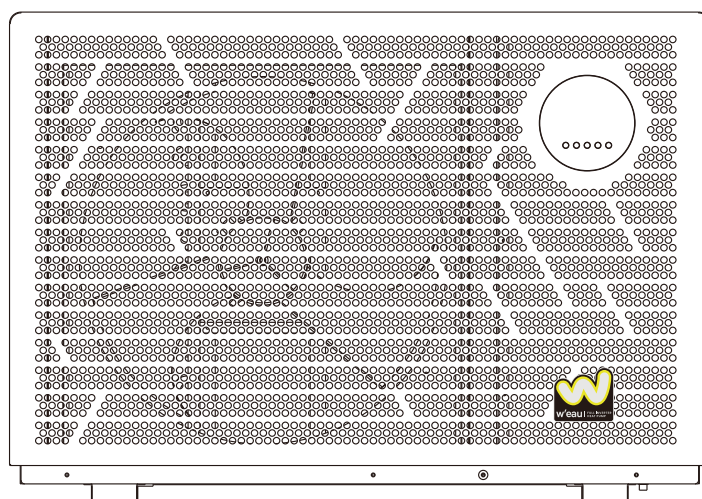

Model No.: WFI-005-M/008-M/010-M/013-M/017-M/021-M/028T-M/035T-M
ENGLISH/ DUTCH/FRENCH/GERMAN

Thank you very much for purchasing our product, please keep and read this manual carefully before you install heat pump.

ENGLISH VERSION

Fluorinated greenhouse gas – (R32)

The device contains the fluorinated greenhouse gas (R32) which is required for the device to work.

Industrial designation HFC-32

Common designation R32

Global warming potential (GWP) 675

Further information can be found on the device itself or the Specifications.

WARNING!

Risk of fire and explosion through leaking finned heat exchanger!

The refrigerant circuit of the finned heat exchanger contains highly pressurised, easily flammable, odourless gas. Risk of fire and explosion in the event of uncontrolled gas leakage.

- Action of filling gas must be conducted by professional with R32 operating license.
- Keep the heat pump away from heat sources and naked flames.
- Do not drill into or scorch the heat pump.
- Do not use any objects apart from those permitted by the manufacturer to speed up the defrosting process.
- Immediately shut off the heat pump if you suspect a gas leakage.
- The refrigerant is odourless. Always keep ignition sources away from the installation site of the heat pump.
- Contact an authorized expert if you suspect a gas leakage.

WARNING!

Risk of electric shock!

A faulty electrical installation or a mains voltage that is too high can lead to electric shock.

- Have the installation, initial start-up and maintenance of the heat pump carried out by authorized technician only.
- Please always cut the power supply if you want to open the cabinet to reach inside the heat pump as there is high voltage electricity inside.
- Only start work on the heat pump after checking all safety regulations.
- Only connect the heat pump if the mains voltage from the power socket matches the voltage indicated on the rating plate.
- Do not operate the heat pump if there is visible damage or the mains cable or the mains plug is defective.
- Do not open the housing. Leave repairs to qualified specialists. Liability and warranty claims are

excluded in the event of repairs carried out on your own, improper operation.

- Ensure that children do not insert any objects into the fan blade and heat pump.
- Ensure that the electrical system to which the heat pump is connected has an earth conductor.
- If the unit would be installed where is vulnerable to lightning stroke, lightning protection measurements must be carried out.

ATTENTION!

- The manufacturer declines any responsibility for the damage caused with the people, objects and of the errors due to the installation that disobey the manual guideline. Any use that is without conformity at the origin of its manufacturing will be regarded as dangerous.
- Please always keep the heat pump in the ventilation place and away from anything which could cause fire.
- Don't weld the pipe if there is refrigerant inside machine. Please keep the machine out of the confined space when make gas filling by the authorized technician.
- Please always empty the water in heat pump during winter time or when the ambient temperature drops below 0°C, or else the Titanium exchanger will be damaged because of being frozen, in such case, it will be out of warranty for this machine.

*** Content**

- 1. Accessories description**
- 2. Attention for safety**
- 3. Installation of the unit**
- 4. Specifications**
- 5. Electrical Wiring**
- 6. Instruction of operation**
- 7. Adjusting and Initial operation**
- 8. Operation and maintenance**
- 9. Error codes & Solutions**
- 10. WiFi Function**

1. Accessories description

Each unit produced by our factory is with the following accessories:

No.	Name	Qty.	Use
1	Instruction Manual	1 PC	Guide users to install the system
2	Drain-pipe	1 PC	Used for draining the condensate water
3	Drain-pipe connector	1 PC	Connect the drain pipe to the heat pump unit
4	Rubber shock absorber	4 PCS	Reduce vibration and reduce noise
5	Heat pump unit	1 SET	For heating water
6	Water connection	2 SET	Connect the piping system

For function you need to purchase at least the following parts for each unit:

No.	Name	Qty.	use
1	Water pump	1	Cycle the heated water
2	Filter system	1	Protect the heat pump from pool water
3	Water pipes system	1	Connect the equipment and make circulation

NOTE

The types and quantity of the water pipes, valves, filter equipment, sterilizing equipment which used for the swimming pool heating/circulation pipe system, depend on the project design.

We suggest not to install auxiliary electric heaters in the system. If must install auxiliary electric heaters, it should be operated by the specialized persons, and our company has no responsibility for all the problem cause by the auxiliary electric heater.

Illustrations of machine

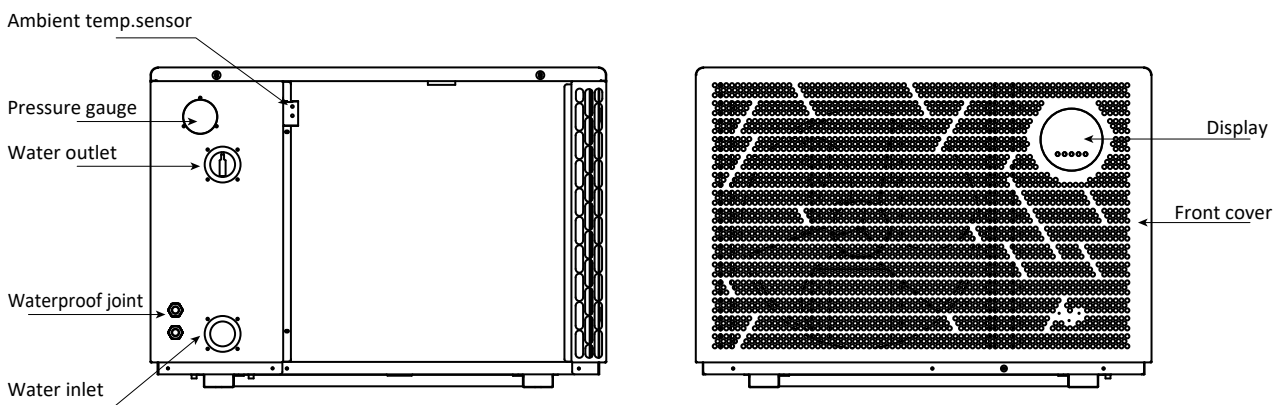

2. Attention for safety

Range of application:

1. Power supply: 220~240V/1N~50/60Hz.
2. Environment temperature: -15°C~43°C
3. Water temperature range: 8°C~40°C in Heating function
8°C~28°C in Cooling function

- Confirm the ground connection, if the ground connection is not correctly done, it may cause electric shock. And please cut off the power in the lightning storm weather.



- If install the heat pump in a small room, it must keep good ventilation.
- The main power switch should be out of the reach of Children.
- Don't put finger or stick into the air inlet or air outlet as the high-speed rotor may cause injury.
- When an exception happened (burning smell etc.), turn off the manual power switch immediately and contact with after-sale service department.
- When the unit needs to be removed or re-installed or repaired, please entrust after-sale service department and specialized personnel to do it. If the installation/ maintenance is not well done, it may cause unit operation failure, electric shock, fire, hurt, leaking, etc.
- Must not be unauthorized reformed, otherwise it may cause electric shock or fire.
- Must not install the unit with combustibles around.
- Confirm the installation base is strong enough to avoid falling of the heat pump.
- Confirm leakage protection switch is installed to avoid electric shock or other issues.
- When cleaning the unit, the operation should be stopped, and power switch should be turned off.

3. Installation of the unit

3.1 Installation Illustration

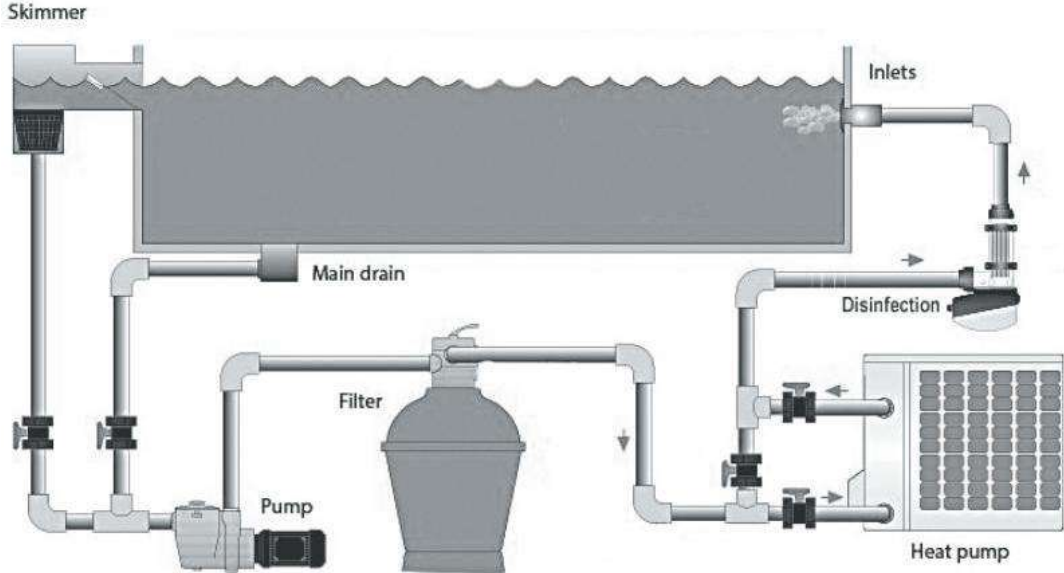

Above illustration is just for the reference, please take the advice of authorized installers.

3.2 Advised installation space

Keep the following indicated space for operation and maintenance when make the installation.

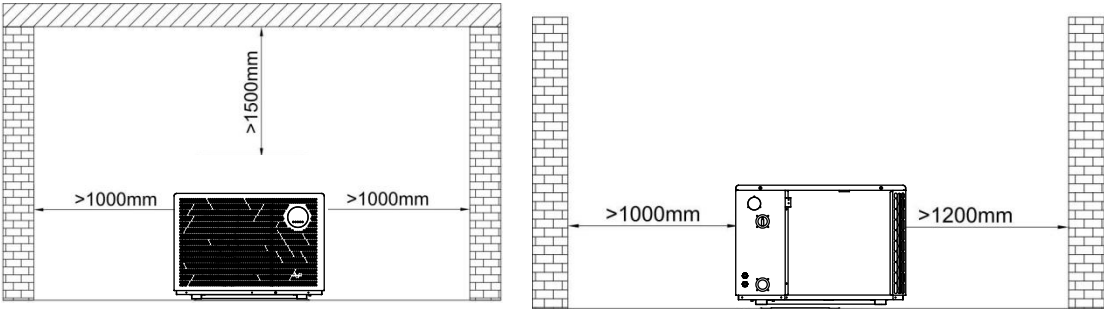

3.3 Additional By-pass kits

The additional By-pass kits is suggested to be put into the piping system to get the better adjustment of water flow.



3.4 Heat pump unit size (mm)

WFI-005-M

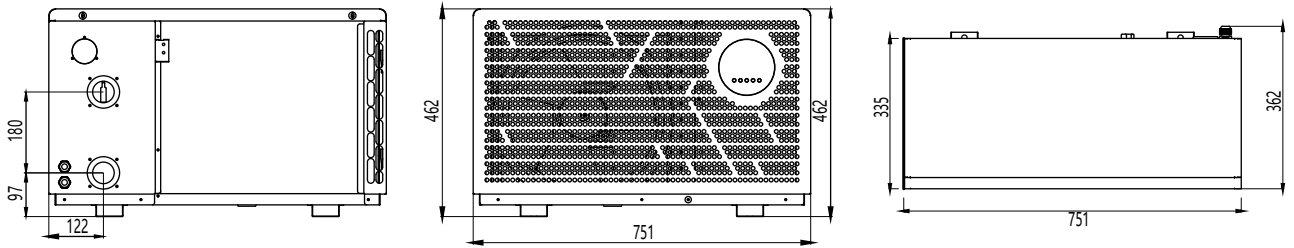

WFI-008-M / WFI-010-M

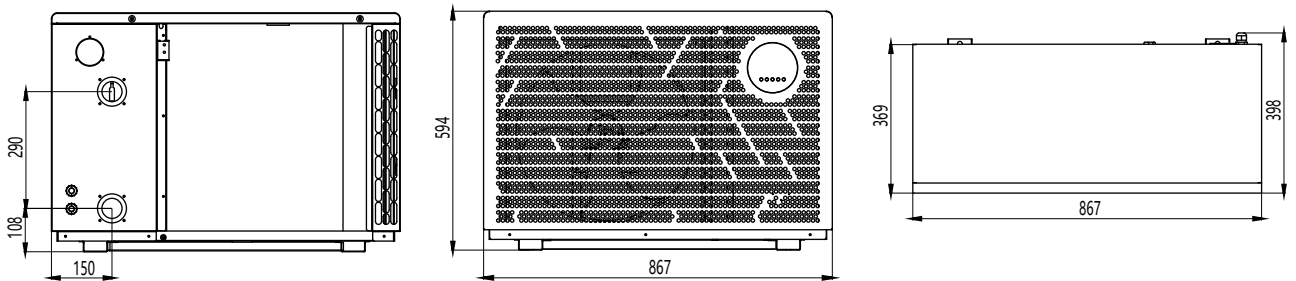

WFI-013-M / WFI-017-M / WFI-021-M

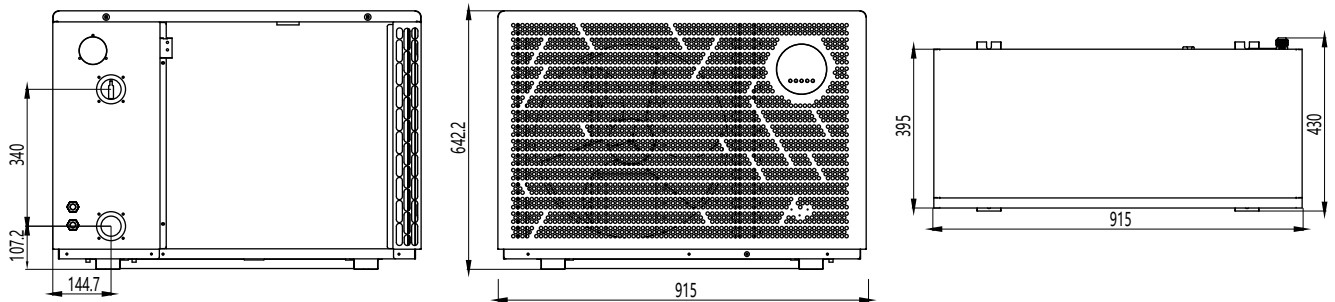

WFI-028T-M / WFI-035T-M

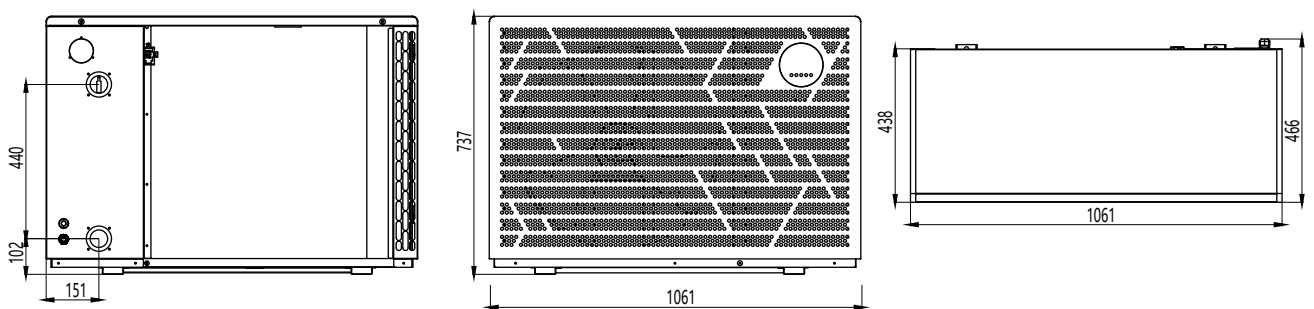

3.5 Heat pump Exploded View

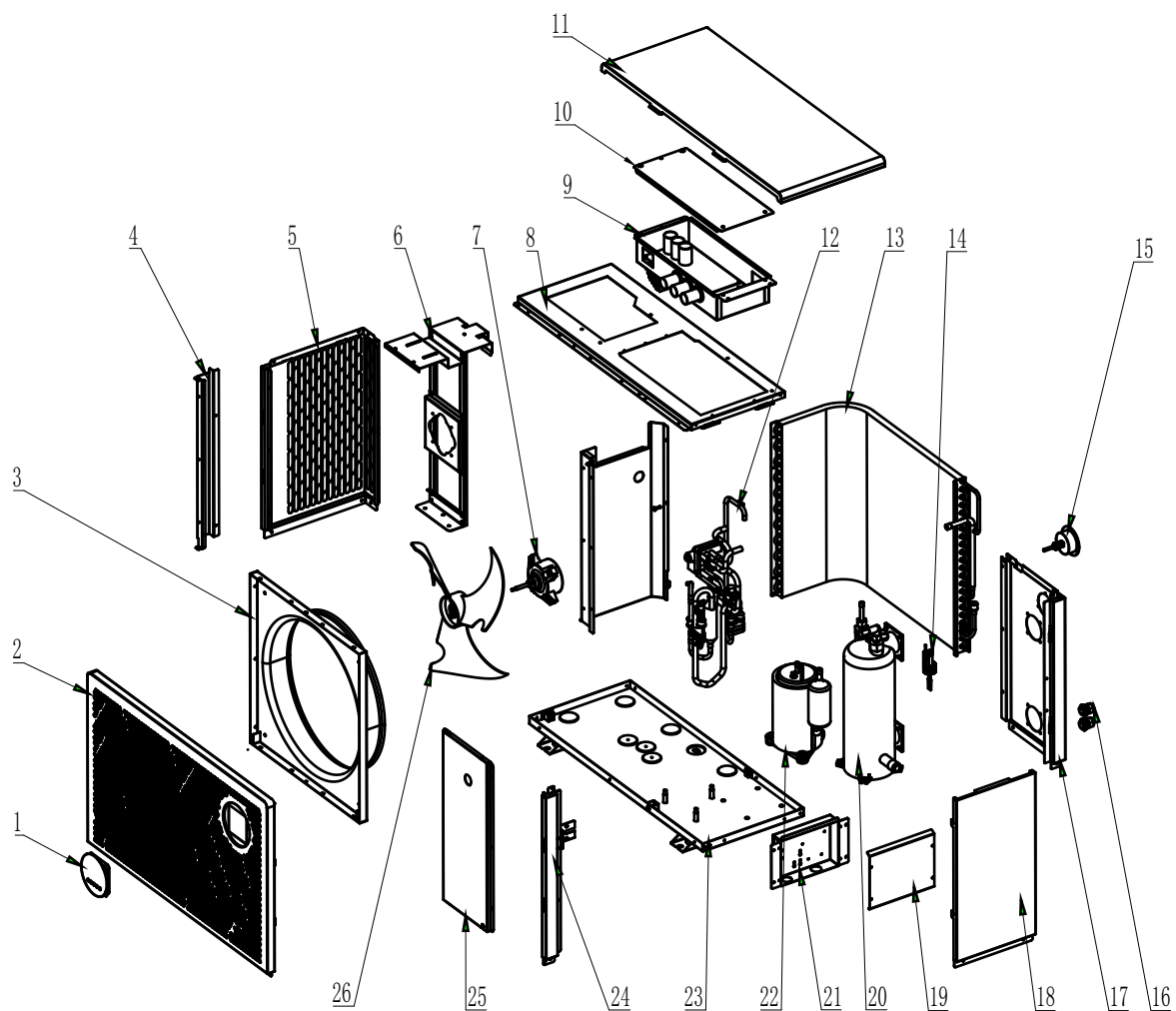

No.	Parts	No.	Parts	No.	Parts
1	Wire controller	12	Pipeline component	23	Chassis
2	Front panel	13	Evaporator component	24	Right column
3	Air duct	14	Water flow switch	25	Right side panel
4	Left column	15	Pressure gauge	26	Fan
5	Left-side panel	16	Waterproof joint		
6	Motor support	17	Right rear panel		
7	Motor	18	Right-side panel		
8	Top support	19	Terminal box cover		
9	Electric box	20	Titanium tube heat exchanger		
10	Electric box cover	21	Terminal box		
11	Top cover	22	Compressor		

3.6 Electrical connection

* Suggested power cable specification

Model	Power Cable Specification
WVFI-006-M/008-M/010-M	3*1.5 mm ²
WVFI-013-M/017-M/021-M	3*2.5 mm ²
Terminal	Terminal cable max. 4 mm ²

* Electrical connection



Position L,N and \oplus is for the power connection of heat pump.

Position P1 and P2 is for the Single phase water pump.

Noted: There is another signal wire (the write one) inside the terminal cover which is reserved just for the long-distance operation. If you have this request, please you need buy additional 10-meter signal wire and a square type display to realize this function.

3.7 Condensation drainage

When machine running, there will be some condensation water on the base tray, which is the normal situation. Please you can use the drainage jet and hose at the bottom of machine to drain the condensation water. See below.



4. Specifications

4.1 Specifications

Model No.	WFI-005-M	WFI-008-M	WFI-010-M	WFI-013-M	WFI-017-M	WFI-021-M
* Heating Capacity at Air 26°C, Humidity 80%, Water 26°C						
Heating Capacity (kW)	5.5~1.4	7.6~1.7	10.5~2.3	13.5~3.0	17~3.8	21.1~4.8
Power Input (kW)	0.8~0.09	1.12~0.11	1.54~0.15	1.99~0.19	2.50~0.24	3.10~0.30
COP	15.6~6.8	15.8~6.8	15.8~6.8	16~6.8	15.8~6.8	15.8~6.8
* Heating Capacity at Air 15°C, Humidity 70%, Water 26°C						
Heating Capacity (kW)	4.1~1.0	5.8~1.3	7.8~1.7	10~2.2	12.7~2.8	15.8~3.5
Power Input (kW)	0.84~0.13	1.18~0.17	1.59~0.22	2.0~0.29	2.59~0.37	3.22~0.46
COP	7.6~4.9	7.6~4.9	7.6~4.9	7.6~5	7.6~4.9	7.6~4.9
* Cooling Capacity at Air 35°C, Water 29°C in, 27°C out						
Cooling Capacity (kW)	3.1~0.8	4.3~1.0	5.9~1.4	7.2~1.8	9.4~2.3	11.4~2.8
Power Input (kW)	0.82~0.12	1.13~0.15	1.55~0.21	1.89~0.27	2.47~0.34	3.0~0.42
EER	6.6~3.8	6.6~3.8	6.7~3.8	6.7~3.8	6.7~3.8	6.7~3.8
* General data						
Power supply	220~240V/1/50~60Hz					
Max power input (kW)	1.2	1.55	1.78	2.2	2.6	3.2
Max current (A)	5.8	7.3	8.3	10.2	12	14.7
Water Flow Volume (m3/h)	2.5	2.5	3.5	4.5	5.5	6.5
Advised pool size m3 (With pool cover)	10~20	10~25	15~50	18~62	25~85	55~120
Refrigerant	R32					
Heat Exchanger	Screwed titanium tube					
Water connection (mm)	50					
Air Flow Direction	Horizontal					
Fan motor	Brushless DC type					
Kind of defrost	by 4 way valve					
Defrosting function	Automatic/ Manual					
Water temp. in heating (°C)	8~40					
Water temp. in cooling (°C)	8~28					
Working temp. range (°C)	-15~43					
Casing Material	ABS					
Water Proof Level	IPX4					
Noise level dB(A) 10m	20~28	20~28	20~29	22~31	22~34	22~35
Noise level dB(A) 1m	38~48	38~48	39~49	42~51	43~54	43~55
Net Weight (kg)	37.3	46	46	57.7	58	58
Gross Weight (kg)	38	55	56	67	68	69
Net Dimensions (mm)	751*362*465	866*398*594		915*423*643		
Package Dimensions (mm)	854*425*523	975*449*612		1007*463*670		

* Above data are subjects to modification without notice.

Model No.	WFI-028T-M	WFI-035T-M
* Heating Capacity at Air 26°C, Humidity 80%, Water 26°C		
Heating Capacity (kW)	28~6.8	35~8.8
Power Input (kW)	3.97~0.43	5.15~0.56
COP	15.8~6.8	15.8~6.8
* Heating Capacity at Air 15°C, Humidity 70%, Water 26°C		
Heating Capacity (kW)	23~5.5	25.5~6.4
Power Input (kW)	4.7~0.72	5.2~0.84
COP	7.6~4.9	7.6~4.9
* Cooling Capacity at Air 35°C, Water 29°C in, 27°C out		
Cooling Capacity (kW)	14.9~3.8	19.3~4.9
Power Input (kW)	3.92~0.57	5.08~0.73
EER	6.7~3.8	6.7~3.8
* General data		
Power supply	380~415V/3N~50/60Hz	
Max Power Input (kW)	6.43	6.93
Max Current (A)	7.9	11.3
Water Flow Volume (m3/h)	9	12
Advised pool size m3 (With pool cover)	70~160	85~190
Refrigerant	R32	
Heat Exchanger	Screwed titanium tube	
Water connection (mm)	50	
Air Flow Direction	Horizontal	
Kind of defrost	by 4 way valve	
Water temp. in heating (°C)	8~40	
Water temp. in cooling (°C)	8~28	
Working temp. range (°C)	-15~43	
Casing Material	ABS	
Water Proof Level	IPX4	
Noise level dB(A) 10m	27~38	29~39
Noise level dB(A) 1m	47~58	49~59
Net Weight (kg)	88	97
Gross Weight (kg)	99	100
Net Dimensions (mm)	1060*466*736	
Package Dimensions (mm)	1153*506*764	

* Above data are subjects to modification without notice.

5. Electrical wiring

5.1 Electric wiring diagram

5.1.1 WVFI-006-M

Electrical schematic diagram

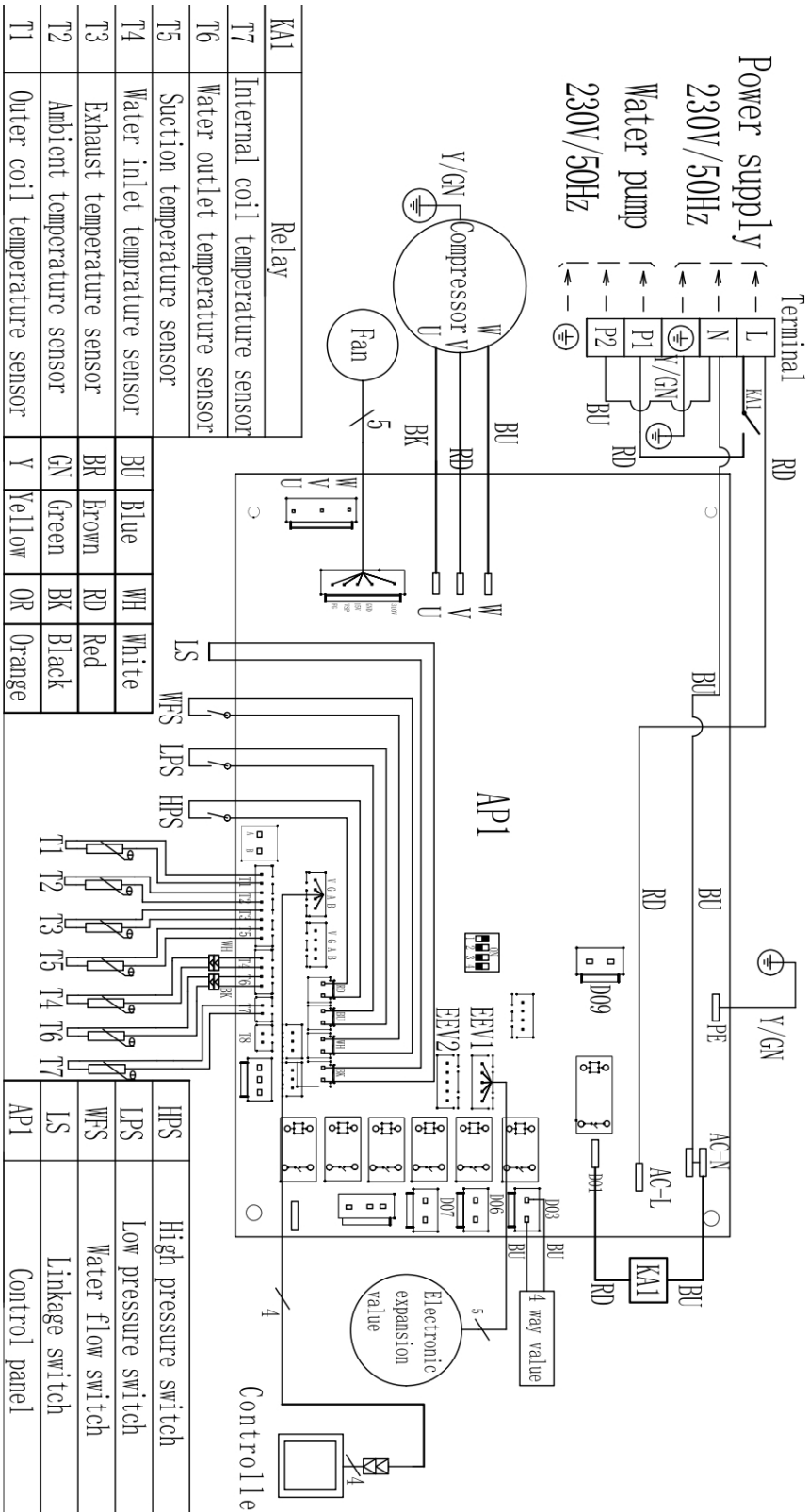

Electrical schematic diagram

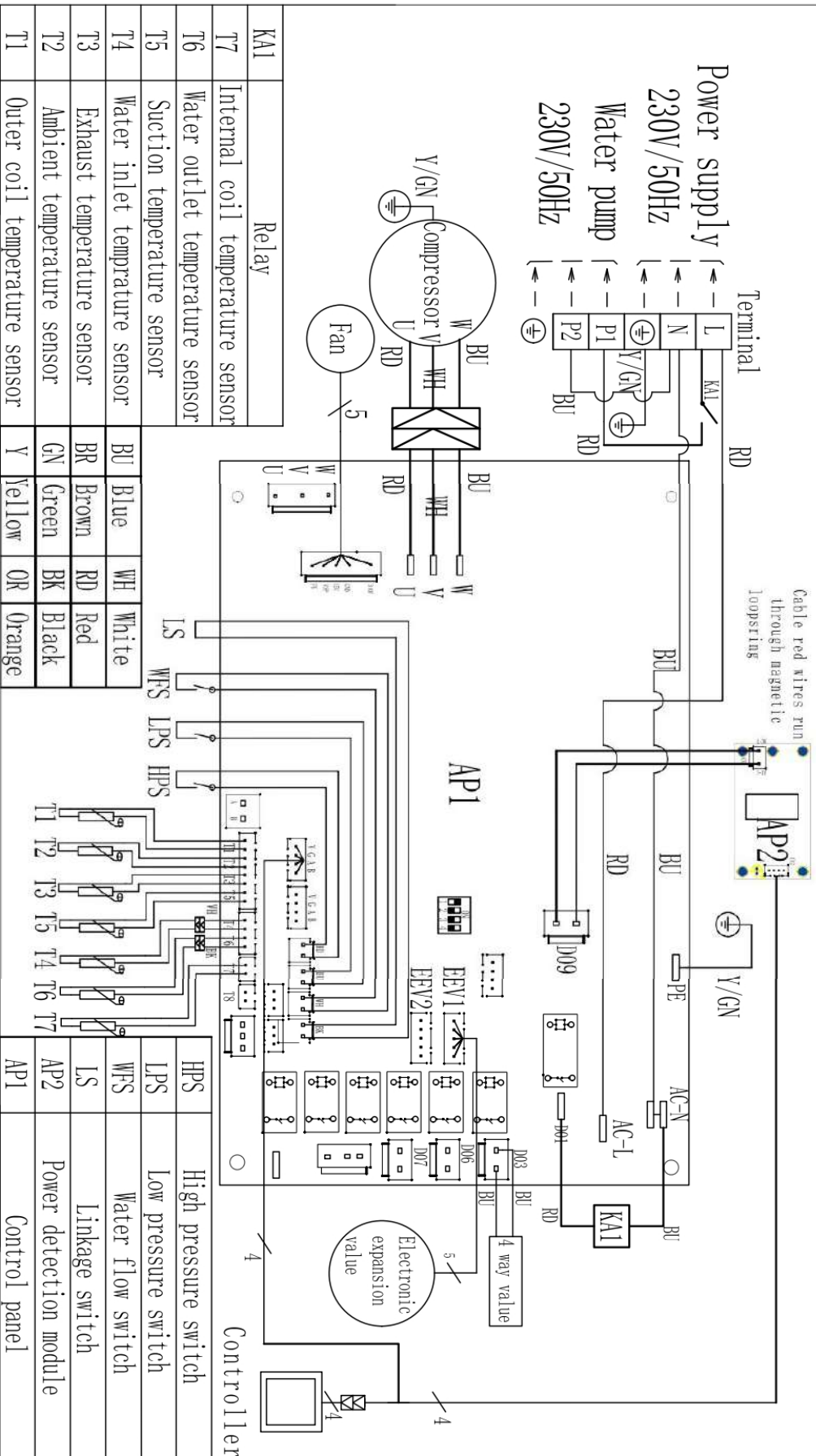











6. Instruction of operation

6.1 Wire controller interface

























6.2 Instructions for buttons on the wired controller

Name/Icon	Functional Description
On/Off key 	<ul style="list-style-type: none"> • Press and hold for 1 second to turn the system on or off. • In query mode, press this button to go back to the main screen. • After 60 seconds of inactivity, the system will return to the main screen, turn off, and lock the screen. • On the main screen, press and hold for 3 seconds to unlock when locked.
Timing key 	<ul style="list-style-type: none"> • On the main screen, press to enter clock settings, then press to switch between "Hour" and "Minute." • On the main screen, press and hold for 3 seconds to start (or stop) the timer and enter timer settings. • In timer mode, press to switch between "Hour" and "Minute." • In timer mode, press and hold for 3 seconds to cancel the timer. • In clock settings, press and hold for 3 seconds to enable or disable the weekly function.
Mode key 	<ul style="list-style-type: none"> • On the main screen, press and hold for 5 seconds to enter the parameter interface. • When powered on, switch between Cooling, Heating, and other modes, depending on the model. • In parameter query mode, you can view or save the parameters.
Up key 	<ul style="list-style-type: none"> • Press to set the temperature. • Hold for 3 seconds to enter query mode. • In query mode, press to view serial numbers. • Use the mode key to change settings. • Adjust the timer and clock as needed.

Down key 	<ul style="list-style-type: none"> Press to set the temperature. Hold for 3 seconds to enter query and maintenance mode. In query mode, press to view serial numbers. Adjust timer and clock values as needed.
Switch + Up button 	Press and hold for 5 seconds to enter manual intelligent network connection
Switch + Down key 	Press and hold for 5 seconds to enter manual AP network connection
Mode+Down 	In the main interface, press and hold for 5 seconds to force "Defrost" on or off.
Switch+Up+Down 	In shutdown state, press and hold for 5 seconds to force start/stop the water pump operation function
Mode+Up+Up 	Within 5 minutes after power-on, press and hold for 3 seconds to perform a display self-test.
Switch timing mode up key 	Within 5 minutes after power-on, press and hold for 3 seconds to perform output self-test.

6.3 LCD display of wire controller

symbol	state	Function or meaning	Remark
	Off	Currently in shutdown or non-heating mode	Display on/off status
	Always on	Currently in on-heating mode	Display on/off status
	Off	Currently in shutdown or non-cooling mode	Display on/off status
	Always on	Currently in power-on cooling mode	Display on/off status
	Off	Currently in shutdown or non-automatic mode (home machine)	Display on/off status
	Always on	Currently in automatic startup mode (home machine)	Display on/off status
	Always on	Silent mode/night mode	Boot display
	Always on	Powerful Mode	Boot display
	Flash	WIFI network configuration status	
	Always on	WIFI connection successful	
IN	Always on	Represents water inflow	
OUT	Always on	Represents water	
RT	Always on	Represents actual temperature/indoor temperature	
SET	Always on	Representative settings	
°C	Always on	Display temperature in Celsius	
°F	Always on	Display temperature in Fahrenheit	
88.8	Always on	Display of actual value, set value and fault code	
	Flash	Circulating water pump: antifreeze operation	
	Always on	Circulating water pump: Normal operation	





	Flash	Currently in shutdown and refrigerant recovery state	
	Always on	Currently in the power on and defrosting state	
	Always on	Entering maintenance state	
	Always on	An alarm is currently occurring	
	Always on	The current key is locked	
	Always on	Compressor operation	
	Always on	Fan high wind operation	
	Always on	Fan low wind operation	
	show	Display real time, operation mode, fault code	
	Always on	Enable timer mode	
	show	Currently in the startup timer working period	
	Flash	The current working period start time	
	show	Currently in the startup timer non-working period	
	Flash	The current working period end time	
	Steady on/off	Timing working period 1, 2, 3, always on when setting or the clock enters this period, off in other cases	
	show	Displays the current week 1, 2, 3, 4, 5, 6, 7	When calendar week is used

6.5 Forced defrost function

When the machine is turned on and in non-refrigeration mode, press and hold “” + “” for 5 seconds to enter forced defrosting;



LCD display: defrost icon “” lights up



6.6 Waterway emptying mode/forced start of water pump

In shutdown state, press and hold “” + “” + “” for 5 seconds to enter; then press or directly press the “” key to exit;

LCD display: Water pump icon “” flashes

6.7 Run parameter query

Enter and view: In the normal interface, long press “” for 3S or “” for 3S to enter the operation parameter query . When entering the parameter query state, the temperature display area displays the parameter number, and the timing area displays the parameter content. The forced operation parameter table varies depending on the model. Please refer to the attached table or the mainboard function manual.

View operation and exit: After entering parameter query, press the “” or “” key to scroll and display each "operating parameter"; press the "On / Off" key or no key operation for 60 seconds to automatically exit the parameter viewing state.

6.8 Display Fault

When the unit has a fault, the fault is displayed in the timing area, and the fault code is displayed cyclically, while "🚨" flashes. When the fault is eliminated, the normal display is restored. For fault code description, see the attached table.

6.9 Clock Settings

Enter the clock setting: When the wired controller is turned on, press the "🕒" key, and the clock area will flash, indicating that the clock setting state has been entered;

Clock setting operation: Enter the clock setting state, press the "🕒" key to switch between hour and minute settings. The set value flashes. Press the "⬆️" or "⬇️" key to modify the corresponding value. After setting the minute value, press the "🕒" or "🔌" key again or there is no key operation for 5 seconds to automatically save the current setting and exit.

In the clock setting state, long press the "🕒" key for 3 seconds to turn on/off the weekly function; when the weekly timer is enabled, enter the week setting first when entering the clock setting, and then press the " " key to enter the hour setting after setting 🕒. When the weekly function is turned off, skip the week setting directly.

6.10 Setting the power on/off timer control

Timer Control

You can set up to 3 timer groups (1 to 3). Each group can be set to either "Start" or "Stop." By default, both start and stop times are the same, meaning the timer is inactive.

- If the weekly function is on, the timer will repeat weekly.
- If the weekly function is off, the timer will repeat daily.

Set the Timer:

1. On the main screen, press and hold the "Timer" button for 3 seconds to enable or disable the timer.
2. Press the "Timer" button. You'll see the "1" and "ON" icons appear in the bottom left corner, and the hour will start flashing.

Use the "▲" or "▼" buttons to set the time. Press "OK" to confirm and move to the minute setting.

The minute will start flashing. Adjust using the "▲" or "▼" buttons, and press "OK" to confirm.

3. The "1" and "OFF" icons will appear for the stop time setting. Repeat the same steps to set the stop time for the first time period.
4. Once the settings are confirmed, the timer for "Time Period 1" will start, and you can move on to set Time Periods 2 and 3.

Exit Timer Settings:



- Press the "On/Off" button or wait 60 seconds without pressing any buttons to exit and discard the settings.

Timer Display:

Once set, the clock will update automatically:

- The system will turn on during the "on" time period.
- The system will turn off during the "off" time period.
- The "OFF" icon will display during the off period, and the "ON" icon with the current time period ("1/2/3") will display during the on period.

6.11 WIFI function:

Network configuration operation: long press  +  5 seconds to enter manual AP network configuration connection;

Long press  +  for 5 seconds to enter manual intelligent network connection;

Please refer to the WiFi Function Manual for App download and usage;

Operation status table

The controller has a variety of parameter settings, which can be queried and adjusted through the remote control operator. Please refer to the manual of the remote control for parameter settings.

6.12 Operation Status Table

Status Name	Display Label	Remark
Fluorine cycle/water cycle	00	0 = water cycle; 1 = fluorine cycle
High pressure switch	01	0 = open; 1 = closed
Low pressure switch	02	0 = open; 1 = closed
Water flow switch	03	0 = open; 1 = closed
Electronic expansion valve measured value	04	Measured value
Coil temperature value	05	Measured value
Ambient temperature value	06	Measured value
Suction temperature value	07	Measured value
Exhaust temperature value	08	Measured value
Inlet water temperature value (water tank temperature)	09	Display value = measured value + compensation value
Outlet water temperature value (return water temperature)	10	Display value = measured value + compensation value
compressor	11	0 = stop; 1 = run
Four-way valve	12	0 = stop; 1 = run
High speed wind	13	0 = stop; 1 = run
Low speed wind	14	0 = stop; 1 = run
Circulation pump	15	0 = stop; 1 = run
Accumulated compressor operation time before defrosting	17	Measured value
Linkage switch	18	0 = open; 1 = closed

Current model tooling value	19	Tooling 0
Compressor current	twenty three	Measured value*10: Unit: A
Power module	twenty four	0 = not connected; 1 = connected
Supply voltage	25	Measured value: Unit: V
Unit current	26	Measured value*10: Unit: A
Unit operating power	27	Measured value: Unit: W
Total power consumption of the unit	28	Measured value: Unit: KWh

6.13 Fault code table

Fault			
Code	name	Processing Actions	Reset Way
E03	Water flow protection	Display fault, (F64=0) the whole machine stops, the water pump is started periodically within 1 hour, and it will not start after more than 3 times	automatic
E12	Exhaust temperature too high protection	Display fault, stop compressor, fan, lock after 3 times	Automatic/Manual
E05	High pressure switch protection	Display fault, stop compressor, fan, lock after 3 times	Automatic/Manual
E06	Low pressure switch protection	Display fault, stop compressor, fan, lock after 3 times	Automatic/Manual
E09	Communication failure between mainboard and wire control	Display fault,	automatic
E16	Coil temperature sensor failure	Display fault,	automatic
E21	Ambient temperature sensor failure	Display fault, stop compressor, fan	automatic
E18	Exhaust temperature sensor failure	Display fault, stop compressor, fan	automatic
E15	Water inlet sensor failure	Display fault (F64=0)	automatic
E29	Suction temperature sensor failure	Display fault,	automatic
E27	Water outlet sensor failure	Display fault, (F64=0)	automatic
E22	Return water sensor failure	Display fault, (F64=1)	automatic
E32	Outlet water temperature is too high protection	Display fault, (F64=0)	automatic
E23	Low outlet water temperature protection	Display fault, (F64=0)	automatic

7.Adjusting and Initial operation

7.1 Attention

- Open the valve of water system, inject water into the system, and exhaust air inside.
- Do adjustment after electrical safety inspection.
- After the power is switched on, start the test running of heat pump, to check if it can function well.
- To avoid dangerous accident, the forced operation is forbidden.

7.2 Preparation Before Adjustment

- The system is installed correctly.
- Tubes and lines are putted in the right place.
- Accessories are installed.
- Ensure the smooth drainage.
- Ensure the perfect insulation.
- Correct connection of ground lead.
- The supply voltage can meet the requirement of rated voltage.
- Air inlet and outlet function can work well.
- Electrical leakage protector can work well.

7.3 Adjustment Process

- Check if the switch of the controller can work well.
- Check if the function keys of the controller can work well.
- Check if the drainage system can work well.
- Check if the system can work well after starting up.
- Check if the water outlet temperature is in correct situation.
- Check if there is vibration or abnormal sound when the system is functioning.
- Check if the wind, noise and condensate water produced by the system affect the environment around.
- Check if there is refrigerant leakage.
- If any Error codes occur, please check the instructions for the detailed info.

8. Operation and maintenance

8.1 To ensure the well functioning, the system should be checked and maintained after a period of time. During the maintenance, please pay attention to some points below:

- When you need open the cabinet and make inside inspection, please do cut off the electricity power in advance.
- To ensure the stable running, please do not adjust any setting.
- Pay close attention to whether all the operation parameters is normal during system working.
- Examine regularly whether the electrical connection is loose, if yes, fasten it on time.
- Examine regularly the reliability of the electrical components, change all the failed or unreliable components on time.
- The dirt retention on the surface of evaporator fin should be cleaned every 6 months.
- After long downtime, if we restart the equipment, we should make following preparations: examine and clean the equipment carefully, clean the water pipeline system, examine the water pump, and fasten all the wire connections.
- Replacement parts must use the original accessories, can not be replaced by other similar accessories.

8.2 Refrigerant filling

Examine the refrigerant filling condition through reading the data of gauge, also the air suction and exhaust pressure. If there is leakage or changing components of the refrigeration circulation system, please ask for the assistant of professional technicians.

8.3 Leak detection

During leak detection and air tightness experiment, never let the refrigeration system filling oxygen, ethane or other flammable harmful gas, we can only adopt compressed air, fluoride or refrigerant for such experiment.

8.4 Drainage water in heat exchanger

If the heat pump will be not used for a long time or in winter season, please do drain the water inside heat exchanger to avoid broken when freezing.

8.5 To remove the compressor, please follow the following steps

- Turn off the power supply
- Exhaust the refrigerant from the low pressure end, attention to reduce the exhaust speed, and avoid frozen oil leakage.
- Remove the compressor air suction and exhausting pipe.
- Remove the compressor power cables.
- Remove the compressor fixing screws.
- Remove the compressor.

8.6 Conduct regular maintenance according to the user manual instruction, to make sure the unit running in good condition.

- Fire prevention: if there is a fire, please turn off the power switch immediately, put the fire out with fire extinguisher.
- To prevent flammable gas: the unit working environment should stay away from gasoline, ethyl alcohol and other flammable materials, to avoid explosion accident.
-

9. Error codes & Solutions

Code	Description	Potential reasons	Solutions
E03	Water flow protection	Insufficient water flow	Check the water circuit system, the opening of by-pass kits, the running of water pump
		Water flow switch disconnected	Check the wiring and reconnect water flow switch
		Water flow switch defective	Change a new one
E05	High pressure protection	Insufficient water flow	Check the water circuit system, the opening of by-pass kits, the running of water pump
		Ambient/ Water temp. is too high	
		Fan motor speed is abnormal or fan motor has damaged	Check the fan motor
		Excess refrigerant gas	Readjust the refrigerant volume
		High pressure switch disconnected or defective	Reconnect or replace high pressure switch
		Piping system jammed	Check the piping system

E06	Low pressure protection	Bad ventilation	Check the installation circumstance. Clean the evaporator. Check the running situation of fan.
		Low pressure switch disconnected or defective	Reconnect or replace low pressure switch
		Gas leakage (Check the gauge)	Detect the leakage point and make the maintenance
		Fan motor speed is abnormal or fan motor has damaged	Check the fan motor
		EEV blocked or piping system jammed	Check the piping system
E09	Connection failure between PCB and controller	Bad wire connection	Check the wiring
		Defective controller	Change a new controller
		Defective PCB	Change a new PCB
E12	Exhaust temperature too high protection	Insufficient water flow	Check the water circuit system/ water flow switch
		Lack of gas	Check if there is a gas leakage
		Piping system jammed	Check the piping system
		Exhaust piping temp. sensor defective	Change a new sensor
E15	Water inlet sensor failure	Sensor disconnected or defective	Reconnect or replace sensor
E16	Coil temperature sensor failure	Sensor disconnected or defective	Reconnect or replace sensor
E18	Exhaust temperature sensor failure	Sensor disconnected or defective	Reconnect or replace sensor
E21	Ambient temp. sensor failure	Sensor disconnected or defective	Reconnect or replace sensor
E23	Low outlet water temperature protection	Insufficient water flow	Check the water circuit system/ water flow switch
		Outlet water temp. sensor failure	Change a new sensor
E22	Return water sensor failure	Sensor disconnected or defective	Reconnect or replace sensor
E27	Outlet water temp. sensor failure	Sensor disconnected or defective	Reconnect or replace sensor
E29	Suction piping temp. sensor failure	Sensor disconnected or defective	Reconnect or replace sensor
E32	Overheating protection under heating mode	Insufficient water flow	Check the water circuit system/ water flow switch
		Outlet water temp. sensor failure	Change a new sensor

10. Wifi-Function

1. Search 'Weau' in App Store (IOS) or Google Play (Android), or scan the QR code, then download.



IOS



Android

2. Sign up for the first time



3. Press '+' to add a device



4. Put your mobile phone close to the pool heat pump, which are under the same Wifi area

5. Make sure the device is reset, then enter the WIFI account and password to connect Wifi.

Reset the Wifi function: Hold the  and  and  for 3 seconds.



6. Press 'Next' to start the connection after completing. The device is successfully added if it's connect, then press 'Done'.

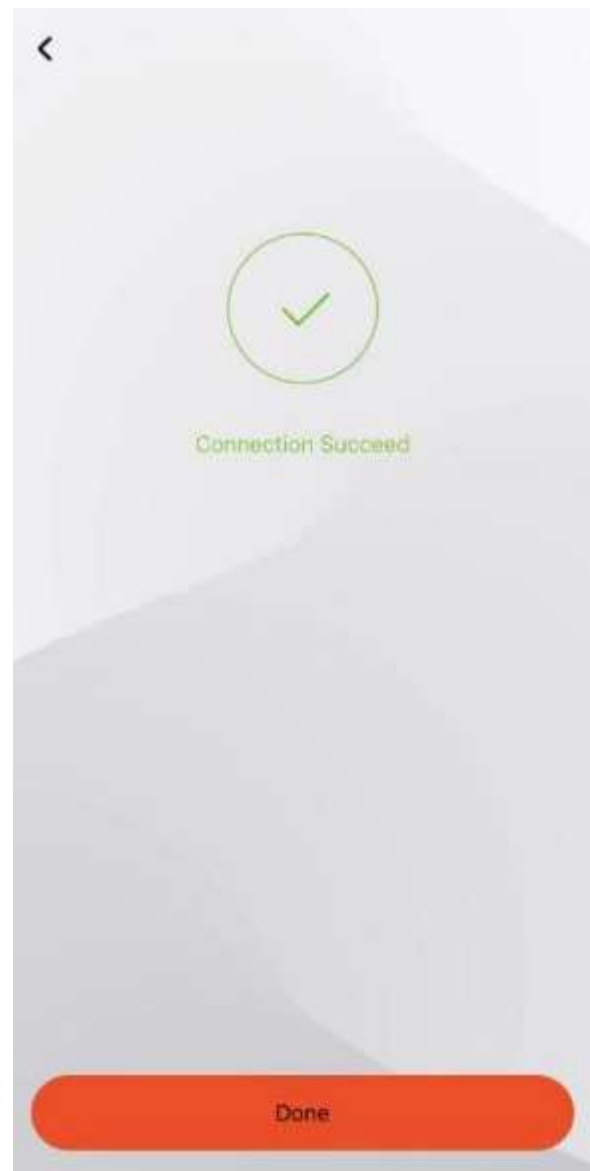

7. Connection finished & App Main Interface

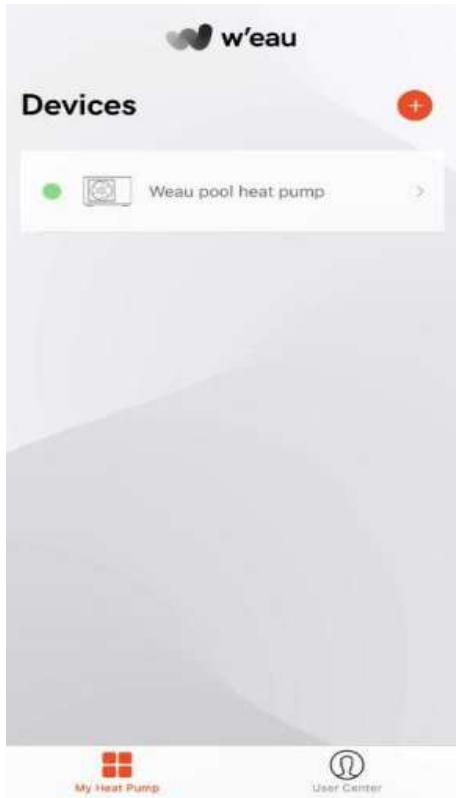

8. Functions

- * Turn On/Off the machine
- * Temperature setting and display
- * Mode Selection
- * Failure status display
- * Timer setting
- * Rename and Sharing your device



DUTCH VERSION

Gefluoreerd broeikasgas - (R32)

Het apparaat bevat het gefluoreerde broeikasgas (R32) dat nodig is voor de werking van het apparaat.

Industriële benaming HFC-32

Gebruikelijke benaming R32

Aardopwarmingsvermogen (GWP) 675

Meer informatie is te vinden op het apparaat zelf of in de specificaties.

WAARSCHUWING!

Brand- en explosiegevaar door lekkende warmtewisselaar met lamellen!

Het koelmiddelcircuit van de lamellenwarmtewisselaar bevat sterk onder druk staand, licht ontvlambaar, reukloos gas. Brand- en explosiegevaar bij ongecontroleerde gaslekage.

- Het vullen van gas moet worden uitgevoerd door een professional met een R32-licentie.
- Houd de warmtepomp uit de buurt van warmtebronnen en open vuur.
- Boor niet in de warmtepomp en schroei plek er niet in.
- Gebruik geen andere voorwerpen dan toegestaan door de fabrikant om het ontdooiproces te versnellen.
- Schakel de warmtepomp onmiddellijk uit als u een gaslek vermoedt.
- Het koelmiddel is geurloos. Houd ontstekingsbronnen altijd uit de buurt van de installatieplaats van de warmtepomp.
- Neem contact op met een erkend expert als u een gaslek vermoedt.

WAARSCHUWING!

Risico op elektrische schokken!

Een defecte elektrische installatie of een te hoge netspanning kan leiden tot elektrische schokken.

- Laat de installatie, de eerste inbedrijfstelling en het onderhoud van de warmtepomp alleen uitvoeren door een erkende monteur.
- Onderbreek altijd de stroomtoevoer als je de kast wilt openen om bij de warmtepomp te kunnen, want er zit hoogspanning in.
- Begin pas met werkzaamheden aan de warmtepomp nadat u alle veiligheidsvoorschriften hebt gecontroleerd.
- Sluit de warmtepomp alleen aan als de netspanning van het stopcontact overeenkomt met de spanning op het typeplaatje.
- Gebruik de warmtepomp niet als er zichtbare schade is of als het netsnoer of de netstekker defect is.
- Open de behuizing niet. Laat reparaties over aan gekwalificeerde specialisten. Aansprakelijkheid en garantieclaims zijn

uitgesloten in geval van reparaties die door uzelf zijn uitgevoerd, onjuist gebruik.

- Zorg ervoor dat kinderen geen voorwerpen in het ventilatorblad en de warmtepomp steken.
- Zorg ervoor dat het elektrische systeem waarop de warmtepomp is aangesloten een aardleiding heeft.
- Als de unit wordt geïnstalleerd op plaatsen die gevoelig zijn voor blikseminslag, moeten er bliksembeveiligingsmetingen worden uitgevoerd.

 **LET OP!**

- De fabrikant wijst elke verantwoordelijkheid af voor schade veroorzaakt aan personen, voorwerpen en voor fouten die te wijten zijn aan de installatie die niet overeenstemt met de richtlijnen van de handleiding. Elk gebruik dat niet conform is aan de oorsprong van de fabricage zal als gevaarlijk worden beschouwd.
- Houd de warmtepomp altijd op een goed geventileerde plaats en uit de buurt van alles wat brand kan veroorzaken.
- Las de pijp niet als er koelmiddel in de machine zit. Houd de machine uit de besloten ruimte wanneer u gas laat vullen door een bevoegd technicus.
- Laat het water in de warmtepomp altijd leeglopen in de winter of wanneer de omgevingstemperatuur onder 0°C zakt, anders raakt de titaniumwisselaar beschadigd door bevriezing en vervalt de garantie op dit apparaat.

*** Inhoud**

- 1. Beschrijving accessoires**
- 2. Aandacht voor veiligheid**
- 3. Installatie van het apparaat**
- 4. Specificaties**
- 5. Elektrische bedrading**
- 6. Bedieningsinstructies**
- 7. Instellen en eerste gebruik**
- 8. Werking en onderhoud**
- 9. Foutcodes en oplossingen**
- 10. WiFi-functie**

1. Beschrijving accessoires

Elke eenheid die door onze fabriek wordt geproduceerd, wordt geleverd met de volgende accessoires:

Nee.	Naam	Hoeveelheid.	Gebruik
1	Gebruiksaanwijzing	1 PC	Gebruikers begeleiden bij het installeren van het systeem
2	Afvoerpijp	1 PC	Gebruikt voor aftappen van condensaatwater
3	Aansluiting afvoerpijp	1 PC	Sluit de afvoerbuis aan op de warmtepompunit
4	Rubberen schokdemper	4 PCS	Trillingen en geluid verminderen
5	Warmtepomp	1 SET	Voor het verwarmen van water
6	Wateraansluiting	2 SET	Het leidingsysteem aansluiten

Voor de werking moet u voor elke eenheid ten minste de volgende onderdelen aanschaffen:

Nee.	Naam	Hoeveelheid.	gebruik
1	Waterpomp	1	Laat het verwarmde water circuleren
2	Filtersysteem	1	Bescherm de warmtepomp tegen zwembadwater
3	Waterleidingsysteem	1	Sluit de apparatuur aan en zorg voor circulatie

OPMERKING

Het type en de hoeveelheid waterleidingen, kleppen, filterapparatuur, sterilisatieapparatuur die worden gebruikt voor het leidingsysteem voor de verwarming/circulatie van het zwembad, hangen af van het projectontwerp.

We raden aan om geen elektrische bijverwarming in het systeem te installeren. Als u elektrische bijverwarmers moet installeren, moet dit worden gedaan door gespecialiseerde personen. Ons bedrijf is niet verantwoordelijk voor problemen die worden veroorzaakt door elektrische bijverwarmers.

Illustraties van machine

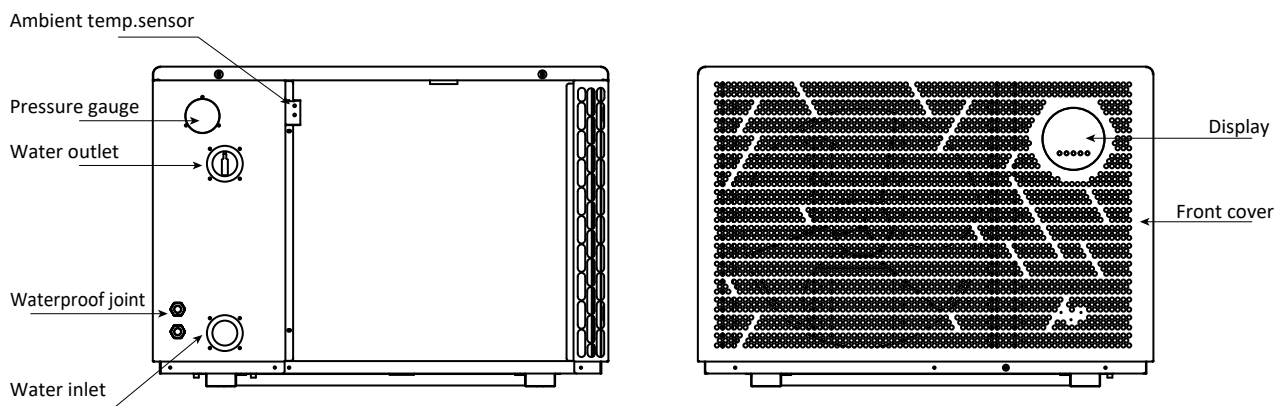

2. Aandacht voor veiligheid

Toepassingsgebied:

1. Voeding: 220~240V/1N~50/60Hz.
2. Omgevingstemperatuur: -15 ° C~43 ° C
3. Bereik watertemperatuur: 8°C~40°C in verwarmingsfunctie
8°C~28°C in Koelfunctie

- Als de aardverbinding niet correct is uitgevoerd, kan dit elektrische schokken veroorzaken. En sluit de stroom af bij onweer.



- Als je de warmtepomp in een kleine ruimte installeert, moet deze goed ventileren.
- De hoofdschakelaar moet zich buiten het bereik van kinderen bevinden.
- Steek geen vinger of stok in de luchtinlaat of luchtuitlaat, want de rotor met hoge snelheid kan letsel veroorzaken.
- Schakel de handmatige stroomschakelaar onmiddellijk uit en neem contact op met de serviceafdeling wanneer zich een uitzondering voordoet (brandlucht enz.).
- Als de unit verwijderd, opnieuw geïnstalleerd of gerepareerd moet worden, laat dit dan over aan de serviceafdeling en gespecialiseerd personeel. Als de installatie/het onderhoud niet goed wordt uitgevoerd, kan dit leiden tot storingen in de werking van de unit, elektrische schokken, brand, letsel, lekkage, enz.
- Mag niet door onbevoegden worden gewijzigd, anders kan dit elektrische schokken of brand veroorzaken.
- Mag het toestel niet installeren in de buurt van brandbare materialen.
- Controleer of de installatiebasis sterk genoeg is om te voorkomen dat de warmtepomp valt.
- Controleer of er een aardlekschakelaar is geïnstalleerd om elektrische schokken of andere problemen te voorkomen.
- Bij het reinigen van het apparaat moet het bedrijf worden gestopt en moet de stroomschakelaar worden .

3. Installatie van het apparaat

3.1 Installatie-illustratie

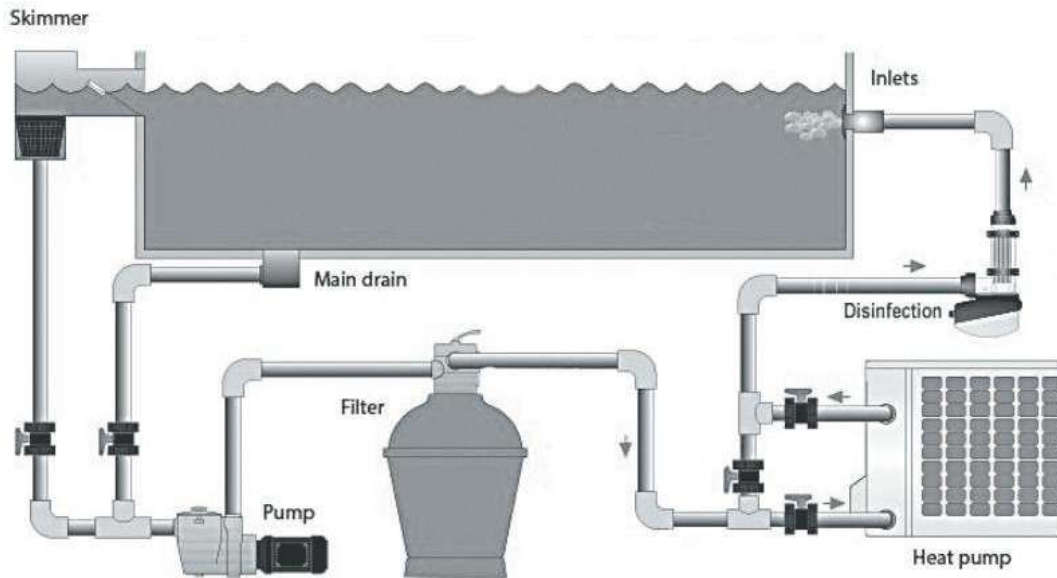

Bovenstaande illustratie is alleen ter referentie, volg het advies op van erkende installateurs.

3.2 Aanbevolen installatieruimte

Houd bij de installatie de volgende ruimte vrij voor bediening en onderhoud.

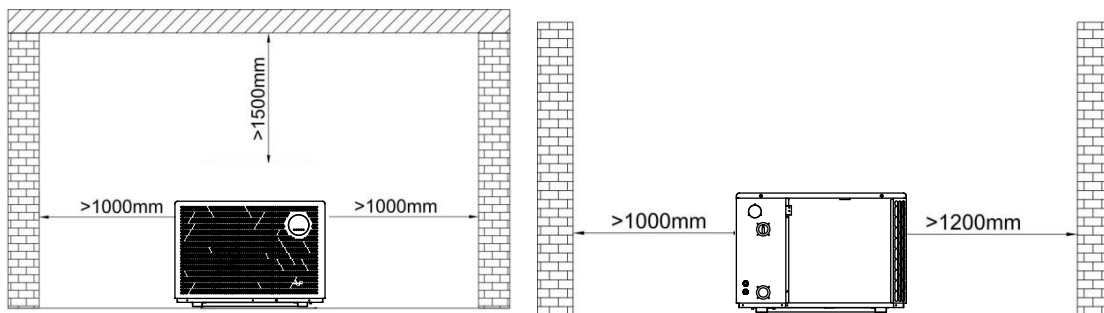

3.3 Extra by-pass kits

Er wordt aangeraden om extra bypass-kits in het leidingsysteem te plaatsen om de waterstroom beter af te stellen.



3.4 Afmetingen warmtepompunit (mm)

WFI-005-M

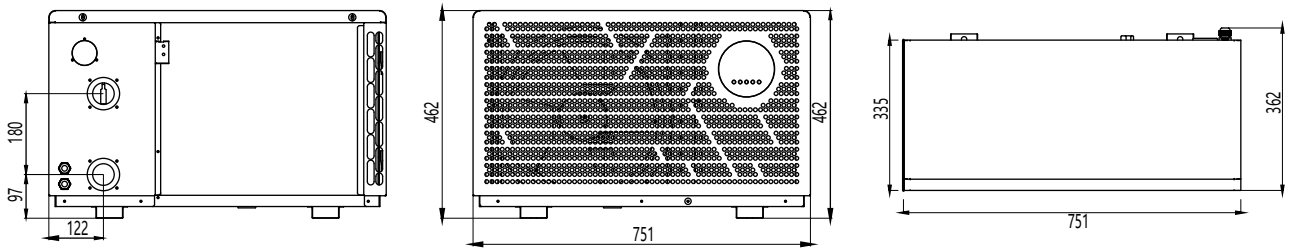

WFI-008-M / WFI-010-M

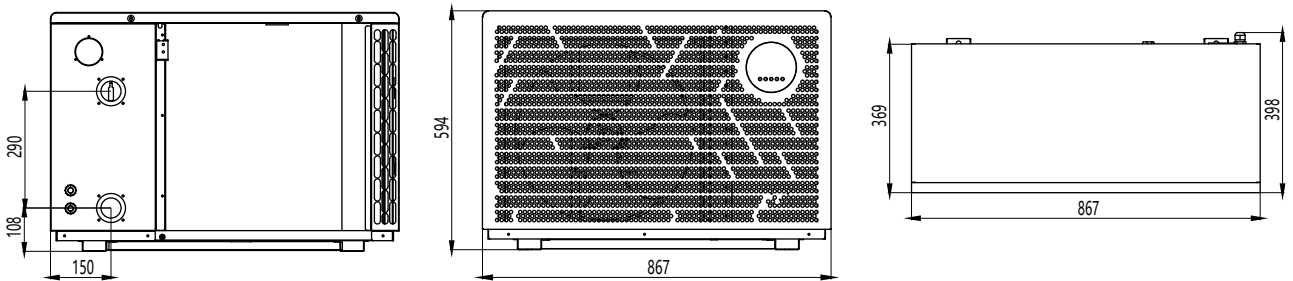

WFI-013-M / WFI-017-M / WFI-021-M

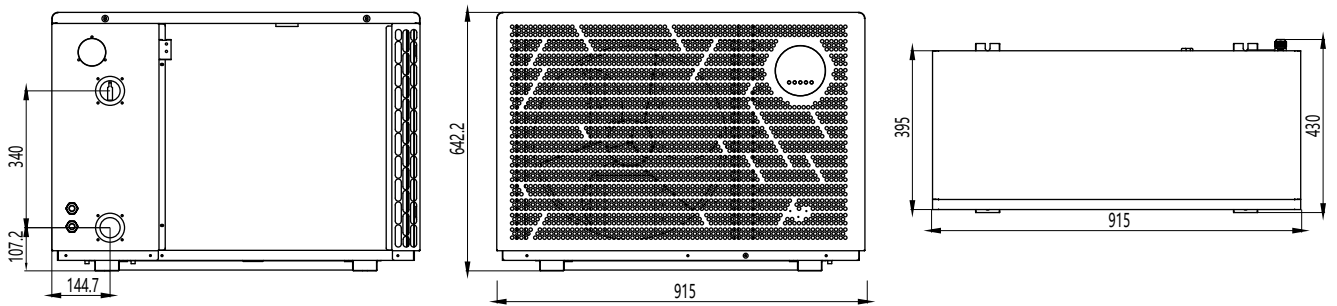

WFI-028T-M/ WFI-035T-M

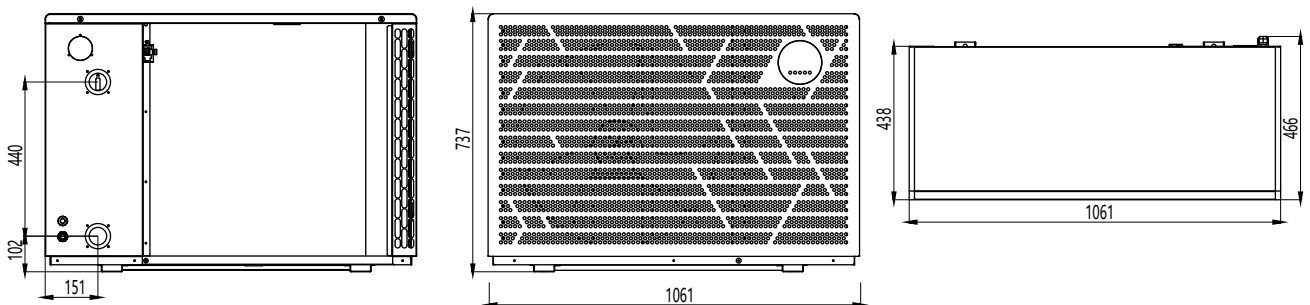

3.5 Warmtepomp Exploded View

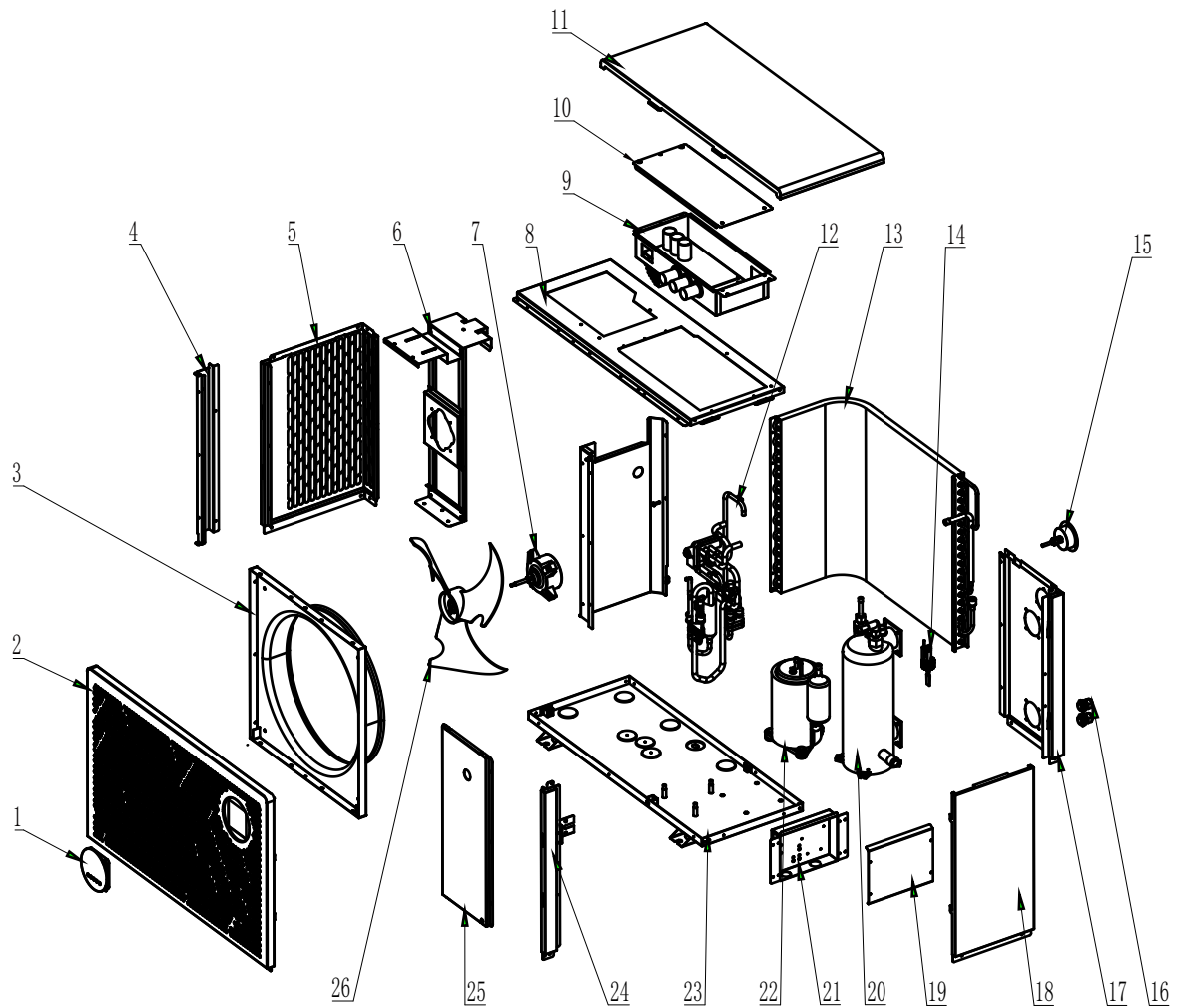

No.	Parts	No.	Parts	No.	Parts
1	Draadcontroller	12	Pijpleidingcomponent	23	Chassis
2	Voorpaneel	13	Verdampercomponent	24	Rechterkolom
3	Luchtkanaal	14	Waterstroomschakelaar	25	Rechterzijpaneel
4	Linkerkolom	15	Drukmeter	26	Ventilator
5	Linkerzijpaneel	16	Waterdichte verbinding		
6	Motorondersteuning	17	Rechterachterpaneel		
7	Motor	18	Rechterzijpaneel		
8	Bovenste ondersteuning	19	Deksel aansluitkast		
9	Elektrische kast	20	Titaniumbuiswarmtewisselaar		
10	Deksel elektrische kast	21	Aansluitkast		
11	Bovenste afdekking	22	Compressor		

3.6 Elektrische aansluiting

* Aanbevolen specificatie voedingskabel

Model	Stroomkabelspecificatie
WVFI-006-M/008-M/010-M	3*1,5 mm ²
WVFI-013-M/017-M/021-M	3*2,5 mm ²
Terminal	Aansluitkabel max. 4 mm ²

* Elektrische aansluiting



Positie L,N en \oplus is voor de stroomaansluiting van de warmtepomp.

Positie P1 en P2 is voor de enkelfasige waterpomp.

Opgemerkt: Er bevindt zich nog een signaaldraad (de schrijfdraad) in het aansluitingendeckel die alleen is gereserveerd voor gebruik op lange afstand. Als u dit wenst, moet u een extra signaaldraad van 10 meter en een vierkant display kopen om deze functie te realiseren.

3.7 Condensafvoer

Als de machine draait, komt er wat condenswater op de onderplaat, wat een normale situatie is. Dit is een normale situatie. U kunt de afvoerstraal en de slang aan de onderkant van de machine gebruiken om het condenswater af te voeren. Zie hieronder.



4. Specificaties

4.1 Specificaties

Modelnr.	WFI-005-M	WFI-008-M	WFI-010-M	WFI-013-M	WFI-017-M	WFI-021-M
* Verwarmingscapaciteit bij lucht 26°C , vochtigheid 80%, water 26°C						
Verwarmingscapaciteit (kW)	5.5~1.4	7.6~1.7	10.5~2.3	13.5~3.0	17~3.8	21.1~4.8
Opgenomen vermogen (kW)	0.8~0.09	1.12~0.11	1.54~0.15	1.99~0.19	2.50~0.24	3.10~0.30
COP	15.6~6.8	15.8~6.8	15.8~6.8	16~6.8	15.8~6.8	15.8~6.8
* Verwarmingscapaciteit bij lucht 15°C , vochtigheid 70%, water 26°C						
Verwarmingscapaciteit (kW)	4.1~1.0	5.8~1.3	7.8~1.7	10~2.2	12.7~2.8	15.8~3.5
Opgenomen vermogen (kW)	0.84~0.13	1.18~0.17	1.59~0.22	2.0~0.29	2.59~0.37	3.22~0.46
COP	7.6~4.9	7.6~4.9	7.6~4.9	7.6~5	7.6~4.9	7.6~4.9
* Koelvermogen bij lucht 35 ,°C Water 29°C in, 27°C uit						
Koelvermogen (kW)	3.1~0.8	4.3~1.0	5.9~1.4	7.2~1.8	9.4~2.3	11.4~2.8
Opgenomen vermogen (kW)	0.82~0.12	1.13~0.15	1.55~0.21	1.89~0.27	2.47~0.34	3.0~0.42
EER	6.6~3.8	6.6~3.8	6.7~3.8	6.7~3.8	6.7~3.8	6.7~3.8
* Algemene gegevens						
Stroomvoorziening	220~240V/1/50~60Hz					
Max. opgenomen vermogen (kW)	1.2	1.55	1.78	2.2	2.6	3.2
Maximale stroom (A)	5.8	7.3	8.3	10.2	12	14.7
Debiet water (m3/h)	2.5	2.5	3.5	4.5	5.5	6.5
Geadviseerde bassin grootte m3 (Met zwembadafdekking)	10~20	10~25	15~50	18~62	25~85	55~120
Koelmiddel	R32					
Warmtewisselaar	Geschroefde titanium buis					
Wateraansluiting (mm)	50					
Luchtstroomrichting	Horizontaal					
Ventilatormotor	Borstelloos gelijkstroomtype					
Soort ontdooien	door 4 wegklep					
Ontdooifunctie	Automatisch/ Handmatig					
Watertemp. in verwarming (°C)	8~40					
Watertemp. in koeling (°C)	8~28					
Temperatuurbereik (°C)	-15~43					
Materiaal behuizing	ABS					
Waterdicht niveau	IPX4					
Geluidsniveau dB(A) 10m	20~28	20~28	20~29	22~31	22~34	22~35
Geluidsniveau dB(A) 1m	38~48	38~48	39~49	42~51	43~54	43~55
Nettogewicht (kg)	37.3	46	46	57.7	58	58
Brutogewicht (kg)	38	55	56	67	68	69
Netto Afmetingen (mm)	751*362*465	866*398*594		915*423*643		
Afmetingen verpakking (mm)	854*425*523	975*449*612		1007*463*670		

* Bovenstaande gegevens kunnen zonder voorafgaande kennisgeving worden gewijzigd.

Modelnr.	WFI-028T-M	WFI-035T-M
* Verwarmingscapaciteit bij lucht 26°C , vochtigheid 80%, water 26°C		
Verwarmingscapaciteit (kW)	28~6.8	35~8.8
Opgenomen vermogen (kW)	3.97~0.43	5.15~0.56
COP	15.8~6.8	15.8~6.8
* Verwarmingscapaciteit bij lucht 15°C , vochtigheid 70%, water 26°C		
Verwarmingscapaciteit (kW)	23~5.5	25.5~6.4
Opgenomen vermogen (kW)	4.7~0.72	5.2~0.84
COP	7.6~4.9	7.6~4.9
* Koelvermogen bij lucht 35 ,°C Water 29°C in, 27°C uit		
Koelvermogen (kW)	14.9~3.8	19.3~4.9
Opgenomen vermogen (kW)	3.92~0.57	5.08~0.73
EER	6.7~3.8	6.7~3.8
* Algemene gegevens		
Stroomvoorziening	380~415V/3N~50/60Hz	
Max. opgenomen vermogen (kW)	6.43	6.93
Maximum Stroom (A)	7.9	11.3
Debiet water (m3/h)	9	12
Geadviseerde bassin grootte m3 (Met zwembadafdekking)	70~160	85~190
Koelmiddel	R32	
Warmtewisselaar	Geschroefde titanium buis	
Wateraansluiting (mm)	50	
Luchtstroomrichting	Horizontaal	
Soort ontdooien	door 4 wegklep	
Watertemp. in verwarming (°C)	8~40	
Watertemp. in koeling (°C)	8~28	
Temperatuurbereik (°C)	-15~43	
Materiaal behuizing	ABS	
Waterdicht niveau	IPX4	
Geluidsniveau dB(A) 10m	27~38	29~39
Geluidsniveau dB(A) 1m	47~58	49~59
Nettogewicht (kg)	88	97
Brutogewicht (kg)	99	100
Netto Afmetingen (mm)	1060*466*736	
Afmetingen verpakking (mm)	1153*506*764	

* Bovenstaande gegevens kunnen zonder voorafgaande kennisgeving worden gewijzigd.

Electrical schematic diagram

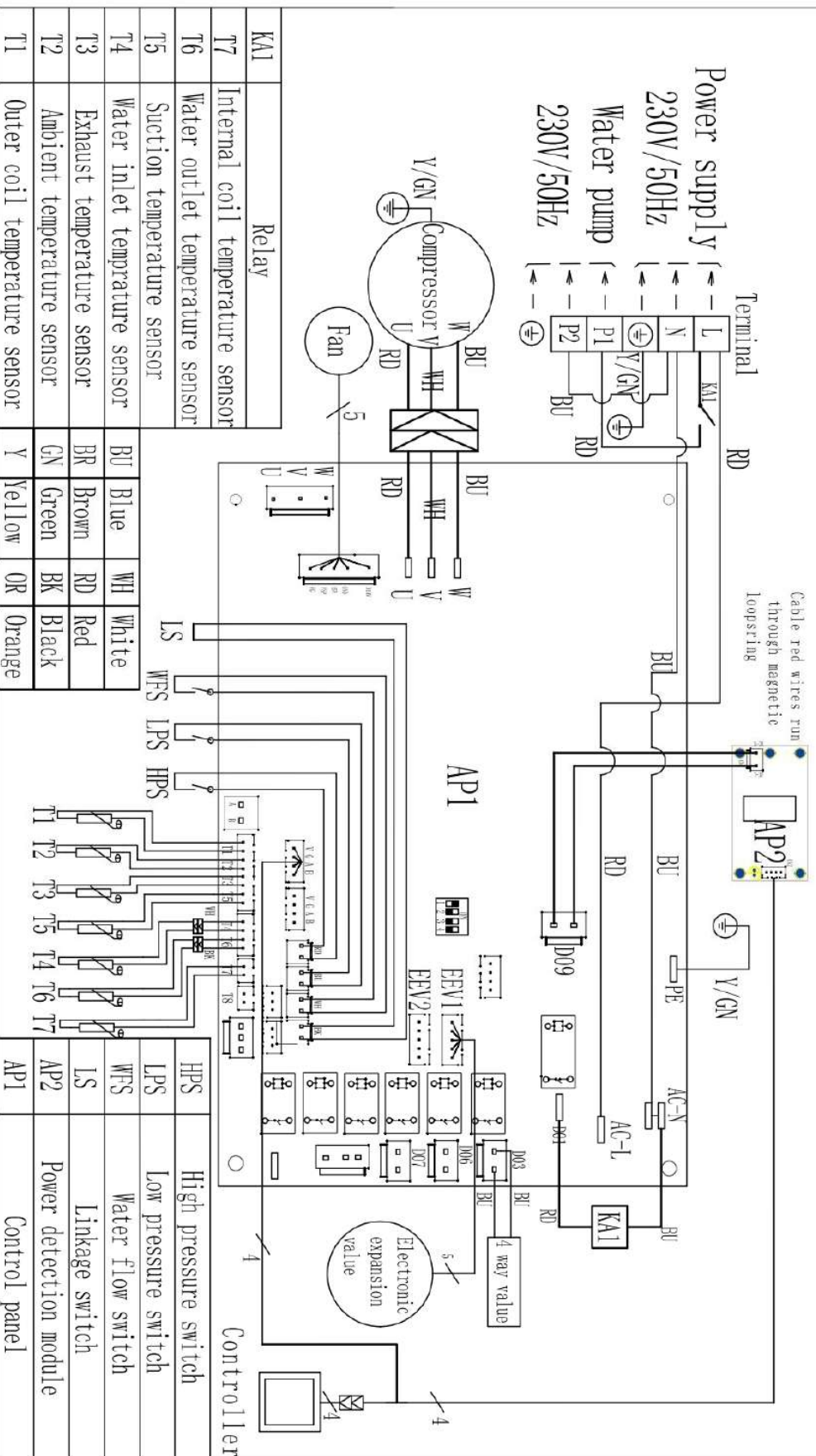

KA1	Relay
T7	Internal coil temperature sensor
T6	Water outlet temperature sensor
T5	Suction temperature sensor
T4	Water inlet temperature sensor
T3	Exhaust temperature sensor
T2	Ambient temperature sensor
T1	Outer coil temperature sensor

BU	Blue	WH	White
BR	Brown	RD	Red
GN	Green	BK	Black
Y	Yellow	OR	Orange

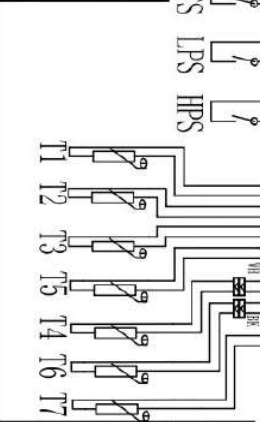

HPS	High pressure switch
LPS	Low pressure switch
WFS	Water flow switch
LS	Linkage switch
AP2	Power detection module
AP1	Control panel

5.1.3 WVFI-010-M/013-M/017-M/021-M

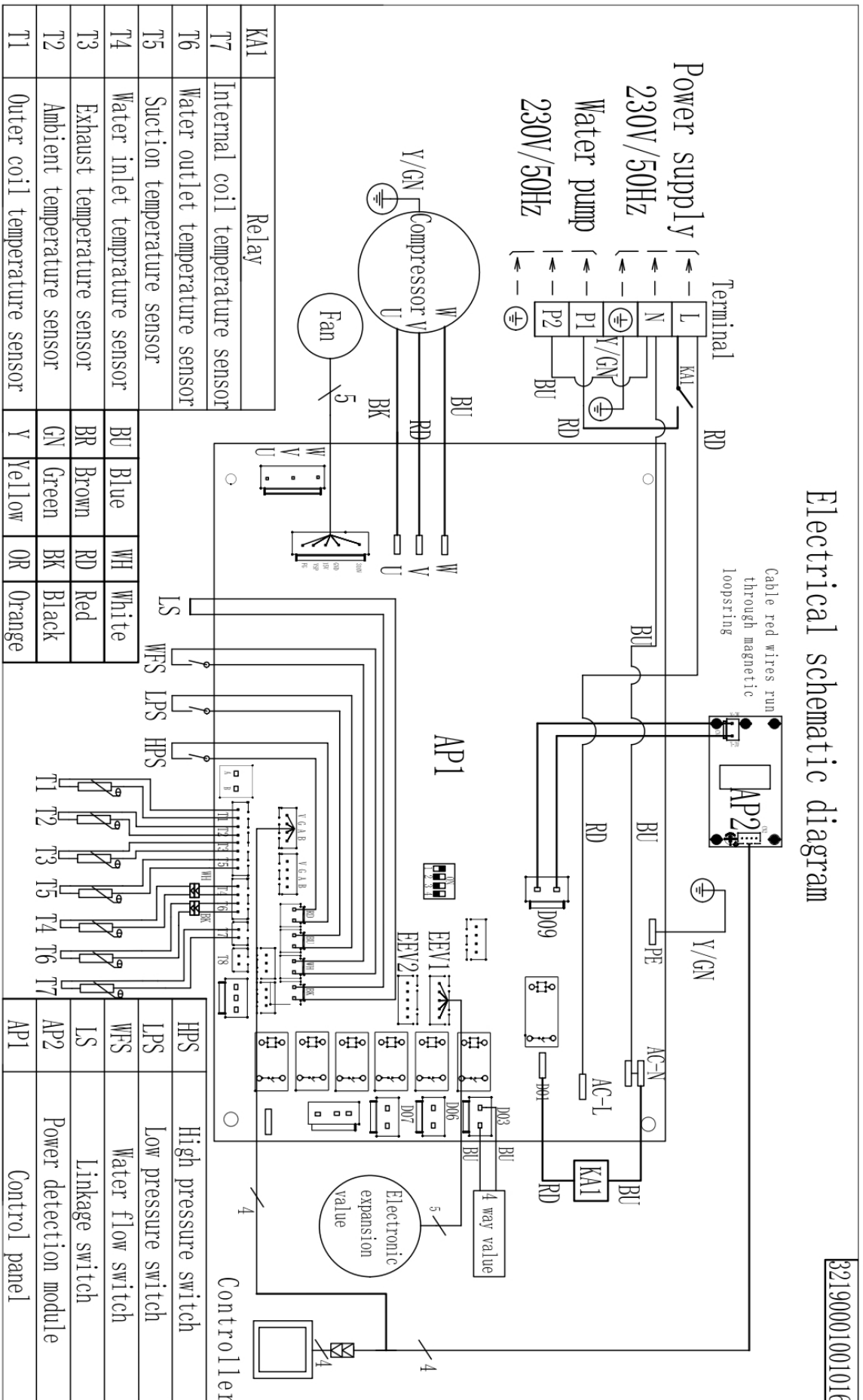





B2190001001016







6. Bedieningsinstructies

6.1 Draadregelaarinterface















6.2 Instructies voor knoppen op de bedrade controller

Naam / Pictogram	Functionele beschrijving
<p>Aan/uit-toets</p> 	<ul style="list-style-type: none"> • 1 seconde ingedrukt houden om het systeem in of uit te schakelen. • Druk in de vraagmodus op deze knop om terug te gaan naar het hoofdscherm. • Na 60 seconden inactiviteit zal het systeem terugkeren naar het hoofdscherm, uitschakelen en het scherm vergrendelen. • Houd op het hoofdscherm 3 seconden ingedrukt om te ontgrendelen als het vergrendeld is.
<p>Timing sleutel</p> 	<ul style="list-style-type: none"> • Druk op het hoofdscherm op om de klokinstellingen te openen en druk vervolgens op om te schakelen tussen "Uur" en "Minuten". • Houd op het hoofdscherm 3 seconden ingedrukt om de timer te starten (of te stoppen) en de timerinstellingen te openen. • Druk in de timermodus op om te schakelen tussen "Uren" en "Minuten". • Houd in de timermodus 3 seconden ingedrukt om de timer te annuleren. • Houd in klokinstellingen 3 seconden ingedrukt om de weekfunctie in of uit te schakelen.
<p>Modusknop</p> 	<ul style="list-style-type: none"> • Houd op het hoofdscherm 5 seconden ingedrukt om de parameterinterface te openen. • Wanneer , kunt u schakelen tussen Koelen, Verwarmen en andere modi, afhankelijk van het model. • In de parameterzoekmodus kunt u de parameters bekijken of opslaan.
<p>Toets omhoog</p> 	<ul style="list-style-type: none"> • - Druk op om de temperatuur in te stellen. • 3 seconden ingedrukt houden om naar de opvraagmodus te gaan. • Druk in de vraagmodus op om serienummers te bekijken. • Gebruik de modusknop om instellingen te wijzigen. • Pas de timer en klok aan als dat nodig is.



Omlaag toets 	<ul style="list-style-type: none"> • Druk op om de temperatuur in te stellen. • 3 seconden ingedrukt houden om naar de vraag- en onderhoudsmodus te gaan. • Druk in de vraagmodus op om serienummers te bekijken. • Pas de timer- en klokwaarden aan als dat nodig is.
Schakelaar+ Knop Omhoog 	5 seconden ingedrukt houden om handmatige intelligente netwerkverbinding te activeren
Schakelaar+ Omlaag toets 	5 seconden ingedrukt houden om naar handmatige AP-netwerkverbinding te gaan
Modus+Down 	Houd in de hoofdinterface 5 seconden ingedrukt om "Defrost" aan of uit te zetten.
Schakelen+Omhoog+Omlaag 	Houd in de uitschakeltoestand 5 seconden ingedrukt om de waterpompfunctie te forceren starten/stoppen.
Modus+Omhoog+Omhoog 	Houd binnen 5 minuten na het inschakelen 3 seconden ingedrukt om een zelftest van het scherm uit te voeren.
Tijdmodus omhoog schakelen 	Houd binnen 5 minuten na het inschakelen 3 seconden ingedrukt om de zelftest van de uitvoer uit te voeren.

6.3 LCD-scherm van draadregelaar

symbool	staat	Functie of betekenis	Opmerking
	Uit	Momenteel in uitschakel- of niet-verwarmingsmodus	Status aan/uit weergeven
	Altijd aan	Momenteel in verwarmingsmodus	Status aan/uit weergeven
	Uit	Momenteel in uitschakelmodus of niet-koelende modus	Status aan/uit weergeven
	Altijd aan	Momenteel in aan/uit-koeling	Status aan/uit weergeven
	Uit	Momenteel in uitschakeling of niet-automatische modus (home machine)	Status aan/uit weergeven
	Altijd aan	Momenteel in automatische opstartmodus (thuismachine)	Status aan/uit weergeven
	Altijd aan	Stille modus/nachtmodus	Bootweergave
	Altijd aan	Krachtige modus	Bootweergave
	Flash	Status WIFI-netwerkconfiguratie	
	Altijd aan	WIFI-verbinding succesvol	
IN	Altijd aan	Vertegenwoordigt watertoevoer	
OUT	Altijd aan	Vertegenwoordigt water	
RT	Altijd aan	Geeft de werkelijke temperatuur/binnenluchttemperatuur weer	
SET	Altijd aan	Representatieve instellingen	
°C	Altijd aan	Temperatuur weergeven in Celsius	
°F	Altijd aan	Temperatuur weergeven in Fahrenheit	
88.8	Altijd aan	Weergave van actuele waarde, ingestelde waarde en foutcode	
	Flash	Circulatiewaterpomp: antivrieswerking	
	Altijd aan	Circulatiewaterpomp: Normale werking	

	Flash	Momenteel in stilstand en koelmiddel terugwinning	
	Altijd aan	Momenteel ingeschakeld en ontdooid	
	Altijd aan	Onderhoudsstatus openen	
	Altijd aan	Er vindt momenteel een alarm plaats	
	Altijd aan	De huidige sleutel is vergrendeld	
	Altijd aan	Werking van de compressor	
	Altijd aan	Ventilator bij veel wind	
	Altijd aan	Ventilator bij weinig wind	
	Toon	Echte tijd, bedrijfsmodus, foutcode weergeven	
	Altijd aan	Timermodus inschakelen	
	Toon	Momenteel in de werkperiode van de opstarttimer	
	Flash	De starttijd van de huidige werkperiode	
	Toon	Momenteel in de niet-werkperiode van de opstarttimer	
	Flash	De eindtijd van de huidige werkperiode	
	Constant aan/uit	Timing werkperiode 1, 2, 3, altijd aan bij instelling of de klok gaat deze periode in, uit in andere gevallen	
	Toon	Toont de huidige week 1, 2, 3, 4, 5, 6, 7	Wanneer kalenderweek wordt gebruikt

6.5 Geforceerde ontdoofunctie

Wanneer de machine is ingeschakeld en in de niet-gekoelde modus staat, houdt u "" + "" gedurende 5 seconden ingedrukt om de geforceerde ontdoofunctie in te schakelen;

LCD-display: ontdoofpictogram "" licht op



6.6 Modus waterweg legen/gedwongen start waterpomp



Houd in de uitschakeltoestand "" + "" + "" gedurende 5 seconden ingedrukt om in te voeren;

druk vervolgens op of direct op de "" toets om af te sluiten;

LCD-scherm: Waterpomp pictogram "" knippert

6.7 Parameterquery uitvoeren

Invoeren en bekijken: Druk in de normale interface lang op "" voor 3S of "" voor 3S om de parameteropvraag voor de werking te openen. Wanneer u de parameterzoekstatus opent, geeft het temperatuuroverdisplaygebied het parameternummer weer en het tijddisplaygebied de parameterinhoud. De tabel met geforceerde bedrijfsparameters varieert afhankelijk van het model. Raadpleeg de bijgevoegde tabel of de functiehandleiding van het moederbord.

Werking bekijken en afsluiten: Druk na het invoeren van de parameteropvraag op de toets "" of "" om elke "bedrijfsparameter" te doorlopen en weer te geven; druk op de toets "Aan / Uit" of 60 lang op geen enkele toets om de status voor het bekijken van parameters automatisch te verlaten.

6.8 Display Storing

Wanneer het apparaat een storing heeft, wordt de storing weergegeven in het tijdvak en wordt de storingscode cyclisch weergegeven, terwijl "🔊" knippert. Wanneer de storing is verholpen, wordt de normale weergave hersteld. Zie de bijgevoegde tabel voor een beschrijving van de foutcode.

6.9 Klokinstellingen

De klokinstelling invoeren: Wanneer de bekabelde controller is ingeschakeld, druk op de toets "🕒" en het klokveld knippert om aan te geven dat de status voor het instellen van de klok is ingevoerd;

Klok instellen: Ga naar de klokinstelling en druk op de "🕒" om te schakelen tussen de uur- en minuutinstellingen. De ingestelde waarde knippert. Druk op de "⬆️" of "⬇️" om de corresponderende waarde te wijzigen. Nadat u de minuten hebt ingesteld, drukt u nogmaals op de "🕒" of "🔌" toets of druk je gedurende 5 seconden op geen enkele toets om de huidige instelling automatisch op te slaan en af te sluiten.

In de klokinstellingstatus, druk lang op de "🕒" toets gedurende 3 seconden om de weekfunctie in of uit te schakelen; wanneer de weektimer is ingeschakeld, voer dan eerst de weekinstelling in wanneer u de klokinstelling opent en druk vervolgens op de " " toets om de uurinstelling te openen na het instellen van 🕒. Wanneer de weekfunctie is uitgeschakeld, sla dan de weekinstelling direct over.

6.10 De aan/uit-timer instellen

Timerregeling

Je kunt maximaal 3 timer groepen instellen (1 tot 3). Elke groep kan worden ingesteld op "Start" of "Stop". Standaard zijn de start- en stoptijden hetzelfde, wat betekent dat de timer inactief is.

- Als de weekfunctie is ingeschakeld, wordt de timer wekelijks herhaald.
- Als de weekfunctie is uitgeschakeld, wordt de timer dagelijks herhaald.

Stel de timer in:

1. Houd op het hoofdscherm de knop "Timer" 3 seconden ingedrukt om de timer in of uit te schakelen.
2. Druk op de knop "Timer". Je ziet de pictogrammen "1" en "ON" verschijnen en het uur begint te knipperen.

Gebruik de knoppen "▲" of "▼" om de tijd in te stellen. Druk op "OK" om te bevestigen en naar de minuteninstelling te gaan.

De minuten beginnen te knipperen. Pas aan met de toetsen "▲" of "▼" en druk op "OK" om te bevestigen.

3. De pictogrammen "1" en "OFF" verschijnen voor de instelling van de stoptijd. Herhaal dezelfde stappen om de stoptijd voor de eerste periode in te stellen.
4. Zodra de instellingen bevestigd zijn, start de timer voor "Tijdperiode 1" en kun je verdergaan met het instellen van Tijdperiode 2 en 3.

Timerinstellingen afsluiten:



- Druk op de knop "On/Off" of wacht 60 seconden zonder op een knop te drukken om af te sluiten en de instellingen te negeren.



Timerweergave:

Eenmaal ingesteld, de klok automatisch bijgewerkt:

- Het systeem wordt ingeschakeld tijdens de "aan"-periode.
- Het systeem wordt uitgeschakeld tijdens de "uit"-periode.
- Het pictogram "UIT" wordt weergegeven tijdens de uit-periode en het pictogram "AAN" met de huidige tijdsperiode ("1/2/3") wordt weergegeven tijdens de aan-periode.

6.11 WIFI-functie:

Netwerkconfiguratie: druk lang op  +  5 seconden om naar de handmatige AP-netwerkconfiguratieverbinding te gaan;

 +  5 seconden lang ingedrukt om handmatig een intelligente netwerkverbinding tot stand te brengen; raadpleeg de WiFi-functiehandleiding voor het downloaden en gebruiken van de app;

Bedrijfsstatustabel

De controller heeft verschillende parameterinstellingen die worden opgevraagd en aangepast via de afstandsbediening. Raadpleeg de handleiding van de afstandsbediening voor parameterinstellingen.

6.12 Bedrijfsstatustabel

Status Naam	Label weergeven	Opmerking
Fluorcyclus/watercyclus	00	0= watercyclus; 1= fluorcyclus
Hogedrukschakelaar	01	0 = open; 1 = gesloten
Lage drukschakelaar	02	0 = open; 1 = gesloten
Waterstromingsschakelaar	03	0 = open; 1 = gesloten
Elektronisch expansieventiel gemeten waarde	04	Gemeten waarde
Waarde spoeltemperatuur	05	Gemeten waarde
Waarde omgevingstemperatuur	06	Gemeten waarde
Waarde aanzuigtemperatuur	07	Gemeten waarde
Waarde uitlaattertemperatuur	08	Gemeten waarde
Waarde inlaatwatertemperatuur (temperatuur waterreservoir)	09	Weergavewaarde= gemeten + compensatiewaarde
Waarde wateruittredetemperatuur (retourwater temperatuur)	10	Weergavewaarde= gemeten waarde + compensatiewaarde
compressor	11	0 = stop; 1= run
Vierwegklep	12	0 = stop; 1= run
Wind met hoge snelheid	13	0 = stop; 1= run
Wind bij lage snelheid	14	0 = stop; 1= run
Circulatiepomp	15	0 = stop; 1= run
Geaccumuleerde bedrijfstijd van de compressor vóór ontdooien	17	Gemeten waarde
Schakelaar koppeling	18	0 = open; 1 = gesloten

Huidige model gereedschapswaarde	19	Gereedschap 0
Compressorstroom	drieëntwintig	Gemeten waarde*10: Eenheid: A
Voedingsmodule	vierentwintig	0= niet aangesloten; 1= aangesloten
Voedingsspanning	25	Gemeten waarde: Eenheid: V
Eenheid stroom	26	Gemeten waarde*10: Eenheid: A
Bedrijfsvermogen eenheid	27	Gemeten waarde: Eenheid: W
Totaal energieverbruik van de eenheid	28	Gemeten waarde: Eenheid: KWh

6.13 Tabel met foutcodes

Fout			
Code	naam	Acties verwerken	Reset Weg
E03	Bescherming tegen waterstroming	Display fout, (F64=0) de hele machine stopt, de waterpomp wordt periodiek gestart binnen 1 uur, en het zal niet start na meer dan 3 keer	automatisch
E12	Uitlaattemperatuur te hoge bescherming	Geef fout weer, stop compressor, ventilator, vergrendel na 3 keer	Automatisch/ Handmatig
E05	Hogedrukschakelaar bescherming	Geef fout weer, stop compressor, ventilator, vergrendel na 3 keer	Automatisch/ Handmatig
E06	Lage drukschakelaar bescherming	Geef fout weer, stop compressor, ventilator, vergrendel na 3 keer	Automatisch/ Handmatig
E09	Communicatiestoring tussen moederbord en draadbesturing	Displayfout,	automatisch
E16	Spoeltemperatuursensor storing	Displayfout,	automatisch
E21	Omgevingstemperatuur sensorstoring	Fout weergeven, stop compressor, ventilator	automatisch
E18	Uitlaattemperatuur sensorstoring	Fout weergeven, stop compressor, ventilator	automatisch
E15	Storing waterinlaatsensor	Displayfout (F64=0)	automatisch
E29	Aanzuigtemperatuur sensorstoring	Displayfout,	automatisch
E27	Storing waterafvoersensor	Displayfout (F64=0)	automatisch
E22	Storing retourwatersensor	Displayfout (F64=1)	automatisch
E32	Watertemperatuur uitlaat is een te hoge bescherming	Displayfout (F64=0)	automatisch
E23	Laag afvoerwater temperatuurbeveiliging	Displayfout (F64=0)	automatisch

7. Instellen en eerste gebruik

7.1 Attentie

- Open de klep van het watersysteem, spuit water in het systeem en laat de lucht eruit.
- Voer de aanpassing uit na inspectie van de elektrische veiligheid.
- Nadat de stroom is ingeschakeld, begint u met het proefdraaien van de warmtepomp om te controleren of deze goed werkt.
- Om gevaarlijke ongelukken te voorkomen, is geforceerde bediening verboden.

7.2 Voorbereiding voor aanpassing

- Het systeem is correct geïnstalleerd.
- Buizen en lijnen zijn op de juiste plaats aangebracht.
- Accessoires zijn geïnstalleerd.
- Zorg voor een vlotte drainage.
- Zorg voor de perfecte isolatie.
- Juiste aansluiting van aardingskabel.
- De voedingsspanning kan voldoen aan de vereisten van de nominale spanning.
- De luchtinlaat en luchtuitlaat kunnen goed werken.
- Elektrische lekbescherming kan goed werken.

7.3 Aanpassingsproces

- Controleer of de schakelaar van de controller goed werkt.
- Controleer of de functietoetsen van de controller goed werken.
- Controleer of het drainagesysteem goed werkt.
- Controleer of het systeem goed werkt na het opstarten.
- Controleer of de wateruittredetemperatuur correct is.
- Controleer of er trillingen of een abnormaal geluid zijn wanneer het systeem werkt.
- Controleer of de wind, het lawaai en het condenswater van het systeem invloed hebben op de omgeving.
- Controleer of er koelmiddel lekt.
- Als er foutcodes optreden, raadpleeg dan de instructies voor gedetailleerde informatie.

8. Werking en onderhoud

8.1 Voor een goede werking moet het systeem na verloop van tijd worden gecontroleerd en onderhouden. Let tijdens het onderhoud op enkele punten hieronder:

- Als u de kast wilt openen en de binnenkant wilt inspecteren, moet u de elektriciteit van tevoren uitschakelen.
- Pas geen instellingen aan om een stabiele werking te garanderen.
- Let goed op of alle bedrijfsparameters normaal zijn tijdens de werking van het systeem.
- Controleer regelmatig of de elektrische aansluiting los zit. Zo ja, maak deze dan op tijd vast.
- Controleer regelmatig de betrouwbaarheid van de elektrische onderdelen en vervang alle defecte of onbetrouwbare onderdelen op tijd.
- Het vuil op het oppervlak van de verdampervin moet om de 6 maanden worden gereinigd.
- Als we de apparatuur na lange stilstand weer opstarten, moeten we de volgende voorbereidingen treffen: onderzoek en reinig de apparatuur zorgvuldig, reinig het waterleidingsysteem, onderzoek de waterpomp en maak alle kabelverbindingen vast.
- Vervangende onderdelen moeten de originele accessoires gebruiken en kunnen niet worden vervangen door andere, soortgelijke accessoires.

8.2 Koudemiddel vullen

Onderzoek de vullingstoestand van het koelmiddel door de gegevens van de manometer af te lezen, evenals de luchtaanzuig- en uitlaatdruk. Als er lekkage optreedt of onderdelen het circulatiesysteem van de koeling veranderen, vraag dan om de hulp van professionele technici.

8.3 Lekdetectie

Laat tijdens het lekdetectie- en luchtdichtheidsexperiment het koelsysteem nooit zuurstof, ethaan of ander brandbaar schadelijk gas vullen, we kunnen alleen perslucht, fluoride of koelmiddel voor een dergelijk experiment gebruiken.

8.4 Afvoerwater in warmtewisselaar

Als de warmtepomp lange tijd niet wordt gebruikt of in het winterseizoen, laat dan het water in de warmtewisselaar weglopen om te voorkomen dat het kapot gaat als het vriest.

8.5 Volg de volgende stappen om de compressor te verwijderen

- Schakel de voeding uit
- Laat het koudemiddel aan de lagedrukkzijde uitdampen, let op de uitlaatsnelheid en voorkom bevroren olie lekkage.
- Verwijder de aanzuig- en uitlaatpijp van de compressor.
- Verwijder de stroomkabels van de compressor.
- Verwijder de bevestigingsschroeven van de compressor.
- Verwijder de compressor.

8.6 Voer regelmatig onderhoud uit volgens de instructies in de handleiding om ervoor te zorgen dat het apparaat in goede staat blijft.

- Brandpreventie: als er brand is, schakel dan onmiddellijk de stroom uit en blus het vuur met een brandblusser.
- Om brandbaar gas te voorkomen: de werkomgeving van het apparaat moet uit de buurt blijven van benzine, ethylalcohol en andere brandbare materialen, een explosieongeval te voorkomen.
-

9. Foutcodes en oplossingen

Code	Beschrijving	Mogelijke redenen	Oplossingen
E03	Bescherming tegen waterstroming	Onvoldoende watertoevoer	Controleer watercircuit, de het openen van bypasskits, het laten draaien van de waterpomp
		Waterstromingsschakelaar losgekoppeld	Controleer de bedrading en sluit het water opnieuw aan stroomschakelaar
		Waterstromingsschakelaar defect	Verander een nieuwe
E05	Bescherming tegen hoge druk	Onvoldoende watertoevoer	Controleer het watercircuit, de opening van bypasskits, de werking van waterpomp
		Omgevingstemperatuur/watertemperatuur is te hoog	
		De snelheid van de ventilatormotor is abnormaal of ventilatormotor is beschadigd	Controleer de ventilatormotor
		Overtollig koelgas	Stel het koelmiddelvolume bij
		Hogedrukschakelaar losgekoppeld of defect	Sluit de hogedrukleiding opnieuw aan of vervang deze schakel
		Leidingsysteem vastgelopen	Controleer het leidingsysteem

E06	Bescherming tegen lage druk	Slechte ventilatie	Controleer de installatieomstandigheden. Reinig de verdamper. Controleer de bedrijfssituatie van ventilator.
		Lage drukschakelaar losgekoppeld of defect	Sluit lage druk opnieuw aan of vervang deze schakel
		Gaslekage (Controleer de meter)	Detecteer het lekkagepunt en maak de onderhoud
		De snelheid van de ventilatormotor is abnormaal of ventilatormotor is beschadigd	Controleer de ventilatormotor
		EEV geblokkeerd of leidingsysteem vastgelopen	Controleer het leidingsysteem
E09	Connectiestoring tussen printplaat en controller	Slechte draadverbinding	Controleer de bedrading
		Defecte controller	Een nieuwe controller wijzigen
		Defecte printplaat	Een nieuwe printplaat vervangen
E12	Uitlaatemperatuur te hoog Bescherming	Onvoldoende watertoevoer	Controleer het watercircuit/het water stroomschakelaar
		Gebrek aan gas	Controleer of er een gaslek is
		Leidingsysteem vastgelopen	Controleer het leidingsysteem
		Exhaustleidingen temp. sensor detective	Een nieuwe sensor vervangen
E15	Storing waterinlaatsensor	Sensor losgekoppeld of defect	Sensor opnieuw aansluiten of vervangen
E16	Storing boilertemperatuursensor	Sensor losgekoppeld of defect	Sensor opnieuw aansluiten of vervangen
E18	Storing uitlaatgastemperatuur sensor	Sensor losgekoppeld of defect	Sensor opnieuw aansluiten of vervangen
E21	Omgevingstemperatuursensor storing	Sensor losgekoppeld of defect	Sensor opnieuw aansluiten of vervangen
E23	Beveiliging tegen lage uitlaatwatertemperatu ur	Onvoldoende watertoevoer	Controleer het watercircuit/het water stroomschakelaar
		Storing in watertemperatuursensor uitlaat	Een nieuwe sensor vervangen
E22	Storing retourwatersensor	Sensor losgekoppeld of defect	Sensor opnieuw aansluiten of vervangen
E27	Uitlaatwatertemp. sensorstoring	Sensor losgekoppeld of defect	Sensor opnieuw aansluiten of vervangen
E29	Zuigleiding temp. sensorstoring	Sensor losgekoppeld of defect	Sensor opnieuw aansluiten of vervangen
E32	Oververhittingsbe veiliging in verwarmingsmodu s	Onvoldoende watertoevoer	Controleer het watercircuit/het water stroomschakelaar
		Watertemperatuursensor uitlaat storing	Een nieuwe sensor vervangen

10. Wifi-functie

1. Zoek 'Weau' in App Store (IOS) of Google Play (Android), of scan de QR-code en download.



IOS



Android



2. Voor de eerste keer aanmelden



3. Druk op '+' om een apparaat toe te voegen



4. Plaats je mobiele telefoon in de buurt van de warmtepomp van het zwembad, die zich in hetzelfde Wifigebied bevinden

5. Zorg ervoor dat het apparaat wordt gereset en voer vervolgens het WIFI-account en wachtwoord in om verbinding te maken met Wifi.

Reset de Wifi-functie: Houd de  en  en  3 seconden ingedrukt.

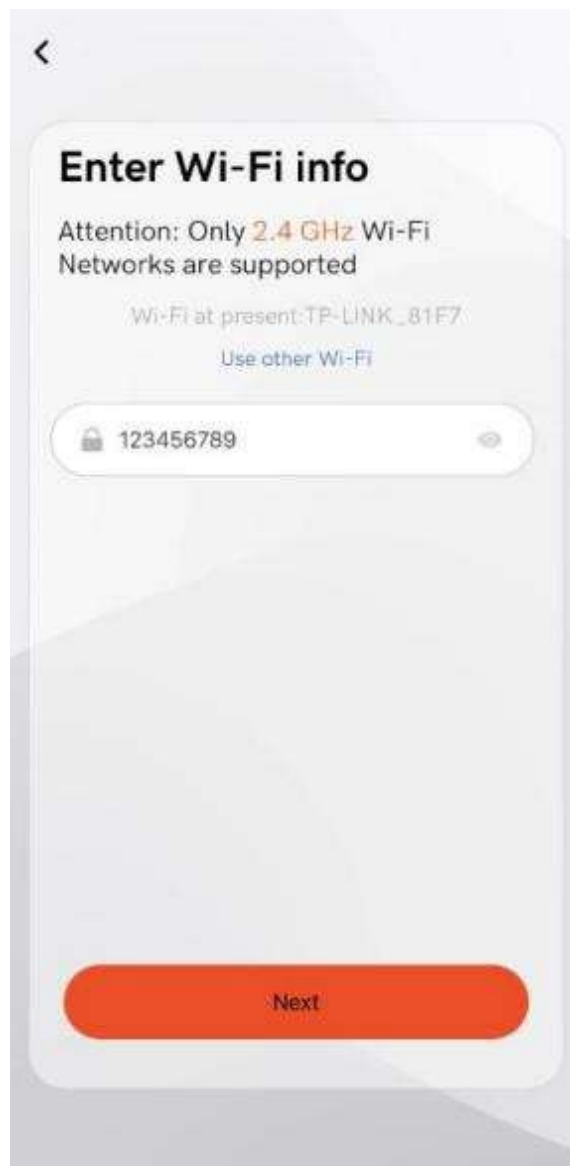

6. Druk na het voltooiën op 'Volgende' om de verbinding te starten. Het apparaat is succesvol toegevoegd als het verbinding maakt, druk vervolgens op 'Gereed'.

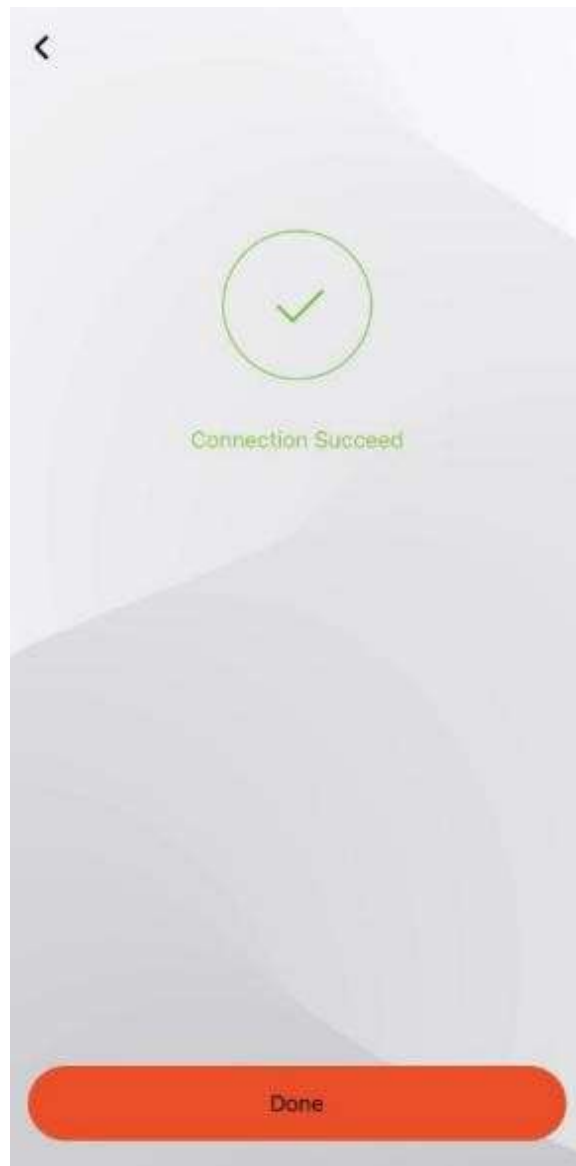

7. Verbinding klaar & hoofdinterface app

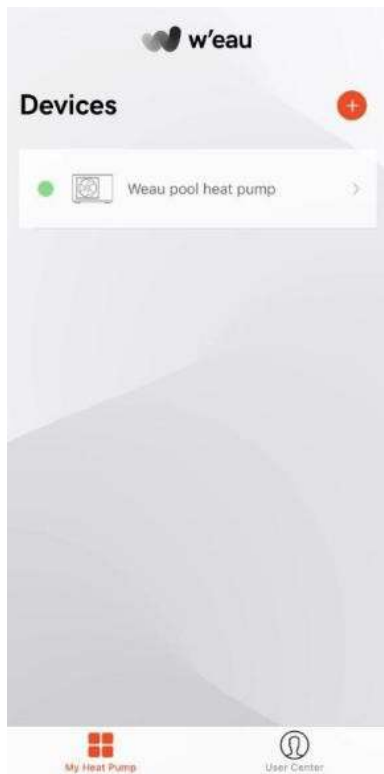

8. Functies

- * De machine in-/uitschakelen
- * Temperatuurinstelling en -weergave
- * Modusselectie
- * Weergave storingsstatus
- * Instelling timer
- * Je apparaat een andere naam geven en delen



FRENCH VERSION

Gaz à effet de serre fluorés - (R32)

Le dispositif contient gaz à effet de serre fluoré (R32) qui est nécessaire au fonctionnement du dispositif.

Désignation industrielle HFC-32

Désignation commune R32

Potentiel de réchauffement planétaire (PRP) 675

De plus amples informations sont disponibles sur l'appareil lui-même ou sur les spécifications.

ATTENTION !

Risque d'incendie et d'explosion en cas de fuite de l'échangeur de chaleur à ailettes !

Le circuit de réfrigérant de l'échangeur de chaleur à ailettes contient un gaz hautement pressurisé, facilement inflammable et inodore. Risque d'incendie et d'explosion en cas de fuite de gaz incontrôlée.

- L'opération de remplissage de gaz doit être effectuée par un professionnel titulaire d'une licence d'exploitation R32.
- Tenir la pompe à chaleur éloignée des sources de chaleur et des flammes nues.
- Ne pas percer ou brûler la pompe à chaleur.
- N'utilisez pas d'objets autres que ceux autorisés par le fabricant pour accélérer le processus de dégivrage.
- Arrêtez immédiatement la pompe à chaleur si vous soupçonnez une fuite de gaz.
- Le réfrigérant est inodore. Les sources d'inflammation doivent toujours être éloignées du lieu d'installation de la pompe à chaleur.
- Contactez un spécialiste agréé si vous soupçonnez une fuite de gaz.

ATTENTION !

Risque d'électrocution !

Une installation électrique défectueuse ou une tension trop élevée peuvent entraîner une électrocution.

- L'installation, la mise en service et l'entretien de la pompe à chaleur doivent être effectués uniquement par un technicien agréé.
- Veuillez toujours couper l'alimentation électrique si vous voulez ouvrir le boîtier pour accéder à l'intérieur de la pompe à chaleur, car il y a de l'électricité à haute tension à l'intérieur.
- Ne commencez à travailler sur la pompe à chaleur qu'après avoir vérifié toutes les règles de sécurité.
- Ne branchez la pompe à chaleur que si la tension de la prise de courant correspond à la tension indiquée sur la plaque signalétique.
- Ne pas faire fonctionner la pompe à chaleur si elle présente des dommages visibles ou si le câble d'alimentation ou la fiche d'alimentation est défectueux.
- Ne pas ouvrir le boîtier. Confier les réparations à des spécialistes qualifiés. La responsabilité et les droits à la garantie sont

exclue en cas de réparations effectuées par vos , de mauvais fonctionnement.

- Veillez à ce que les enfants n'introduisent pas d'objets dans les pales du ventilateur et la pompe à chaleur.
- Assurez-vous que le système électrique auquel la pompe à chaleur est raccordée est équipé d'un conducteur de terre.
- Si l'appareil est installé dans un endroit vulnérable à la , des mesures de protection contre la foudre doivent être effectuées.

ATTENTION !

- Le fabricant décline toute responsabilité pour les dommages causés aux personnes, aux objets et pour les erreurs dues à l'installation qui ne respecte pas les directives du manuel. Toute utilisation non conforme à l'origine de sa fabrication sera considérée comme dangereuse.
- Conservez toujours la pompe à chaleur dans un endroit aéré et à l'écart de tout ce qui pourrait provoquer un incendie.
- Ne soudez pas le tuyau s'il y a du réfrigérant à l'intérieur de la machine. Veillez à ce que la machine ne se trouve pas dans un espace confiné lorsque le remplissage de gaz est effectué par un technicien agréé.
- Veuillez toujours vider l'eau de la pompe à chaleur pendant l'hiver ou lorsque la température ambiante descend en dessous de 0°C , sinon l'échangeur en titane sera endommagé à cause du gel, dans ce cas, il n'y aura plus de garantie pour cette machine.

*** Contenu**

- 1. Description des accessoires**
- 2. Attention à la sécurité**
- 3. Installation de l'appareil**
- 4. Spécifications**
- 5. Câblage électrique**
- 6. Mode d'emploi**
- 7. Réglage et mise en service**
- 8. Fonctionnement et entretien**
- 9. Codes d'erreur et solutions**
- 10. Fonction WiFi**

1. Description des accessoires

Chaque unité produite par notre usine est livrée avec les accessoires suivants :

Non.	Nom	Qté.	Utilisation
1	Manuel d'instruction	1 PC	Guider les utilisateurs dans l'installation du système
2	Tuyau d'évacuation	1 PC	Utilisé pour l'évacuation de l'eau de condensation
3	Raccord de tuyau d'évacuation	1 PC	Raccorder le tuyau d'évacuation à l'unité de pompe à chaleur
4	Amortisseur en caoutchouc	4 PCS	Réduire les vibrations et le bruit
5	Pompe à chaleur	1 SET	Pour chauffer l'eau
6	Raccordement à l'eau	2 SET	Raccorder le système de tuyauterie

Pour fonctionner, vous devez acheter au moins les pièces suivantes pour chaque unité :

Non.	Nom	Qté.	utiliser
1	Pompe à eau	1	Cycle de l'eau chauffée
2	Système de filtrage	1	Protéger la pompe à chaleur de l'eau de la piscine
3	Système de canalisations d'eau	1	Connecter l'équipement et effectuer la circulation

NOTE

Le type et la quantité de conduites d'eau, de vannes, d'équipements de filtrage et de stérilisation utilisés pour le système de chauffage et de circulation de la piscine dépendent de la conception du projet.

Nous suggérons de ne pas installer de chauffage électrique auxiliaire dans le système. Si des chauffages électriques auxiliaires doivent être installés, ils doivent être utilisés par des personnes spécialisées, et notre société n'est pas responsable des problèmes causés par les chauffages électriques auxiliaires.

Illustrations de machines

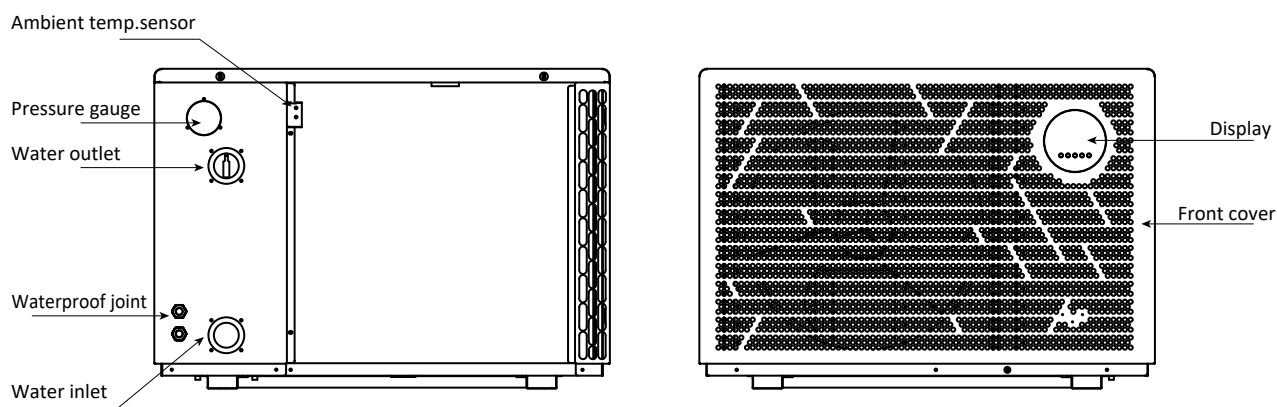

2. Attention à la sécurité

Domaine d'application :

1. alimentation électrique : 220~240V/1N~50/60Hz. 2. température ambiante : -15°C~43°C
3. température l'eau : 8°C~40°C en fonction chauffage
8°C~28°C dans la fonction de refroidissement

- Confirmez la connexion à la terre. Si la connexion à la terre n'est pas correctement effectuée, cela peut provoquer un choc électrique. En cas d'orage, coupez l'alimentation électrique.



- Si la pompe à chaleur est installée dans une petite pièce, elle doit être bien ventilée.
- L'interrupteur principal doit être hors de portée des enfants.
- Ne mettez pas vos doigts ou un bâton dans l'entrée ou la sortie d'air, car le rotor à grande vitesse peut provoquer des blessures.
- En cas d'anomalie (odeur de brûlé, etc.), éteignez immédiatement l'interrupteur manuel et contactez le service après-vente.
- Lorsque l'appareil doit être démonté, réinstallé ou réparé, veuillez confier cette tâche au service après-vente et à un personnel spécialisé. Si l'installation ou l'entretien n'est pas effectué correctement, il peut en résulter un dysfonctionnement de l'appareil, un choc électrique, un incendie, des blessures, des fuites, etc.
- Ne doit pas être réformé sans autorisation, sous peine de provoquer un choc électrique ou un incendie.
- L'appareil ne doit pas être installé à proximité matériaux combustibles.
- Assurez-vous que la base d'installation est suffisamment solide pour éviter que la pompe à chaleur ne tombe.
- Confirmez que l'interrupteur de protection contre les fuites est installé afin d'éviter tout choc électrique ou autre problème.
- Lors du nettoyage de l'unité, l'opération doit être arrêtée et l'interrupteur d'alimentation doit être éteint.

3. Installation de l'unité

3.1 Illustration de l'installation

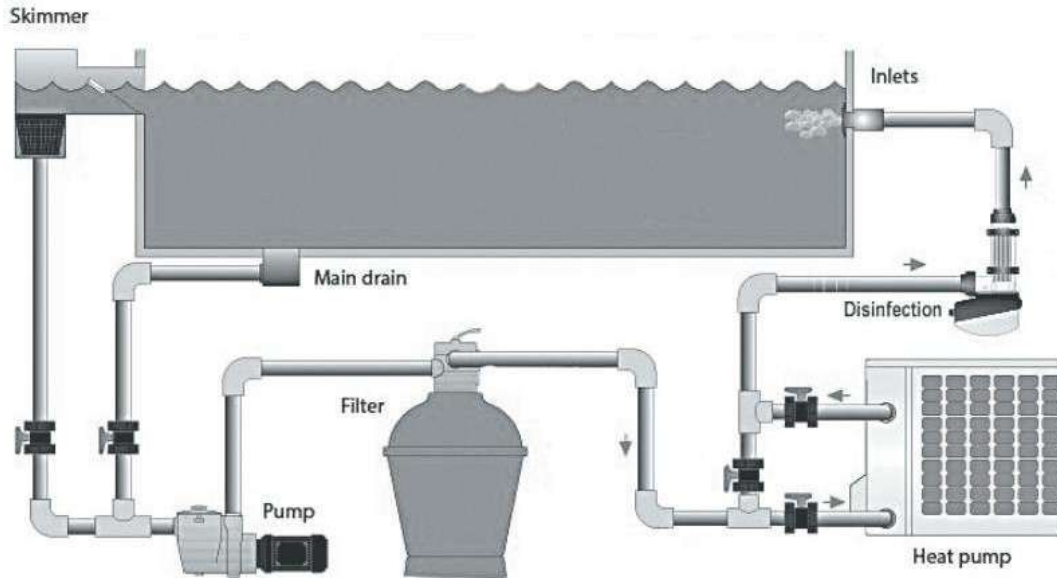

L'illustration ci-dessus n'est donnée qu'à de référence, veuillez suivre les conseils d'installateurs agréés.

3.2 Espace d'installation conseillé

Lors de l'installation, conservez l'espace indiqué ci-dessous pour le fonctionnement et l'entretien.

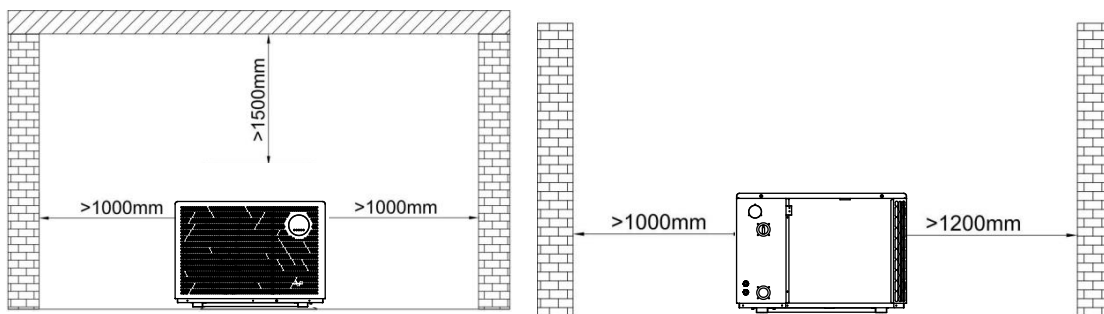

3.3 Kits de dérivation supplémentaires

Il est suggéré d'installer des kits de dérivation supplémentaires dans le système de tuyauterie afin d'obtenir un meilleur ajustement du débit d'eau.



3.4 Taille de l'unité de pompe à chaleur (mm)

WFI-005-M

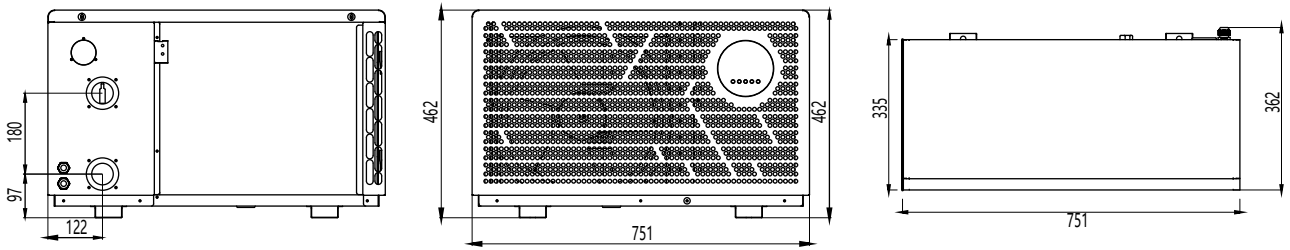

WFI-008-M / WFI-010-M

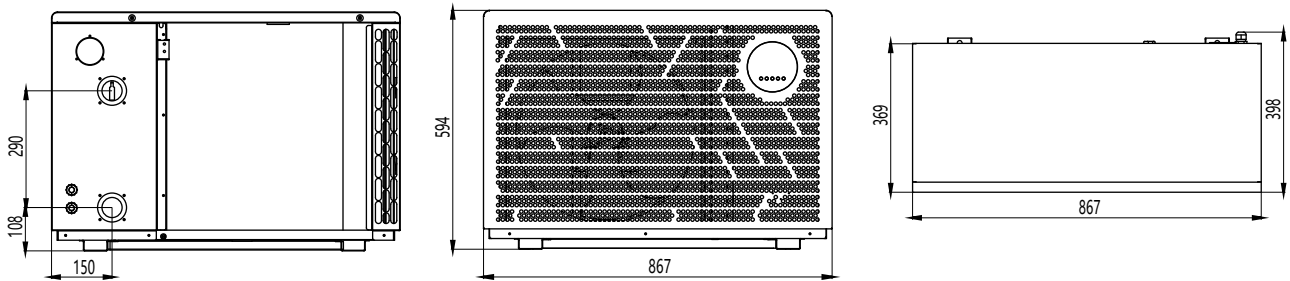

WFI-013-M / WFI-017-M / WFI-021-M

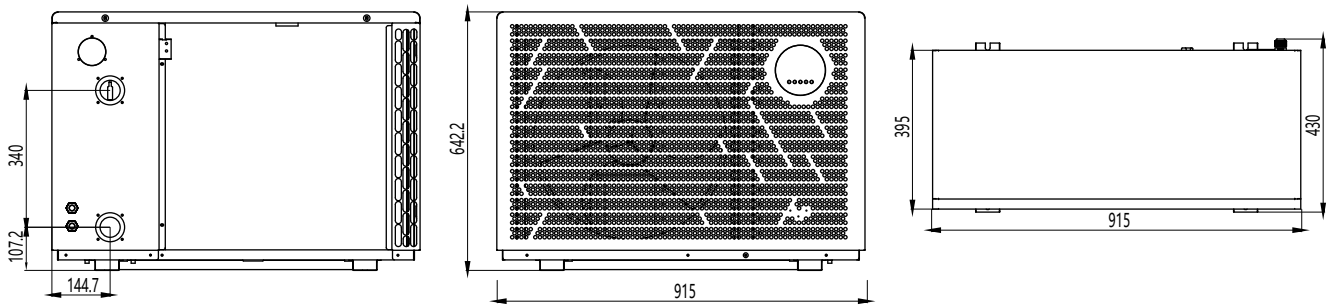

WFI-028T-M / WFI-035T-M

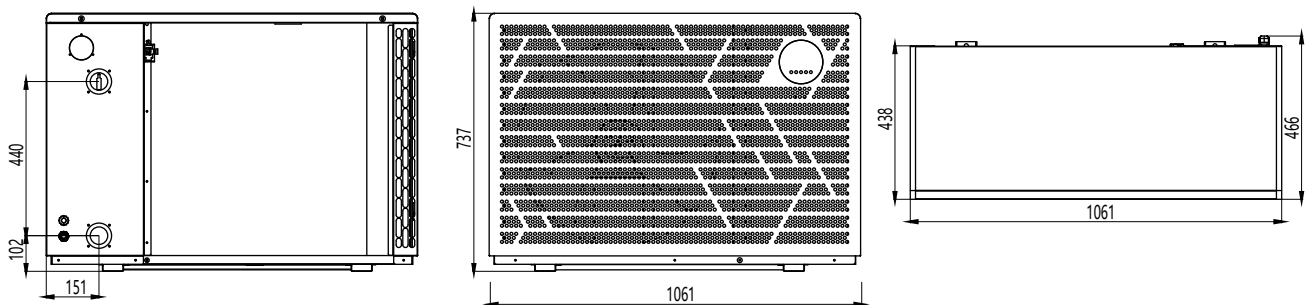

3.5 Pompe à chaleur Vue éclatée

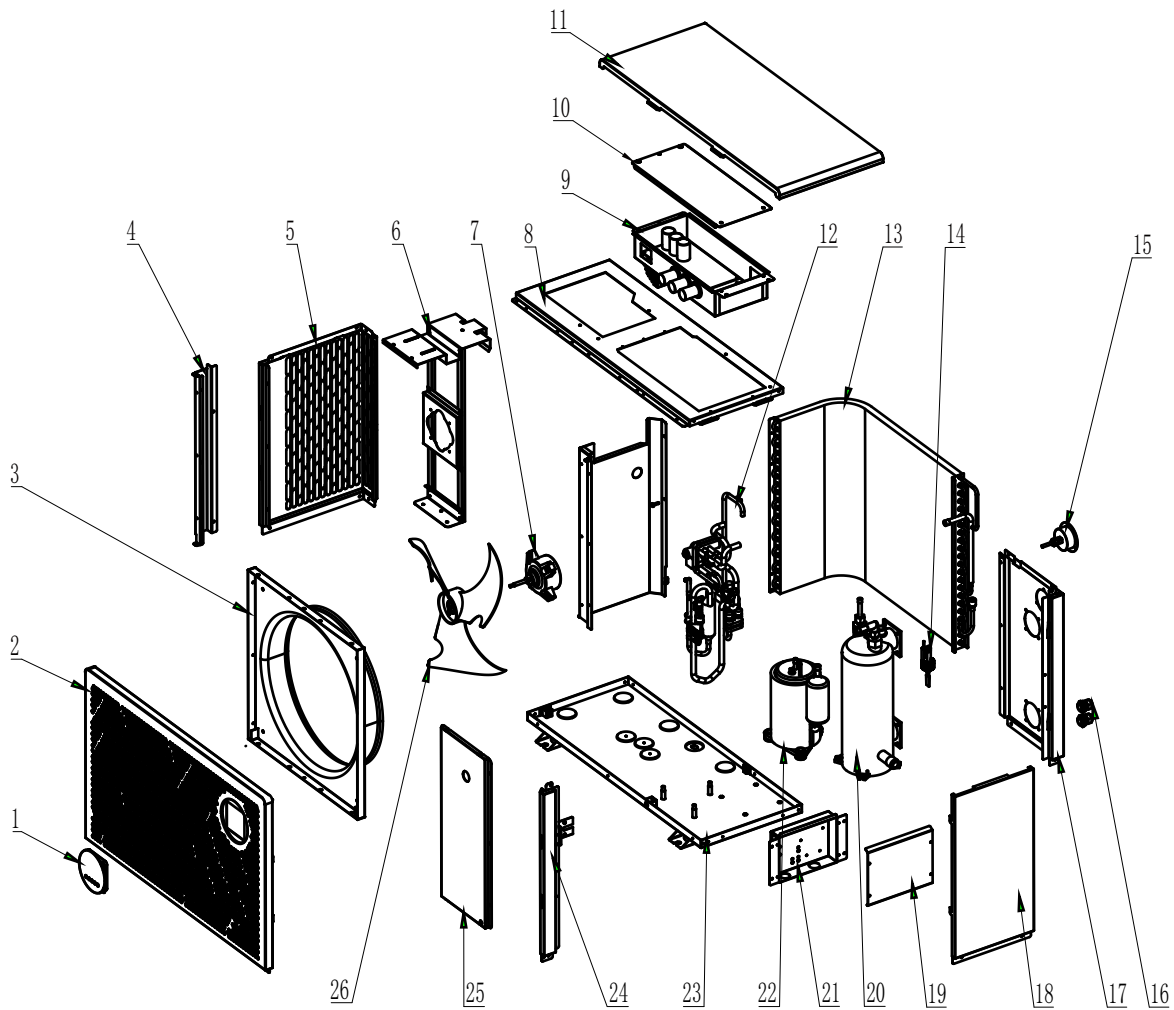

No.	Parts	No.	Parts	No.	Parts
1	Kabelsteuerung	12	Rohrleitungskomponente	23	Chassis
2	Frontplatte	13	Verdampferkomponente	24	Rechte Säule
3	Luftkanal	14	Wasserdurchflussschalter	25	Rechte Seitenwand
4	Linke Säule	15	Druckmesser	26	Lüfter
5	Linke Seitenwand	16	Wasserdichte Verbindung		
6	Motorhalterung	17	Rechte Rückwand		
7	Motor	18	Rechte Seitenwand		
8	Obere Halterung	19	Klemmenkastenabdeckung		
9	Schaltkasten	20	Titanrohr-Wärmetauscher		
10	Schaltkastenabdeckung	21	Klemmenkasten		
11	Obere Abdeckung	22	Kompressor		

3.6 Raccordement électrique

* Spécification du câble d'alimentation suggérée

Modèle	Spécification du câble d'alimentation
WVFI-006-M/008-M/010-M	3*1,5 mm ²
WVFI-013-M/017-M/021-M	3*2,5 mm ²
Terminal	Câble de raccordement max. 4 mm ²

* Connexion électrique



Les positions L, N et  correspondent à la connexion électrique de la pompe à chaleur. Les positions P1 et P2 sont destinées à la pompe à eau monophasée.

A noter : Il y a un autre fil de signal (le fil d'écriture) à l'intérieur du couvercle du terminal qui est réservé uniquement pour les opérations à longue distance. Si vous avez cette demande, vous devez acheter un fil de signal supplémentaire de 10 mètres et un afficheur de type carré pour réaliser cette fonction.

3.7 Drainage de la condensation

Lorsque la machine fonctionne, il y aura de l'eau de condensation sur le plateau de base, ce qui est normal. Pour évacuer l'eau de condensation, vous pouvez utiliser le jet d'évacuation et le tuyau situés au bas de la machine. Voir ci-dessous.



4. Spécifications techniques

4.1 Spécifications

Numéro de modèle	WFI-005-M	WFI-008-M	WFI-010-M	WFI-013-M	WFI-017-M	WFI-021-M
* Capacité de chauffage pour l'air 26°C , l'humidité 80%, l'eau 26°C						
Capacité de chauffage (kW)	5.5~1.4	7.6~1.7	10.5~2.3	13.5~3.0	17~3.8	21.1~4.8
Puissance absorbée (kW)	0.8~0.09	1.12~0.11	1.54~0.15	1.99~0.19	2.50~0.24	3.10~0.30
COP	15.6~6.8	15.8~6.8	15.8~6.8	16~6.8	15.8~6.8	15.8~6.8
* Capacité de chauffage à l'air 15°C , humidité 70%, eau 26°C						
Capacité de chauffage (kW)	4.1~1.0	5.8~1.3	7.8~1.7	10~2.2	12.7~2.8	15.8~3.5
Puissance absorbée (kW)	0.84~0.13	1.18~0.17	1.59~0.22	2.0~0.29	2.59~0.37	3.22~0.46
COP	7.6~4.9	7.6~4.9	7.6~4.9	7.6~5	7.6~4.9	7.6~4.9
* Capacité de refroidissement à l'air 35, °C Eau 29°C in, 27°C out						
Capacité de refroidissement (kW)	3.1~0.8	4.3~1.0	5.9~1.4	7.2~1.8	9.4~2.3	11.4~2.8
Puissance absorbée (kW)	0.82~0.12	1.13~0.15	1.55~0.21	1.89~0.27	2.47~0.34	3.0~0.42
EER	6.6~3.8	6.6~3.8	6.7~3.8	6.7~3.8	6.7~3.8	6.7~3.8
* Données générales						
Alimentation électrique	220~240V/1/50~60Hz					
Puissance maximale absorbée (kW)	1.2	1.55	1.78	2.2	2.6	3.2
Courant maximal (A)	5.8	7.3	8.3	10.2	12	14.7
Volume d'eau (m3/h)	2.5	2.5	3.5	4.5	5.5	6.5
Taille conseillée du bassin m3 (Avec abri de piscine)	10~20	10~25	15~50	18~62	25~85	55~120
Réfrigérant	R32					
Échangeur de chaleur	Tube en titane vissé					
Raccordement à l'eau (mm)	50					
Direction du flux d'air	Horizontal					
Moteur du ventilateur	Type DC sans balais					
Type de dégivrage	par vanne à 4 voies					
Fonction de dégivrage	Automatique/ Manuel					
Température de l'eau dans le chauffage (°C)	8~40					
Température de l'eau dans le système de refroidissement (°C)	8~28					
Plage de température de travail (°C)	-15~43					
Matériau de l'enveloppe	ABS					
Niveau d'étanchéité	IPX4					
Niveau sonore dB(A) 10m	20~28	20~28	20~29	22~31	22~34	22~35
Niveau sonore dB(A) 1m	38~48	38~48	39~49	42~51	43~54	43~55
Poids net (kg)	37.3	46	46	57.7	58	58
Poids brut (kg)	38	55	56	67	68	69
Dimensions nettes (mm)	751*362*465	866*398*594		915*423*643		
Dimensions de l'emballage (mm)	854*425*523	975*449*612		1007*463*670		

* Les données ci-dessus peuvent être modifiées sans préavis.

Numéro de modèle	WFI-028T-M	WFI-035T-M
* Capacité de chauffage pour l'air 26°C , l'humidité 80%, l'eau 26°C		
Capacité de chauffage (kW)	28~6.8	35~8.8
Puissance absorbée (kW)	3.97~0.43	5.15~0.56
COP	15.8~6.8	15.8~6.8
* Capacité de chauffage à l'air 15°C , humidité 70%, eau 26°C		
Capacité de chauffage (kW)	23~5.5	25.5~6.4
Puissance absorbée (kW)	4.7~0.72	5.2~0.84
COP	7.6~4.9	7.6~4.9
* Capacité de refroidissement à l'air 35 ,°C Eau 29°C in, 27°C out		
Capacité de refroidissement (kW)	14.9~3.8	19.3~4.9
Puissance absorbée (kW)	3.92~0.57	5.08~0.73
EER	6.7~3.8	6.7~3.8
* Données générales		
Alimentation électrique	380~415V/3N~50/60Hz	
Puissance maximale absorbée (kW)	6.43	6.93
Courant maximal (A)	7.9	11.3
Volume d'eau (m3/h)	9	12
Taille conseillée du bassin m3 (Avec abri de piscine)	70~160	85~190
Réfrigérant	R32	
Échangeur de chaleur	Tube en titane vissé	
Raccordement à l'eau (mm)	50	
Direction du flux d'air	Horizontal	
Type de dégivrage	par vanne à 4 voies	
Température de l'eau dans le chauffage (°C)	8~40	
Température de l'eau dans le circuit de refroidissement (°C)	8~28	
Plage de température de travail (°C)	-15~43	
Matériau de l'enveloppe	ABS	
Niveau d'étanchéité	IPX4	
Niveau sonore dB(A) 10m	27~38	29~39
Niveau sonore dB(A) 1m	47~58	49~59
Poids net (kg)	88	97
Poids brut (kg)	99	100
Dimensions nettes (mm)	1060*466*736	
Dimensions de l'emballage (mm)	1153*506*764	

* Les données ci-dessus peuvent être modifiées sans préavis.

5. Câblage électrique

5.1 Schéma de câblage électrique

5.1.1 WWFI-006-M

Electrical schematic diagram

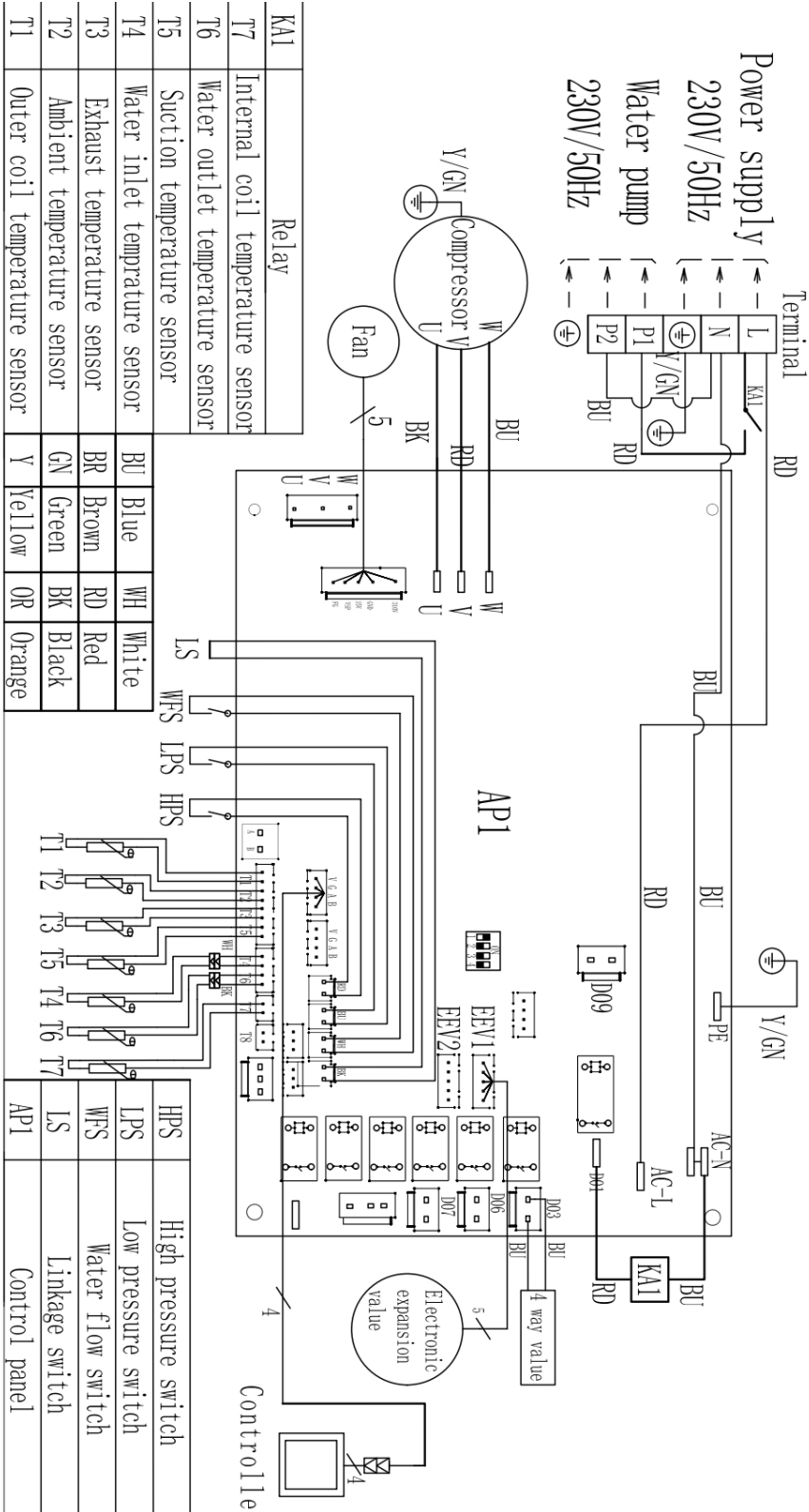

Electrical schematic diagram

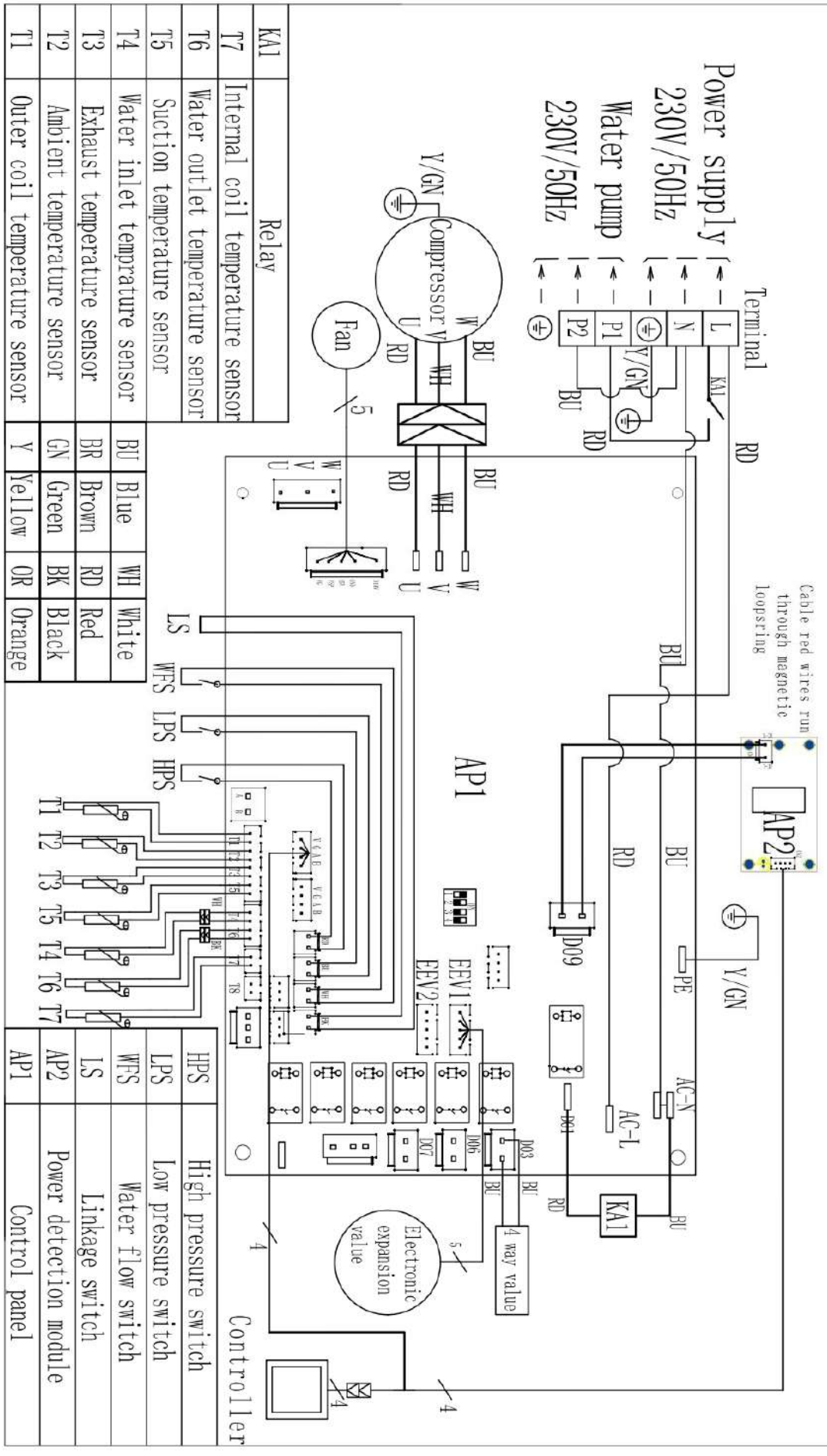

Electrical schematic diagram

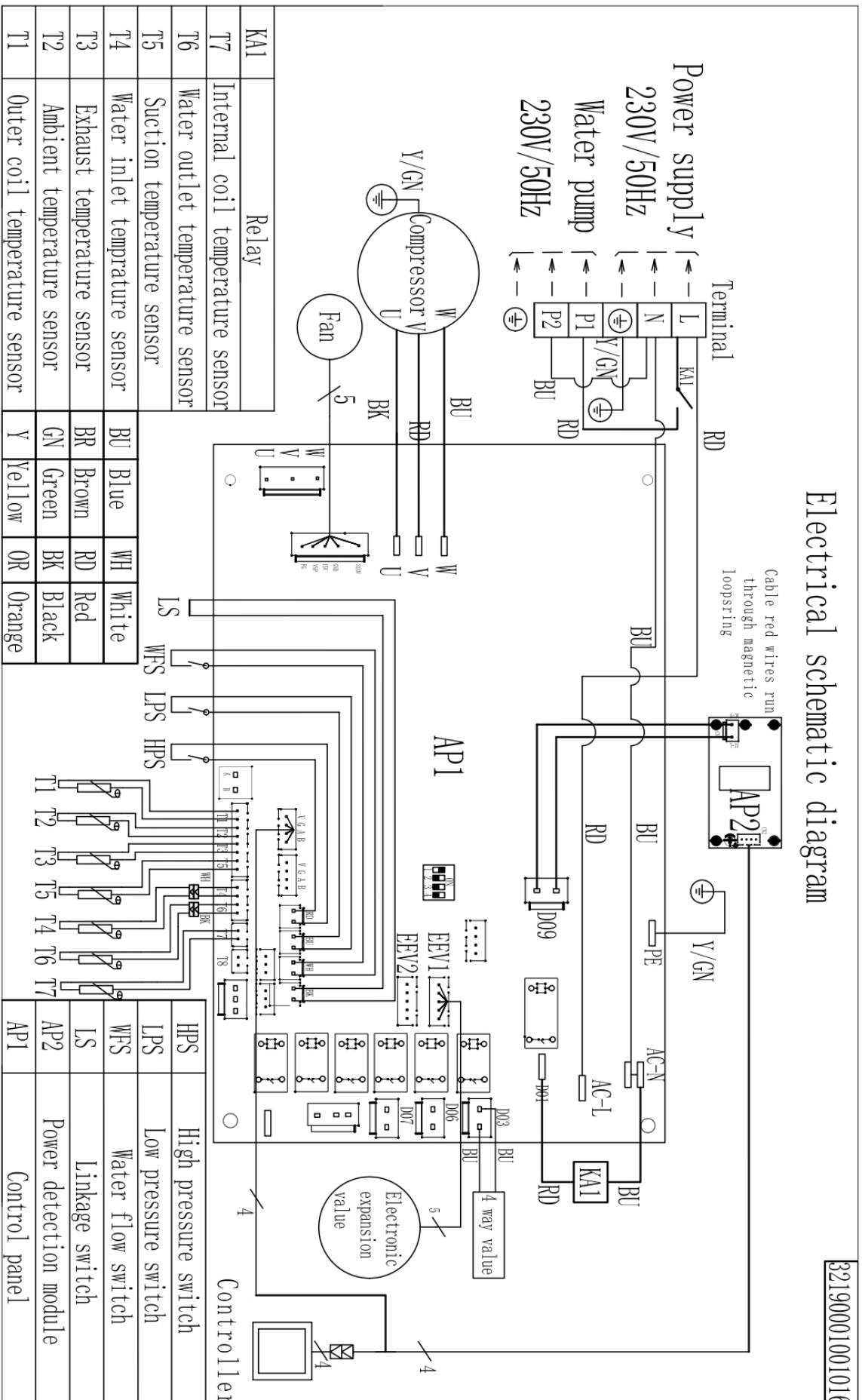





B21900001001016







6. Instructions de fonctionnement

6.1 Interface du contrôleur de fil



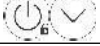









6.2 Instructions pour les boutons du contrôleur filaire

Nom/Icône	Description fonctionnelle
Touche Marche/Arrêt 	<ul style="list-style-type: none"> Appuyez sur cette touche et maintenez-la enfoncée pendant 1 seconde pour activer ou désactiver le système. En mode interrogation, appuyez sur ce bouton pour revenir à l'écran principal. Après 60 secondes d'inactivité, le système revient à l'écran principal, s'éteint et verrouille l'écran. Sur l'écran principal, appuyez sur la touche et maintenez-la enfoncée pendant 3 secondes pour déverrouiller l'appareil lorsqu'il est verrouillé.
Clé de minutage 	<ul style="list-style-type: none"> Sur l'écran principal, appuyez sur pour accéder aux réglages de l'horloge, puis appuyez sur pour passer de "Heure" à "Minute". Sur l'écran principal, appuyez sur la touche pendant 3 secondes pour démarrer (ou arrêter) la minuterie et accéder aux réglages de la minuterie. En mode minuterie, appuyez sur cette touche pour passer de "Heure" à "Minute". En mode minuterie, appuyez sur la touche et maintenez-la enfoncée pendant 3 secondes pour annuler la minuterie. Dans les réglages de l'horloge, appuyez sur la touche pendant 3 secondes pour activer ou désactiver la fonction hebdomadaire.
Touche Mode 	<ul style="list-style-type: none"> Sur l'écran principal, appuyez sur la touche et maintenez-la enfoncée pendant 5 secondes pour accéder à l'interface de paramétrage. Lorsqu'il sous tension, il passe du mode Refroidissement au mode Chauffage et à d'autres modes, selon le modèle. En mode d'interrogation des paramètres, vous pouvez visualiser ou enregistrer les paramètres.
Touche haut 	<ul style="list-style-type: none"> Appuyez sur cette touche pour régler la température. Maintenir la touche enfoncée pendant 3 secondes pour passer en mode interrogation. En mode interrogation, appuyez sur pour visualiser les numéros de série. Utilisez la touche de mode pour modifier les paramètres. Régler la minuterie et l'horloge si nécessaire.



<p>Touche bas</p> 	<ul style="list-style-type: none"> • Appuyez sur cette touche pour régler la température. • Maintenir la touche enfoncée pendant 3 secondes pour passer en mode d'interrogation et d'entretien. • En mode interrogation, appuyez sur pour visualiser les numéros de série. • Ajuster les valeurs de la minuterie et de l'horloge si nécessaire.
<p>Interrupteur+ Bouton haut</p> 	Appuyez sur la touche et maintenez-la enfoncée pendant 5 secondes pour accéder à la connexion manuelle au réseau intelligent.
<p>Interrupteur+ Touche vers le bas</p> 	Appuyez sur la touche et maintenez-la enfoncée pendant 5 secondes pour accéder à la connexion manuelle au réseau AP.
<p>Mode+Bas</p> 	Dans l'interface principale, appuyez sur la touche et maintenez-la enfoncée pendant 5 secondes pour activer ou désactiver le "dégivrage".
<p>Interrupteur+Haut+Bas</p> 	En état d'arrêt, appuyez sur la touche et maintenez-la enfoncée pendant 5 secondes pour forcer le démarrage/arrêt de la pompe à eau.
<p>Mode+Haut+Haut</p> 	Dans les 5 minutes qui suivent la mise sous tension, appuyez sur la touche et maintenez-la enfoncée pendant 3 secondes pour effectuer un autotest de l'affichage.
<p>Changement de mode de chronométrage Touche haut</p> 	Dans les 5 minutes qui suivent la mise sous tension, appuyez sur la touche et maintenez-la enfoncée pendant 3 secondes pour effectuer un autotest de sortie.

6.3 Écran LCD du contrôleur de fil

symbole	État	Fonction ou signification	Remarque
	Arrêt	Actuellement en mode d'arrêt ou de non-chauffage	Affichage de l'état marche/arrêt
	Toujours en marche	Actuellement en mode de chauffage	Affichage de l'état marche/arrêt
	Arrêt	Actuellement en mode d'arrêt ou de non-refroidissement	Affichage de l'état marche/arrêt
	Toujours en marche	Actuellement en mode de refroidissement à la mise sous tension	Affichage de l'état marche/arrêt
	Arrêt	Actuellement en mode arrêt ou non-automatique (home machine)	Affichage de l'état marche/arrêt
	Toujours en marche	Actuellement en mode de démarrage automatique (machine personnelle)	Affichage de l'état marche/arrêt
	Toujours en marche	Mode silencieux/mode nuit	Affichage du démarrage
	Toujours en marche	Mode Puissant	Affichage du démarrage
	Flash	État de la configuration du réseau WIFI	
	Toujours en marche	Connexion WIFI réussie	
IN	Toujours en marche	Représente l'afflux d'eau	
OUT	Toujours en marche	Représente l'eau	
RT	Toujours en marche	Représente la température réelle/la température intérieure	
SET	Toujours en marche	Paramètres représentatifs	
°C	Toujours en marche	Affichage de la température en Celsius	





	Toujours en marche	Affichage de la température en Fahrenheit	
88.8	Toujours en marche	Affichage de la valeur réelle, de la valeur de consigne et du code d'erreur	
	Flash	Pompe à eau de circulation : fonctionnement à l'antigel	
	Toujours en marche	Pompe à eau de circulation : Fonctionnement normal	
	Flash	Actuellement en état d'arrêt et de récupération du réfrigérant	
	Toujours en marche	Actuellement en état de marche et de dégivrage	
	Toujours en marche	Entrée dans l'état de maintenance	
	Toujours en marche	Une alarme est en cours	
	Toujours en marche	La clé actuelle est verrouillée	
	Toujours en marche	Fonctionnement du compresseur	
	Toujours en marche	Fonctionnement du ventilateur en cas de vent fort	
	Toujours en marche	Fonctionnement du ventilateur en cas de vent faible	
	montrer	Affichage du temps réel, du mode de fonctionnement, du code d'erreur	
	Toujours en marche	Activer le mode minuterie	
	montrer	Actuellement dans la période de travail de la période de démarrage	
	Flash	Heure de début de la période de travail en cours	
	montrer	Actuellement en période de démarrage et de non-travail	
	Flash	Heure de fin de la période de travail en cours	
	Allumage/extinction en continu	Période de travail de la minuterie 1, 2, 3, toujours activée lors du réglage ou l'horloge entre dans cette période, éteinte dans les autres cas	
	montrer	Affiche la semaine en cours 1, 2, 3, 4, 5, 6, 7	Lorsque la semaine civile est utilisée

6.5 Fonction de dégivrage forcé

Lorsque l'appareil est allumé et en mode non-réfrigération, appuyez sur " "+" " " pendant 5 secondes pour passer en dégivrage forcé ;



Écran LCD : l'icône de dégivrage " " s'allume

6.6 Mode de vidange de la voie d'eau/démarrage forcé de la pompe à eau



En état d'arrêt, appuyez sur " "+" " "+" " " et maintenez-les enfoncés pendant 5 secondes pour entrer ; puis appuyez sur ou appuyez directement sur la touche " " pour sortir ;

Écran LCD : L'icône de la pompe à eau " " clignote

6.7 Exécuter une requête de paramètres

Entrer et visualiser : Dans l'interface normale, appuyez longuement sur " " pour 3S ou " " pour 3S pour entrer dans l'interrogation des paramètres de fonctionnement. Lorsque vous entrez dans l'état d'interrogation des paramètres, la zone d'affichage de la température affiche le numéro du paramètre et la zone de synchronisation affiche le contenu du paramètre. Le tableau des paramètres de fonctionnement forcé varie en fonction du modèle. Veuillez vous référer au tableau ci-joint ou au manuel des fonctions de la carte mère.

Fonctionnement de la visualisation et sortie : Après avoir saisi la requête de paramètre, appuyez sur la touche "

 " ou " " pour faire défiler et afficher chaque " paramètre de fonctionnement " ; appuyez sur touche " On / Off " ou n'appuyez sur aucune touche pendant 60 secondes pour quitter automatiquement l'état de visualisation des paramètres.





6.8 Défaut d'affichage



Lorsque l'appareil présente un défaut, celui-ci s'affiche dans la zone de chronométrage et le code de défaut s'affiche de manière cyclique, tandis que " " clignote. Lorsque le défaut est éliminé, l'affichage normal est rétabli. Pour la description du code d'erreur, voir le tableau ci-joint.

6.9 Réglages de l'horloge

Entrer dans le réglage de l'horloge : Lorsque le contrôleur câblé est allumé, appuyez sur la touche " ", et la zone de l'horloge clignote, indiquant que le réglage de l'horloge a été effectué ;

Opération de réglage de l'horloge : Entrez dans l'état de réglage de l'horloge, appuyez sur la touche " " pour passer du réglage des heures

à celui des minutes. La valeur réglée clignote. Appuyez sur la touche " " ou " " pour modifier la valeur correspondante. Après avoir réglé la valeur des minutes, appuyez à nouveau sur la touche " " ou " " ou si vous n'appuyez sur aucune touche pendant 5 secondes, le réglage actuel est automatiquement sauvegardé et vous quittez l'appareil.

En mode de réglage de l'horloge, appuyez longuement sur la touche " " pendant 3 secondes pour activer/désactiver la fonction hebdomadaire ; lorsque la minuterie hebdomadaire est activée, entrez d'abord dans le réglage de la semaine lorsque vous entrez dans le réglage de l'horloge, puis appuyez sur la touche " " pour entrer dans le réglage de l'heure après le réglage de  . Lorsque la fonction hebdomadaire est désactivée, passez directement au réglage de la semaine.

6.10 Réglage de la minuterie de mise en marche et d'arrêt



Contrôle de la minuterie

Vous pouvez définir jusqu'à 3 groupes de minuterie (1 à 3). Chaque groupe peut être réglé sur "Démarrage" ou "Arrêt". Par défaut, les heures de démarrage et d'arrêt sont identiques, ce qui signifie que la minuterie est inactive.

- Si la fonction hebdomadaire est activée, la minuterie se répète chaque semaine.
- Si la fonction hebdomadaire est désactivée, la minuterie se répète tous les jours.

Régler la minuterie :

1. Sur l'écran principal, appuyez sur le bouton "Timer" pendant 3 secondes pour activer ou désactiver la minuterie.
2. Appuyez sur le bouton "Timer". Les icônes "1" et "ON" apparaissent dans le coin inférieur gauche et l'heure commence à clignoter.

Utilisez les boutons " " ou " " pour régler l'heure. Appuyez sur "OK" pour confirmer et passer au réglage des minutes.

Les minutes commencent à clignoter. Réglez à l'aide des boutons " " ou " ", et appuyez sur " OK " pour confirmer.

3. Les icônes "1" et "OFF" apparaissent pour réglage de l'heure d'arrêt. Répétez les mêmes étapes pour régler l'heure d'arrêt de la première période.
4. Une fois les réglages confirmés, la minuterie de la "Période 1" démarre et vous pouvez passer au réglage des Périodes 2 et 3.

Quitter les réglages de la minuterie :



- Appuyez sur la touche "On/Off" ou attendez 60 secondes sans appuyer sur aucune touche pour quitter et annuler les réglages.

Affichage de la minuterie :

Une fois réglée, l'horloge se met à jour automatiquement :

- Le système se met en marche pendant la période de "marche".
- Le système s'éteint pendant la période d'arrêt.
- L'icône "OFF" s'affiche pendant la période d'arrêt, et l'icône "ON" avec la période en ("1/2/3") s'affiche pendant la période de marche.

6.11 Fonction WIFI :

Opération de configuration du réseau : appuyez longuement sur  +  pendant 5 secondes pour entrer dans la connexion de configuration manuelle du réseau AP ;



Appuyez longuement sur  +  pendant 5 secondes pour établir une connexion manuelle au réseau intelligent ; veuillez vous référer au manuel de la fonction WiFi pour le téléchargement et l'utilisation de l'application ;

Tableau d'état des opérations

Le contrôleur dispose d'un grand nombre de qui peuvent être consultés et réglés par l'intermédiaire la télécommande. Veuillez vous référer au manuel de la télécommande pour le réglage des paramètres.

6.12 Tableau d'état des opérations

Nom du statut	Affichage de l'étiquette	Remarque
Cycle du fluor/cycle de l'eau	00	0= cycle de l'eau ; 1= cycle du fluor
Pressostat haute pression	01	0 = ouvert ; 1 = fermé
Pressostat basse pression	02	0 = ouvert ; 1 = fermé
Interrupteur de débit d'eau	03	0 = ouvert ; 1 = fermé
Soupape d'expansion électronique valeur mesurée	04	Valeur mesurée
Valeur de la température du serpent	05	Valeur mesurée
Valeur de la température ambiante	06	Valeur mesurée
Valeur de la température d'aspiration	07	Valeur mesurée
Valeur de la température d'échappement	08	Valeur mesurée
Valeur de la température de l'eau à l'entrée (température du réservoir d'eau)	09	Valeur affichée=mesurée + valeur de compensation
Valeur de la température de l'eau de sortie (eau de retour température)	10	Valeur affichée= valeur mesurée + valeur de compensation
compresseur	11	0 = arrêt ; 1= marche
Vanne à quatre voies	12	0 = arrêt ; 1= marche
Vent à grande vitesse	13	0 = arrêt ; 1= marche
Vent à faible vitesse	14	0 = arrêt ; 1= marche
Pompe de circulation	15	0 = arrêt ; 1= marche
Temps de fonctionnement du compresseur accumulé avant dégivrage	17	Valeur mesurée
Commutateur d'attelage	18	0 = ouvert ; 1 = fermé

Valeur de l'outillage du modèle actuel	19	Outillage 0
Courant du compresseur	vingt-trois	Valeur mesurée*10 : Unité : A
Module d'alimentation	vingt-quatre	0= non connecté ; 1= connecté
Tension d'alimentation	25	Valeur mesurée : Unité : V
Courant unitaire	26	Valeur mesurée*10 : Unité : A
Puissance de fonctionnement de l'unité	27	Valeur mesurée : Unité : W
Consommation électrique totale de l'unité	28	Valeur mesurée : Unité : KWh

6.13 Tableau des codes d'erreur

Défaut			
Code	nom	Actions de traitement	Remise à zéro Chemin
E03	Protection de l'écoulement de l'eau	Défaut d'affichage, (F64=0) la machine entière s'arrête, la pompe à eau est démarrée périodiquement dans l'heure qui suit, et elle ne s'arrête pas. démarrer après plus de 3 fois	automatique
E12	Température d'échappement trop élevée haute protection	Affichage d'un défaut, arrêt du compresseur, du ventilateur, verrouillage après 3 fois	Automatique/ Manuel
E05	Pressostat haute pression protection	Affichage d'un défaut, arrêt du compresseur, du ventilateur, verrouillage après 3 fois	Automatique/ Manuel
E06	Pressostat basse pression protection	Affichage d'un défaut, arrêt du compresseur, du ventilateur, verrouillage après 3 fois	Automatique/ Manuel
E09	Défaut de communication entre la carte mère et le contrôle des fils	Défaut d'affichage,	automatique
E16	Capteur de température du serpentín défaillance	Défaut d'affichage,	automatique
E21	Température ambiante défaillance du capteur	Affichage d'un défaut, arrêt du compresseur, du ventilateur	automatique
E18	Température des gaz d'échappement défaillance du capteur	Affichage d'un défaut, arrêt du compresseur, du ventilateur	automatique
E15	Défaut du capteur d'entrée d'eau	Défaut d'affichage (F64=0)	automatique
E29	Température d'aspiration défaillance du capteur	Défaut d'affichage,	automatique
E27	Défaut du capteur de sortie d'eau	Défaut d'affichage, (F64=0)	automatique
E22	Défaut du capteur d'eau de retour	Défaut d'affichage, (F64=1)	automatique
E32	Température de l'eau à la sortie est une protection trop élevée	Défaut d'affichage, (F64=0)	automatique
E23	Faible niveau d'eau de sortie protection de la température	Défaut d'affichage, (F64=0)	automatique

7. réglage et mise en service

7.1 Attention

- Ouvrir la vanne du système d'eau, injecter de l'eau dans le système et évacuer l'air à l'intérieur.
- Effectuer le réglage après l'inspection de la sécurité électrique.
- Après la mise sous tension, la pompe à chaleur est testée pour vérifier son bon fonctionnement.
- Pour éviter tout accident dangereux, il est interdit de forcer l'opération.

7.2 Préparation avant l'ajustement

- Le système est installé correctement.
- Les tubes et les lignes sont placés au bon endroit.
- Les accessoires sont installés.
- Assurer un drainage régulier.
- Assurer une isolation parfaite.
- Connexion correcte du fil de terre.
- La tension d'alimentation peut répondre aux exigences de la tension nominale.
- Les fonctions d'entrée et de sortie d'air peuvent fonctionner correctement.
- Les protections contre les fuites électriques peuvent être efficaces.

7.3 Processus d'ajustement

- Vérifier que l'interrupteur du contrôleur fonctionne correctement.
- Vérifiez que les touches de fonction du contrôleur fonctionnent correctement.
- Vérifiez que le système de drainage fonctionne bien.
- Vérifier si le système fonctionne bien après le .
- Vérifier si la température de sortie de l'eau correcte.
- Vérifier s'il y a des vibrations ou un son anormal lorsque le système fonctionne.
- Vérifier si le vent, le bruit et l'eau de condensation produits par le système affectent l'environnement.
- Vérifier s'il y a une fuite de réfrigérant.
- Si un code d'erreur apparaît, veuillez consulter les instructions pour obtenir des informations détaillées.

8. Fonctionnement et entretien

8.1 Pour garantir son bon fonctionnement, le système doit être vérifié et entretenu après un certain . Lors de l'entretien, veuillez prêter attention aux points suivants :

- Lorsque vous devez ouvrir l'armoire et procéder à l'inspection de l'intérieur, veuillez couper l'électricité à l'avance.
- Pour garantir un fonctionnement stable, ne modifiez aucun paramètre.
- Vérifiez attentivement si tous les paramètres de fonctionnement sont normaux pendant le fonctionnement du système.
- Examinez régulièrement si la connexion électrique est lâche, si oui, fixez-la à temps.
- Examinez régulièrement la fiabilité des composants électriques et remplacez à temps tous les composants défectueux ou peu fiables.
- La rétention de saleté sur la surface des ailettes de l'évaporateur doit être nettoyée tous les 6 mois.
- Après une longue période d'arrêt, si nous redémarrons l'équipement, nous devons effectuer les préparatifs suivants : examiner et nettoyer soigneusement l'équipement, nettoyer le système de canalisation d'eau, examiner la pompe à eau et fixer toutes les connexions des fils.
- Les pièces de rechange doivent être utilisées avec les accessoires d'origine et ne peuvent pas être remplacées par d'autres accessoires similaires.

8.2 Remplissage du réfrigérant

Examinez l'état de remplissage du réfrigérant en lisant les données de la jauge, ainsi que la pression d'aspiration et d'échappement de l'air. En cas de fuite ou de changement de composants du système de circulation du réfrigérant, demandez l'aide de techniciens professionnels.

8.3 Détection des fuites

Lors de la détection des fuites et de l'expérience d'étanchéité à l'air, il ne faut jamais laisser le système de réfrigération remplir d'oxygène, d'éthane ou d'autres gaz inflammables et nocifs, mais uniquement d'air comprimé, de fluorure ou de réfrigérant.

8.4 Eau de drainage dans l'échangeur de chaleur

Si la pompe à chaleur n'est pas utilisée pendant une longue période ou hiver, il convient vidanger l'eau à l'intérieur de l'échangeur de chaleur afin d'éviter qu'elle ne se brise sous l'effet du gel.

8.5 Pour retirer le compresseur, veuillez suivre les étapes suivantes

- Couper l'alimentation électrique
- Évacuer réfrigérant par l'extrémité basse pression, en veillant à réduire la vitesse d'évacuation et à éviter les fuites d'huile gelée.
- Retirer les tuyaux d'aspiration et d'évacuation d'air du compresseur.
- Retirer les câbles d'alimentation du compresseur.
- Retirer les vis de fixation du compresseur.
- Retirer le compresseur.

8.6 Effectuer un entretien régulier conformément aux instructions du manuel de l'utilisateur, afin de garantir le bon fonctionnement de l'appareil.

- Prévention des incendies : en cas d'incendie, veuillez éteindre immédiatement l'interrupteur d'alimentation et éteindre le feu à l'aide d'un extincteur.
- Pour éviter les gaz inflammables : l'environnement de travail de l'unité doit être éloigné de l'essence, de l'alcool éthylique et d'autres matériaux inflammables, afin d'éviter tout accident d'explosion.

9. Codes d'erreur et solutions

Code	Description	Raisons potentielles	Solutions
E03	Protection de l'écoulement de l'eau	Débit d'eau insuffisant	Vérifier le système de circuit d'eau, le l'ouverture des kits de dérivation, le fonctionnement de la pompe à eau
		Interrupteur de débit d'eau déconnecté	Vérifier le câblage et reconnecter l'eau interrupteur de débit
		Interrupteur de débit d'eau défectueux	En changer
E05	Protection contre la haute pression	Débit d'eau insuffisant	Vérifier le système de circuit d'eau, l'ouverture des kits de by-pass, le fonctionnement de la pompe à chaleur. pompe à eau
		La température ambiante/de l'eau est trop élevée	
		La vitesse du moteur du ventilateur est anormale ou le moteur du ventilateur est endommagé	Vérifier le moteur du ventilateur
		Excès de gaz réfrigérant	Réajuster le volume de réfrigérant
		Pressostat haute pression déconnecté ou défectueux	Reconnecter ou remplacer la haute pression interrupteur
		Système de tuyauterie bloqué	Vérifier le système de tuyauterie

E06	Protection contre les basses pressions	Mauvaise ventilation	Vérifier les circonstances de l'installation. Nettoyer l'évaporateur. Vérifier les la situation de fonctionnement du ventilateur.
		Pressostat basse pression déconnecté ou défectueux	Reconnecter ou remplacer la basse pression interrupteur
		Fuite de gaz (vérifier la jauge)	Détecter le point de fuite et procéder à la entretien
		La vitesse du moteur du ventilateur est anormale ou le moteur du ventilateur est endommagé	Vérifier le moteur du ventilateur
		EEV bloqué ou système de tuyauterie bloqué	Vérifier le système de tuyauterie
E09	Défaut de connexion entre la carte de circuit imprimé et le contrôleur	Mauvaise connexion des fils	Vérifier le câblage
		Contrôleur défectueux	Changer de contrôleur
		Carte de circuit imprimé défectueuse	Changer une nouvelle carte de circuit imprimé
E12	Température d'échappement trop élevée protection	Débit d'eau insuffisant	Vérifier le système de circuit d'eau/ l'eau interrupteur de débit
		Manque de gaz	Vérifier s'il y a une fuite de gaz
		Système de tuyauterie bloqué	Vérifier le système de tuyauterie
		Capteur de température de la tuyauterie d'échappement détective	Remplacer un nouveau capteur
E15	Défaut du capteur d'entrée d'eau	Capteur déconnecté ou défectueux	Reconnecter ou remplacer le capteur
E16	Défaut du capteur de température de la bobine	Capteur déconnecté ou défectueux	Reconnecter ou remplacer le capteur
E18	Défaillance du capteur de température d'échappement	Capteur déconnecté ou défectueux	Reconnecter ou remplacer le capteur
E21	Capteur de température ambiante défaillance	Capteur déconnecté ou défectueux	Reconnecter ou remplacer le capteur
E23	Protection contre les basses températures de l'eau de sortie	Débit d'eau insuffisant	Vérifier le système de circuit d'eau/ l'eau interrupteur de débit
		Défaut du capteur de température de l'eau de sortie	Remplacer un nouveau capteur
E22	Défaut du capteur d'eau de retour	Capteur déconnecté ou défectueux	Reconnecter ou remplacer le capteur
E27	Température de l'eau à la sortie défaillance du capteur	Capteur déconnecté ou défectueux	Reconnecter ou remplacer le capteur
E29	Température de la tuyauterie d'aspiration défaillance du capteur	Capteur déconnecté ou défectueux	Reconnecter ou remplacer le capteur
E32	Protection contre la surchauffe en mode chauffage	Débit d'eau insuffisant	Vérifier le système de circuit d'eau/ l'eau interrupteur de débit
		Capteur de température de l'eau à la sortie défaillance	Remplacer un nouveau capteur

10. Fonction Wifi

1. Recherchez "Weau" dans l'App Store (IOS) ou Google Play (Android), ou scannez le code QR, puis téléchargez.



IOS



Android



2. S'inscrire pour la première fois





3. Appuyez sur "+" pour ajouter un appareil



4. Placez votre téléphone portable à proximité de la pompe à chaleur de la piscine, qui se trouvent dans la même zone Wifi.

5. Assurez-vous que l'appareil est réinitialisé, puis entrez le compte WIFI et le mot de passe pour vous connecter au Wifi.

Réinitialiser la fonction Wifi : Maintenez les touches  et  et  pendant 3 secondes.



6. Appuyez sur "Suivant" pour démarrer la connexion après avoir terminé. L'appareil est ajouté avec succès s'il est connecté, puis appuyez sur "Terminé".

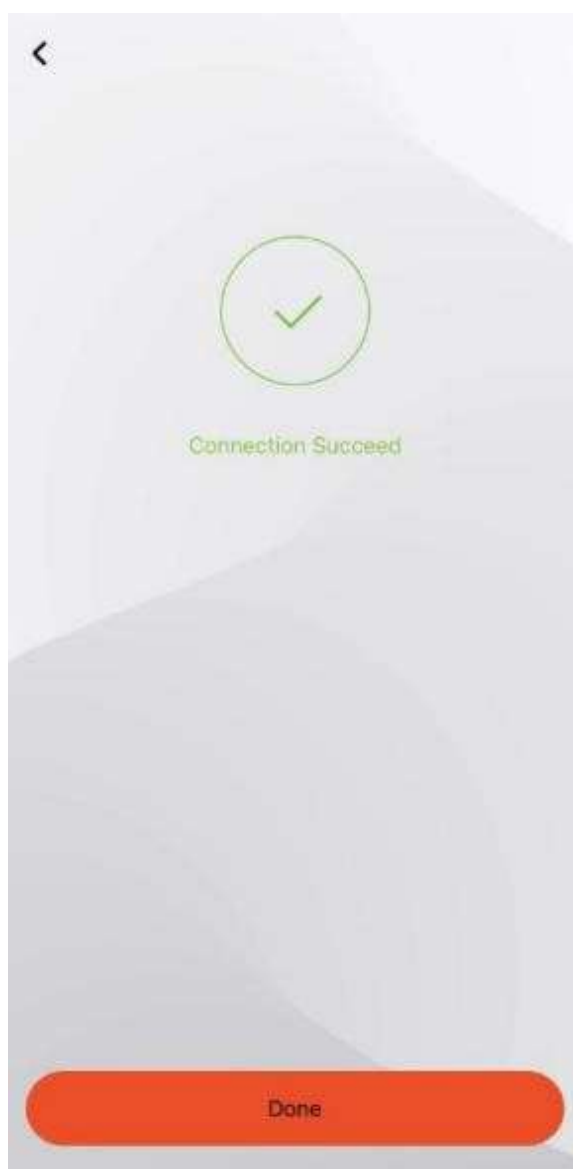

7. Connexion terminée et interface principale de l'application

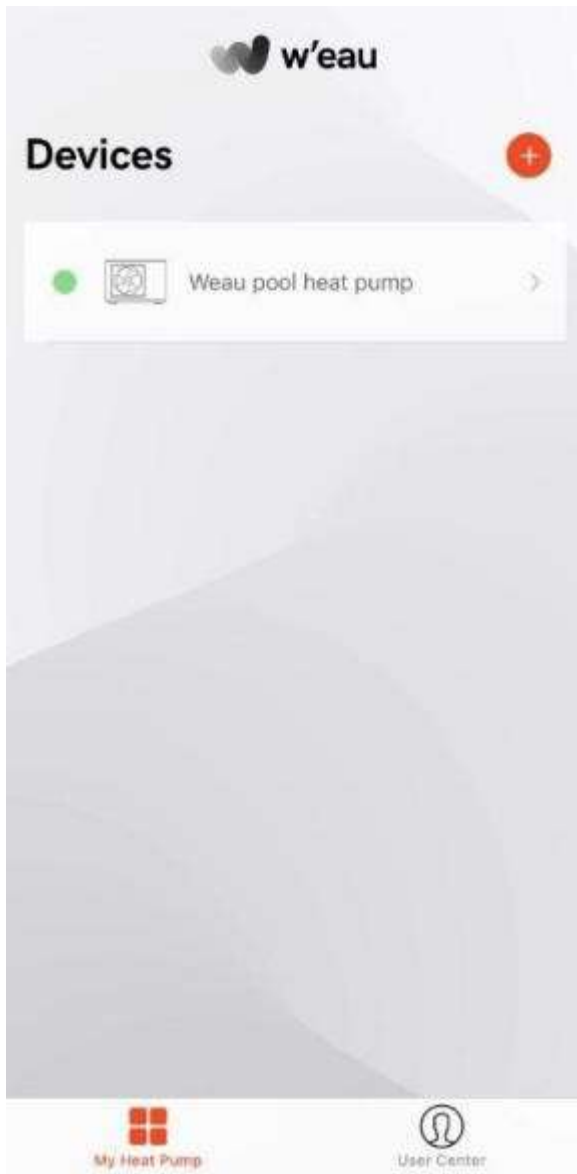

8. Fonctions

- * Mise en marche/arrêt de la machine
- * Réglage et affichage de la température
- * Sélection du mode
- * Affichage de l'état de défaillance
- * Réglage de la minuterie
- * Renommer et partager votre appareil



GERMAN VERSION

Fluoriertes Treibhausgas - (R32)

Das Gerät enthält das fluorierte Treibhausgas (R32), das für den Betrieb des Geräts erforderlich ist. Industrielle

Bezeichnung HFC-32

Gemeinsame Bezeichnung R32

Globales Erwärmungspotenzial (GWP) 675

Weitere Informationen finden Sie auf dem Gerät selbst oder in den Spezifikationen.



Brand- und Explosionsgefahr durch undichten Lamellenwärmetauscher!

Der Kältemittelkreislauf des Lamellenwärmetauschers enthält unter hohem Druck stehendes, leicht entzündliches, geruchloses Gas. Bei unkontrolliertem Gasaustritt besteht Brand- und Explosionsgefahr.

- Das Einfüllen von Gas muss von einem Fachmann mit R32-Betriebserlaubnis durchgeführt werden.
- Halten Sie die Wärmepumpe von Wärmequellen und offenen Flammen fern.
- Die Wärmepumpe darf nicht angebohrt oder verbrannt werden.
- Verwenden Sie keine anderen als die vom Hersteller zugelassenen Gegenstände, um den Abtauvorgang zu beschleunigen.
- Schalten Sie die Wärmepumpe sofort aus, wenn Sie einen Gasaustritt vermuten.
- Das Kältemittel ist geruchlos. Halten Sie Zündquellen stets vom Aufstellungsort der Wärmepumpe fern.
- Wenden Sie sich an einen autorisierten Fachmann, wenn Sie einen Gasaustritt vermuten.



Gefahr eines elektrischen Schlages!

Eine fehlerhafte Elektroinstallation oder eine zu hohe Netzspannung kann zu einem Stromschlag führen.

- Lassen Sie die Installation, Erstinbetriebnahme und Wartung der Wärmepumpe nur von autorisiertem Fachpersonal durchführen.
- Bitte unterbrechen Sie immer die Stromzufuhr, wenn Sie das Gehäuse öffnen wollen, um in das Innere der zu gelangen, da sich darin Hochspannung befindet.
- Beginnen Sie mit den Arbeiten an der Wärmepumpe erst nach Überprüfung aller Sicherheitsvorschriften.
- Schließen Sie die Wärmepumpe nur an, wenn die Netzspannung an der Steckdose mit der auf dem Typenschild angegebenen Spannung übereinstimmt.
- Nehmen Sie die Wärmepumpe nicht in Betrieb, wenn sie sichtbare Schäden aufweist oder das Netzkabel bzw. der Netzstecker defekt ist.
- Öffnen Sie das Gehäuse nicht. Überlassen Sie Reparaturen qualifiziertem Fachpersonal. Haftungs- und Gewährleistungsansprüche sind

ausgeschlossen bei selbst durchgeführten Reparaturen, unsachgemäßer Bedienung.

- Achten Sie darauf, dass Kinder keine Gegenstände in den Ventilatorflügel und die Wärmepumpe stecken.
- Vergewissern Sie sich, dass das elektrische System, an das die Wärmepumpe angeschlossen ist, über einen Schutzleiter verfügt.
- Wenn das Gerät an einem blitzschlaggefährdeten Ort installiert werden soll, müssen Blitzschutzmessungen durchgeführt werden.

ACHTUNG!

- Der Hersteller lehnt jede Verantwortung für Schäden an Personen, Gegenständen und Fehlern, die durch eine Installation entstehen, die nicht den Richtlinien des Handbuchs entspricht. Jegliche Verwendung, die nicht mit dem ursprünglichen Herstellungsprozess übereinstimmt, wird als gefährlich angesehen.
- Bitte bewahren Sie die Wärmepumpe immer an einem gut belüfteten Ort auf und halten Sie sie von allem fern, was Feuer verursachen könnte.
- Schweißen Sie das Rohr nicht, wenn sich Kältemittel in der Maschine befindet. Bitte halten Sie die Maschine von engen Räumen fern, wenn die Gasfüllung durch einen autorisierten Techniker erfolgt.
- Bitte entleeren Sie das Wasser in der Wärmepumpe immer im Winter oder wenn die Umgebungstemperatur unter 0°C sinkt, da sonst der Titantauscher durch das Einfrieren beschädigt wird.

*** Inhalt**

- 1. Beschreibung des Zubehörs**
- 2. Aufmerksamkeit für die Sicherheit**
- 3. Einbau des Geräts**
- 4. Spezifikationen**
- 5. Elektrische Verkabelung**
- 6. Anleitung zum Betrieb**
- 7. Einstellung und Erstinbetriebnahme**
- 8. Betrieb und Wartung**
- 9. Fehlercodes & Lösungen**
- 10. WiFi-Funktion**

1. Beschreibung des Zubehörs

Jedes in unserem Werk hergestellte Gerät wird mit folgendem Zubehör geliefert:

Nein.	Name	Anzahl.	Verwenden Sie
1	Gebrauchsanweisung	1 PC	Benutzer bei der Installation des Systems anleiten
2	Abflussrohr	1 PC	Dient zur Ableitung des Kondenswassers
3	Anschluss für Abflussrohr	1 PC	Schließen Sie das Abflussrohr an die Wärmepumpeneinheit an.
4	Gummistoßdämpfer	4 PCS	Verringerung von Vibrationen und Lärm
5	Wärmepumpeneinheit	1 SET	Für Heizungswasser
6	Wasseranschluss	2 SET	Anschließen des Rohrleitungssystems

Um zu funktionieren, müssen Sie für jedes Gerät mindestens die folgenden Teile kaufen:

Nein.	Name	Anzahl.	verwenden.
1	Wasserpumpe	1	Das erhitzte Wasser zirkulieren lassen
2	Filteranlage	1	Schützen Sie die Wärmepumpe vor Schwimmbadwasser
3	Wasserleitungssystem	1	Anschließen der Geräte und Herstellen der Zirkulation

ANMERKUNG

Die Art und Menge der Wasserleitungen, Ventile, Filteranlagen und Sterilisationsanlagen, die für das Heizungs-/Zirkulationsrohrsystem des Schwimmbads verwendet werden, hängen von der Projektplanung ab.

Wir empfehlen, keine elektrischen Zusatzheizungen im System zu installieren. Wenn elektrische installiert werden müssen, sollten sie von Fachleuten bedient werden, und unser Unternehmen übernimmt keine Verantwortung für alle Probleme, die durch elektrische Zusatzheizungen verursacht werden.

Illustrationen der Maschine

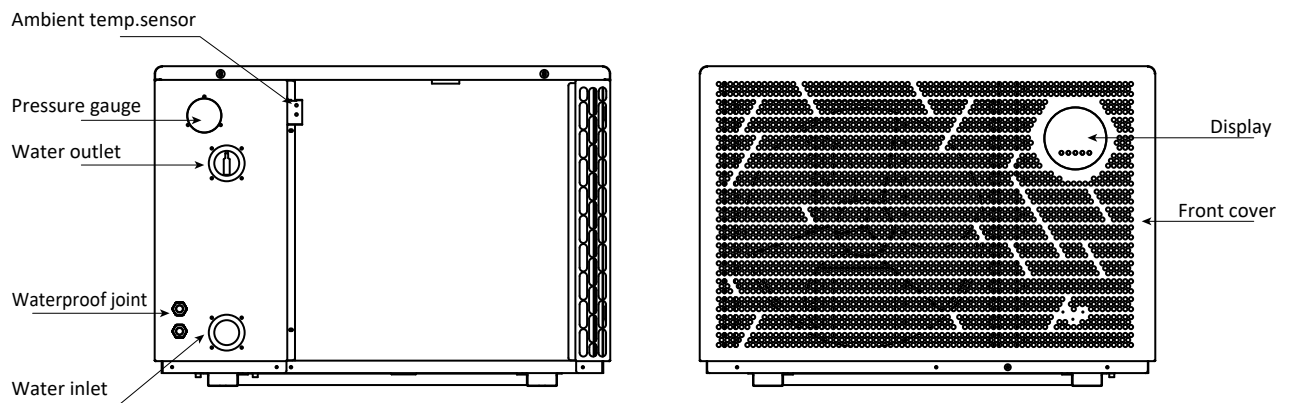

2. Aufmerksamkeit für die Sicherheit

Anwendungsbereich:

1. die Stromversorgung: 220~240V/1N~50/60Hz. 2. die Umgebungstemperatur: -15°C~43°C
- 3) Wassertemperaturbereich: 8°C~40°C in der Heizfunktion
8°C~28°C in Kühlfunktion

- Überprüfen Sie den Erdungsanschluss. Wenn der Erdungsanschluss nicht korrekt ausgeführt ist, kann es zu einem Stromschlag kommen. Und schalten Sie bitte den Strom bei Gewitterwetter ab.



- Wenn Sie die Wärmepumpe in einem kleinen Raum aufstellen, muss dieser gut belüftet sein.
- Der Hauptschalter sollte sich außerhalb der Reichweite von Kindern befinden.
- Stecken Sie keine Finger oder Stöcke in den Lufteinlass oder -auslass, da der Hochgeschwindigkeitsrotor Verletzungen verursachen kann.
- Wenn eine Ausnahme auftritt (Brandgeruch usw.), schalten Sie den manuellen Netzschalter sofort aus und wenden Sie sich an den Kundendienst.
- Wenn das Gerät ausgebaut, neu installiert oder repariert werden muss, beauftragen Sie bitte den Kundendienst und Fachpersonal damit. Wenn die Installation/Wartung nicht ordnungsgemäß durchgeführt wird, kann es zu Betriebsstörungen, Stromschlag, Feuer, Verletzungen, Leckagen usw. kommen.
- Darf nicht unbefugt umgebaut werden, da sonst die Gefahr eines elektrischen Schlages oder Brandes besteht.
- Das Gerät darf nicht in der Nähe von brennbaren Materialien installiert werden.
- Vergewissern Sie sich, dass der Aufstellungsort stabil genug ist, um ein Herunterfallen der zu verhindern.
- Vergewissern Sie sich, dass ein Leckageschutzschalter installiert ist, um einen Stromschlag oder andere Probleme zu vermeiden.
- Wenn das Gerät gereinigt wird, sollte der Betrieb gestoppt und der Netzschalter ausgeschaltet werden.

3. Einbau des Geräts

3.1 Illustration der Installation

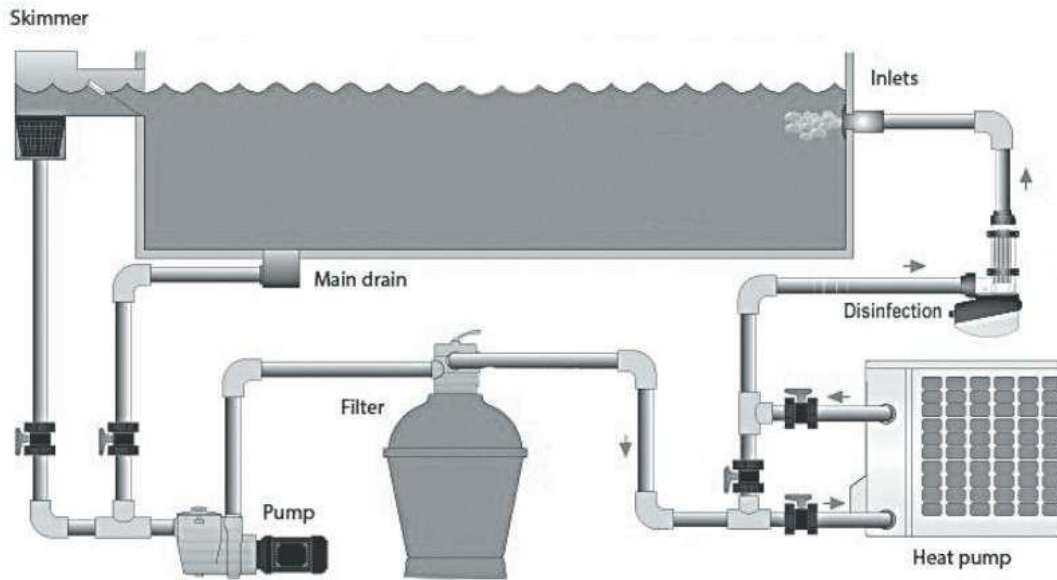

Die obige Abbildung dient nur als Referenz, bitte lassen Sie sich von autorisierten Installateuren beraten.

3.2 Empfohlener Einbauraum

Halten Sie bei der Installation den nachfolgend angegebenen Platz für Betrieb und Wartung frei.

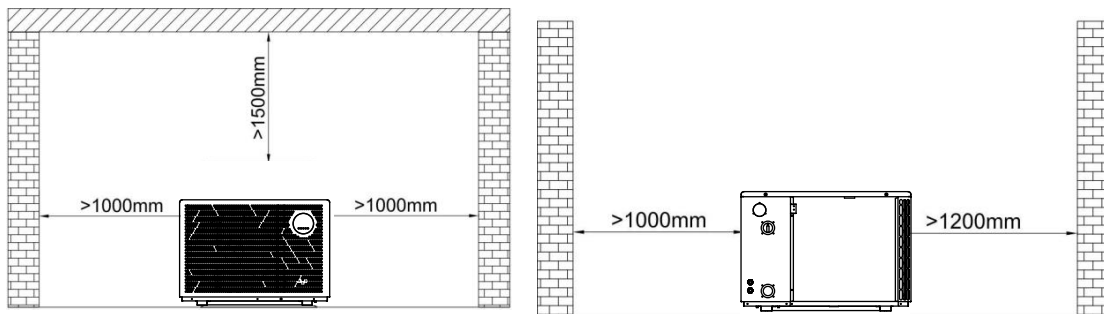

3.3 Zusätzliche Bypass-Bausätze

Es wird empfohlen, zusätzliche Bypass-Kits in das Rohrleitungssystem einzubauen, um den Wasserdurchfluss besser einstellen zu können.



3.4 Größe der Wärmepumpeneinheit (mm)

WFI-005-M

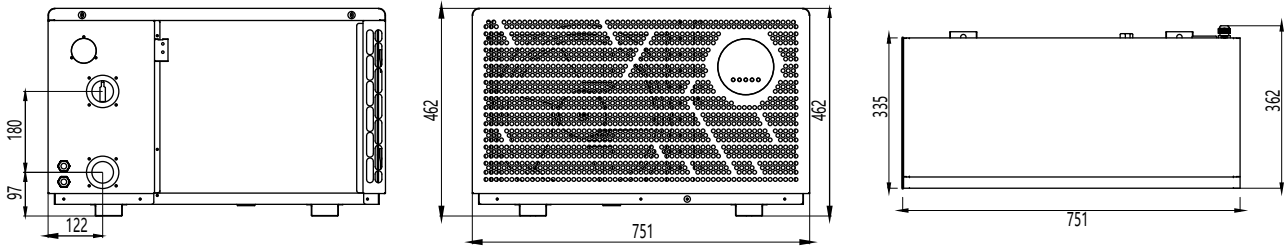

WFI-008-M / WFI-010-M

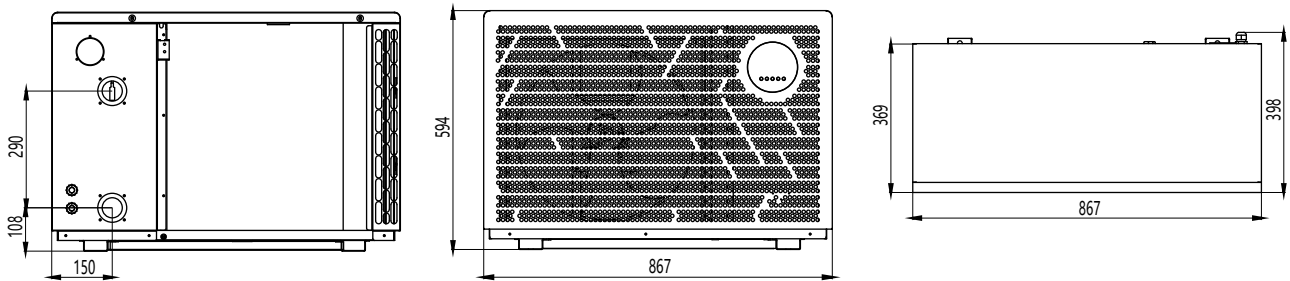

WFI-013-M / WFI-017-M / WFI-021-M

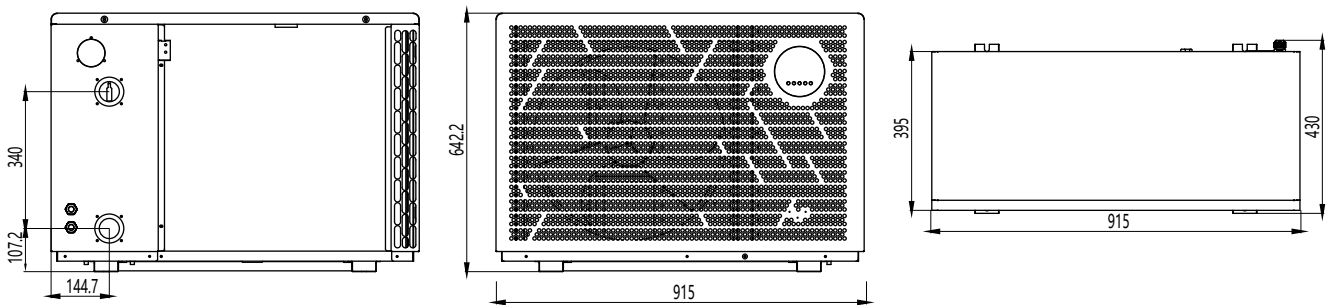

WFI-028T-M / WFI-035T-M

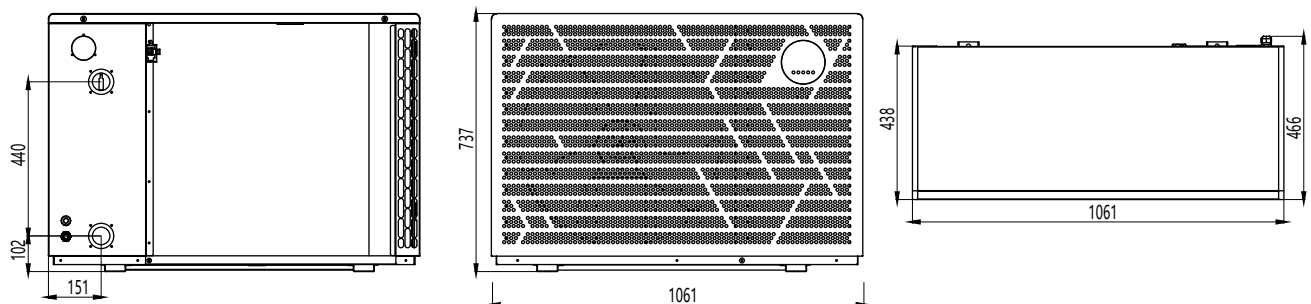

3.5 Wärmepumpe Explosionszeichnung

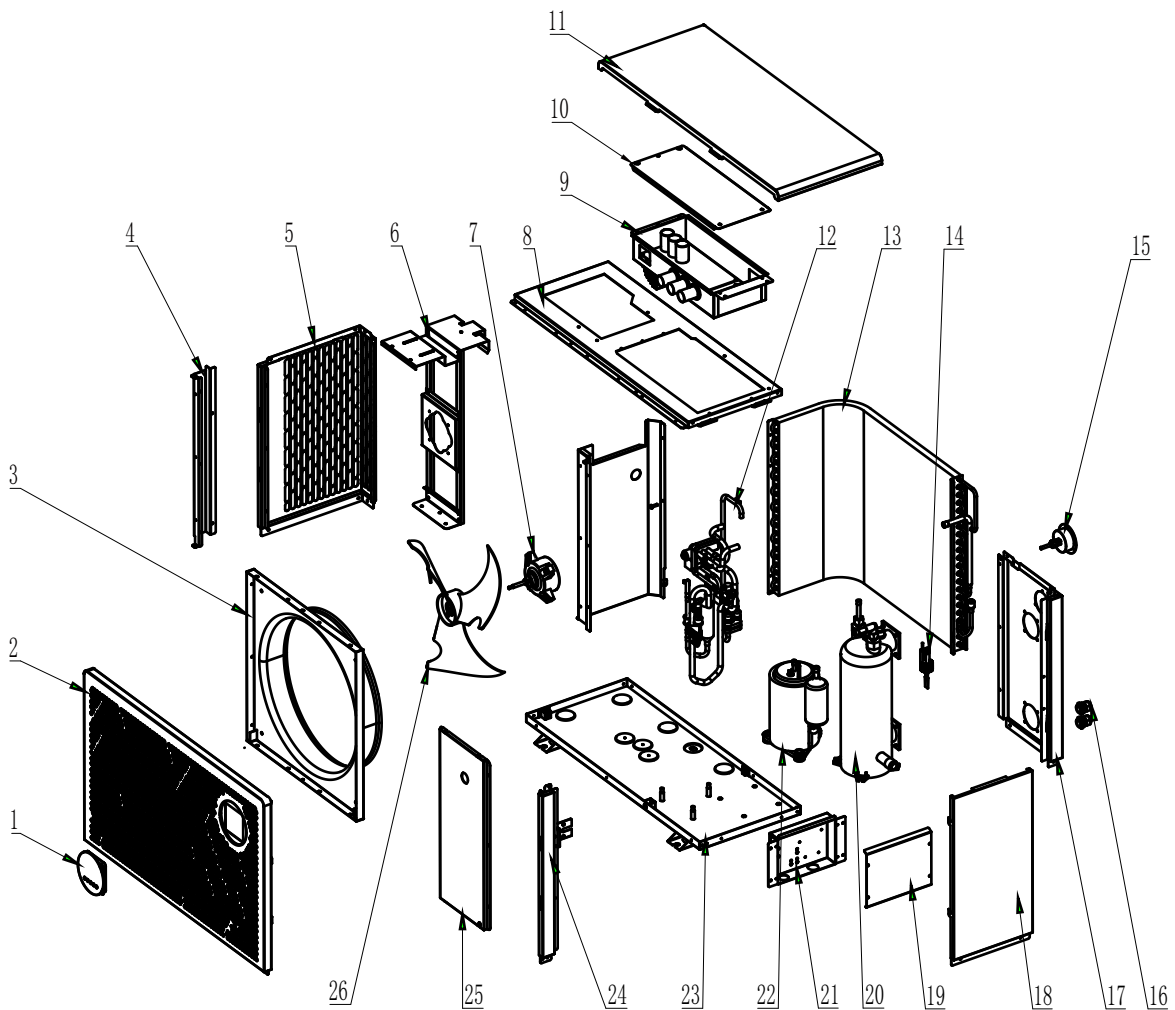

No.	Parts	No.	Parts	No.	Parts
1	Contrôleur filaire	12	Composant de tuyauterie	23	Châssis
2	Panneau avant	13	Composant d'évaporateur	24	Colonne droite
3	Conduit d'air	14	Interrupteur de débit d'eau	25	Panneau latéral droit
4	Colonne gauche	15	Manomètre	26	Ventilateur
5	Panneau latéral gauche	16	Joint d'étanchéité		
6	Support moteur	17	Panneau arrière droit		
7	Moteur	18	Panneau latéral droit		
8	Support supérieur	19	Couvercle du boîtier de raccordement		
9	Boîtier électrique	20	Échangeur de chaleur à tubes en titane		
10	Couvercle du boîtier électrique	21	Boîtier de raccordement		
11	Couvercle supérieur	22	Compresseur		

3.6 Elektrischer Anschluss

* Empfohlene Spezifikation des Netzkabels

Modell	Spezifikation des Stromkabels
WVFI-006-M/008-M/010-M	3*1,5 mm ²
WVFI-013-M/017-M/021-M	3*2,5 mm ²
Terminal	Anschlusskabel max. 4 mm ²

* Elektrischer Anschluss



Die Positionen L, N und \oplus sind für den Stromanschluss der Wärmepumpe. Die Positionen P1 und P2 sind für die einphasige Wasserpumpe vorgesehen.

Zu beachten: Es gibt einen weiteren Signaldraht (den Schreibdraht) im Inneren der Klemmenabdeckung, der nur für den Fernbetrieb reserviert ist. Wenn Sie dies wünschen, müssen Sie ein zusätzliches 10-Meter-Signalkabel und ein quadratisches Display kaufen, um diese Funktion zu realisieren.

3.7 Ableitung von Kondenswasser

Wenn das Gerät in Betrieb ist, wird sich etwas Kondenswasser auf der Bodenwanne bilden, was normal ist. Sie können die Abflusssdüse und den Schlauch an der Unterseite des Geräts verwenden, um das Kondenswasser abzulassen. Siehe unten.



4. Spezifikationen

4.1 Spezifikationen

Modell Nr.	WFI-005-M	WFI-008-M	WFI-010-M	WFI-013-M	WFI-017-M	WFI-021-M
* Heizleistung bei Luft 26°C , Luftfeuchtigkeit 80%, Wasser 26°C						
Heizleistung (kW)	5.5~1.4	7.6~1.7	10.5~2.3	13.5~3.0	17~3.8	21.1~4.8
Leistungsaufnahme (kW)	0.8~0.09	1.12~0.11	1.54~0.15	1.99~0.19	2.50~0.24	3.10~0.30
COP	15.6~6.8	15.8~6.8	15.8~6.8	16~6.8	15.8~6.8	15.8~6.8
* Heizleistung bei Luft 15°C , Luftfeuchtigkeit 70%, Wasser 26°C						
Heizleistung (kW)	4.1~1.0	5.8~1.3	7.8~1.7	10~2.2	12.7~2.8	15.8~3.5
Leistungsaufnahme (kW)	0.84~0.13	1.18~0.17	1.59~0.22	2.0~0.29	2.59~0.37	3.22~0.46
COP	7.6~4.9	7.6~4.9	7.6~4.9	7.6~5	7.6~4.9	7.6~4.9
* Kühlleistung bei Luft 35 ,°C Wasser 29°C ein, 27°C aus						
Kühlleistung (kW)	3.1~0.8	4.3~1.0	5.9~1.4	7.2~1.8	9.4~2.3	11.4~2.8
Leistungsaufnahme (kW)	0.82~0.12	1.13~0.15	1.55~0.21	1.89~0.27	2.47~0.34	3.0~0.42
EER	6.6~3.8	6.6~3.8	6.7~3.8	6.7~3.8	6.7~3.8	6.7~3.8
* Allgemeine Daten						
Stromversorgung	220~240V/1/50~60Hz					
Maximale Leistungsaufnahme (kW)	1.2	1.55	1.78	2.2	2.6	3.2
Maximaler Strom (A)	5.8	7.3	8.3	10.2	12	14.7
Wasserdurchflussmenge (m3/h)	2.5	2.5	3.5	4.5	5.5	6.5
Empfohlene Beckengröße m3 (Mit Poolabdeckung)	10~20	10~25	15~50	18~62	25~85	55~120
Kältemittel	R32					
Wärmetauscher	Geschraubtes Titan-Rohr					
Wasseranschluss (mm)	50					
Richtung des Luftstroms	Horizontal					
Lüftermotor	Bürstenloser DC-Typ					
Art des Auftauens	durch 4-Wege-Ventil					
Abtaufunktion	Automatisch/ Manuell					
Wassertemp. in der Heizung (°C)	8~40					
Wassertemperatur in der Kühlung (°C)	8~28					
Arbeitstemperaturbereich (°C)	-15~43					
Material des Gehäuses	ABS					
Wasserdichtes Niveau	IPX4					
Geräuschpegel dB(A) 10m	20~28	20~28	20~29	22~31	22~34	22~35
Geräuschpegel dB(A) 1m	38~48	38~48	39~49	42~51	43~54	43~55
Nettogewicht (kg)	37.3	46	46	57.7	58	58
Bruttogewicht (kg)	38	55	56	67	68	69
Nettoabmessungen (mm)	751*362*465	866*398*594		915*423*643		
Gehäuse Abmessungen (mm)	854*425*523	975*449*612		1007*463*670		

* Die oben genannten Daten können ohne vorherige Ankündigung geändert werden.

Modell Nr.	WFI-028T-M	WFI-035T-M
* Heizleistung bei Luft 26°C , Luftfeuchtigkeit 80%, Wasser 26°C		
Heizleistung (kW)	28~6.8	35~8.8
Leistungsaufnahme (kW)	3.97~0.43	5.15~0.56
COP	15.8~6.8	15.8~6.8
* Heizleistung bei Luft 15°C , Luftfeuchtigkeit 70%, Wasser 26°C		
Heizleistung (kW)	23~5.5	25.5~6.4
Leistungsaufnahme (kW)	4.7~0.72	5.2~0.84
COP	7.6~4.9	7.6~4.9
* Kühlleistung bei Luft 35 ,°C Wasser 29°C ein, 27°C aus		
Kühlleistung (kW)	14.9~3.8	19.3~4.9
Leistungsaufnahme (kW)	3.92~0.57	5.08~0.73
EER	6.7~3.8	6.7~3.8
* Allgemeine Daten		
Stromversorgung	380~415V/3N~50/60Hz	
Maximale Leistungsaufnahme (kW)	6.43	6.93
Maximaler Strom (A)	7.9	11.3
Wasserdurchflussmenge (m3/h)	9	12
Empfohlene Beckengröße m3 (Mit Poolabdeckung)	70~160	85~190
Kältemittel	R32	
Wärmetauscher	Geschraubtes Titan-Rohr	
Wasseranschluss (mm)	50	
Richtung des Luftstroms	Horizontal	
Art des Auftauens	durch 4-Wege-Ventil	
Wassertemp. in der Heizung (°C)	8~40	
Wassertemp. in der Kühlung (°C)	8~28	
Arbeitstemperaturbereich (°C)	-15~43	
Material des Gehäuses	ABS	
Wasserdichtes Niveau	IPX4	
Geräuschpegel dB(A) 10m	27~38	29~39
Geräuschpegel dB(A) 1m	47~58	49~59
Nettogewicht (kg)	88	97
Bruttogewicht (kg)	99	100
Nettoabmessungen (mm)	1060 * 466 * 736	
Gehäuse Abmessungen (mm)	1153 * 506 * 764	

* Die oben genannten Daten können ohne vorherige Ankündigung geändert werden.

5. Elektrische Verkabelung

5.1 Elektrischer Schaltplan

5.1.1 WWFI-006-M

Electrical schematic diagram

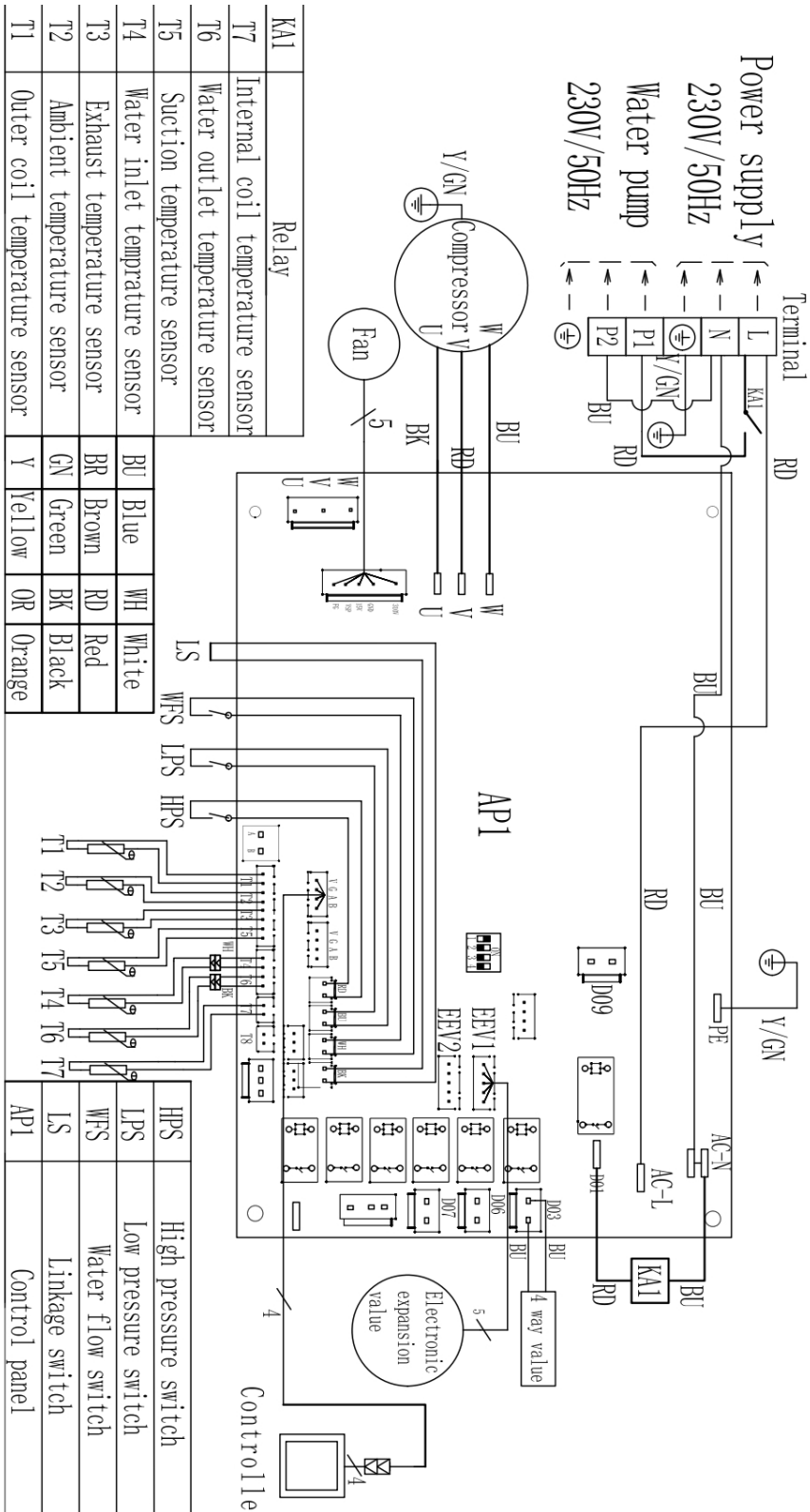

Electrical schematic diagram

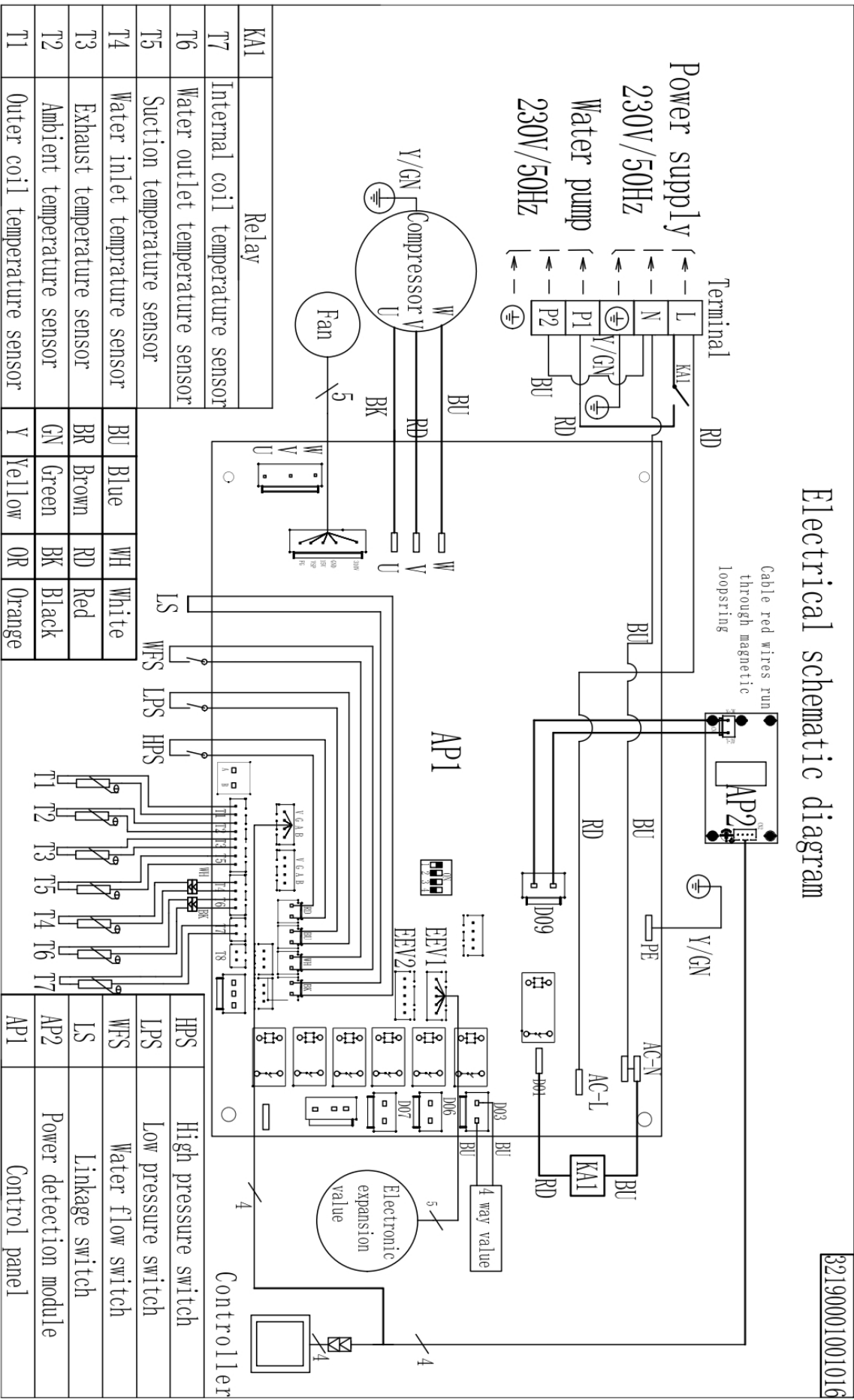





B2190001001016







6. die Betriebsanleitung

6.1 Schnittstelle des Drahtcontrollers







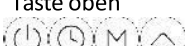























6.2 Anweisungen für die Tasten des kabelgebundenen Controllers

Name/Symbol	Funktionelle Beschreibung
Ein/Aus-Taste 	<ul style="list-style-type: none"> • Halten Sie die Taste 1 Sekunde lang gedrückt, um das System ein- oder auszuschalten. • Drücken Sie diese Taste im Abfragemodus, um zum Hauptbildschirm zurückzukehren. • Nach 60 Sekunden der Inaktivität kehrt das System zum Hauptbildschirm zurück, schaltet sich aus und sperrt den Bildschirm. • Halten Sie auf dem Hauptbildschirm 3 Sekunden lang gedrückt, um die Sperre aufzuheben, wenn Sie gesperrt sind.
Zeittaste 	<ul style="list-style-type: none"> • Drücken Sie auf dem Hauptbildschirm auf , um die Uhreinstellungen aufzurufen, und drücken Sie dann auf , um zwischen "Stunde" und "Minute" zu wechseln. • Halten Sie auf dem Hauptbildschirm 3 Sekunden lang gedrückt, um den Timer zu starten (oder zu stoppen) und die Timer-Einstellungen aufzurufen. • Im Timer-Modus drücken Sie , um zwischen "Stunde" und "Minute" zu wechseln. • Halten Sie im Timer-Modus 3 Sekunden lang gedrückt, um den Timer abzubrechen. • Halten Sie in den Uhreinstellungen 3 Sekunden lang gedrückt, um Wochenfunktion zu aktivieren oder zu deaktivieren.
Modus-Taste 	<ul style="list-style-type: none"> • Halten Sie auf dem Hauptbildschirm 5 Sekunden lang gedrückt, um die Parameterschnittstelle aufzurufen. • Nach dem Einschalten können Sie je nach Modell zwischen den Betriebsarten Kühlen, Heizen und anderen Modi wechseln. • Im Parameterabfragemodus können Sie die Parameter anzeigen oder speichern.
Taste oben 	<ul style="list-style-type: none"> • - Drücken Sie auf , um die Temperatur einzustellen. • Halten Sie 3 Sekunden lang gedrückt, um in den Abfragemodus zu gelangen. • Drücken Sie im Abfragemodus auf , um die Seriennummern anzuzeigen. • Verwenden Sie die Modus-Taste, um die Einstellungen zu ändern. • Stellen Sie den Timer und die Uhr nach ein.



<p>Nach-unten-Taste</p> 	<ul style="list-style-type: none"> • Drücken Sie auf , um die Temperatur einzustellen. • Halten Sie 3 Sekunden lang gedrückt, um in den Abfrage- und Wartungsmodus zu gelangen. • Drücken Sie im Abfragemodus auf , um die Seriennummern anzuzeigen. • Passen Sie die Timer- und Uhrwerte nach an.
<p>Schalter+ Taste Auf</p> 	Halten Sie die Taste 5 Sekunden lang gedrückt, um eine manuelle intelligente Netzwerkverbindung herzustellen.
<p>Schalter+ Abwärts-Taste</p> 	Halten Sie die Taste 5 Sekunden lang gedrückt, um eine manuelle AP-Netzwerkverbindung herzustellen.
<p>Modus+Abwärts</p> 	Halten Sie auf der Hauptschnittstelle die Taste 5 Sekunden lang gedrückt, um die Funktion "Abtauen" ein- oder auszuschalten.
<p>Schalter+Auf+Ab</p> 	Halten Sie im ausgeschalteten Zustand die Taste 5 Sekunden lang gedrückt, um den Start/Stop der Wasserpumpenfunktion zu erzwingen.
<p>Modus+Auf+Auf</p> 	Halten Sie innerhalb von 5 Minuten nach dem Einschalten die Taste 3 Sekunden lang gedrückt, um einen Selbsttest des Displays durchzuführen.
<p>Umschalten des Zeitmessungsmodus Taste oben</p> 	Halten Sie innerhalb von 5 Minuten nach dem Einschalten die Taste 3 Sekunden lang gedrückt, um den Selbsttest des Ausgangs durchzuführen.

6.3 LCD-Anzeige des Drahtcontrollers

Symbol	Staat	Funktion oder Bedeutung	Bemerkung
	Aus	Derzeit im Abschalt- oder Nicht-Heizmodus	Anzeige des Ein/Aus-Status
	Immer eingeschaltet	Derzeit im Aufheizmodus	Anzeige des Ein/Aus-Status
	Aus	Derzeit im Abschalt- oder Nicht-Kühlmodus	Anzeige des Ein/Aus-Status
	Immer eingeschaltet	Derzeit im Einschaltkühlmodus	Anzeige des Ein/Aus-Status
	Aus	Zurzeit im Abschalt- oder Nicht-Automatik-Modus (Home Maschine)	Anzeige des Ein/Aus-Status
	Immer eingeschaltet	Derzeit im automatischen Startmodus (Heimcomputer)	Anzeige des Ein/Aus-Status
	Immer eingeschaltet	Geräuschloser Modus/Nachtmodus	Boot-Anzeige
	Immer eingeschaltet	Leistungsstarker Modus	Boot-Anzeige
	Blitzlicht	Status der WIFI-Netzwerkfiguration	
	Immer eingeschaltet	WIFI-Verbindung erfolgreich	
IN	Immer eingeschaltet	Steht für den Wasserzufluss	
OUT	Immer eingeschaltet	Steht für Wasser	
RT	Immer eingeschaltet	Stellt die tatsächliche Temperatur/Innentemperatur dar	
SET	Immer eingeschaltet	Repräsentative Einstellungen	
°C	Immer eingeschaltet	Anzeige der Temperatur in Celsius	





	Immer eingeschaltet	Anzeige der Temperatur in Fahrenheit	
88.8	Immer eingeschaltet	Anzeige von Istwert, Sollwert und Fehlercode	
	Blitzlicht	Wasserumwälzpumpe: Betrieb mit Frostschutzmittel	
	Immer eingeschaltet	Wasserumlaufpumpe: Normaler Betrieb	
	Blitzlicht	Derzeit im Zustand der Abschaltung und Rückgewinnung des Kältemittels	
	Immer eingeschaltet	Derzeit im eingeschalteten und abgetauten Zustand	
	Immer eingeschaltet	Eintritt in den Wartungszustand	
	Immer eingeschaltet	Es wird gerade ein Alarm ausgelöst	
	Immer eingeschaltet	Der aktuelle Schlüssel ist gesperrt	
	Immer eingeschaltet	Betrieb des Verdichters	
	Immer eingeschaltet	Ventilatorbetrieb bei starkem Wind	
	Immer eingeschaltet	Gebälsebetrieb bei wenig Wind	
	anzeigen	Anzeige von Echtzeit, Betriebsart, Fehlercode	
	Immer eingeschaltet	Aktivieren des Timer-Modus	
	anzeigen	Derzeit im Arbeitszeitraum des Start-up-Timers	
	Blitzlicht	Die Startzeit der aktuellen Arbeitsperiode	
	anzeigen	Derzeit in der Startup-Timer-Nichtarbeitsperiode	
	Blitzlicht	Die Endzeit der aktuellen Arbeitsperiode	
	Dauerhaft ein/aus	Timing Arbeitsperiode 1, 2, 3, immer ein bei Einstellung oder die Uhr tritt in diesen Zeitraum ein, in anderen Fällen aus	
	anzeigen	Anzeige der aktuellen Woche 1, 2, 3, 4, 5, 6, 7	Wenn die Kalenderwoche verwendet wird

6.5 Erzwungene Abtaufunktion

Wenn das Gerät eingeschaltet und sich im ungekühlten Modus befindet, halten Sie die Taste "" + "" 5 Sekunden lang gedrückt, um die Zwangsabtauung einzuleiten;



LCD-Display: Abtausymbol "" leuchtet



6.6 Entleerungsmodus der Wasserstraße/Zwangsstart der Wasserpumpe

Halten Sie im ausgeschalteten Zustand die Tasten "" + "" + "" 5 Sekunden lang gedrückt, um die Funktion aufzurufen; drücken Sie dann oder drücken Sie direkt die Taste "", um die Funktion zu beenden;

LCD-Anzeige: Wasserpumpensymbol "" blinkt

6.7 Parameterabfrage ausführen

Eingabe und Ansicht: Drücken Sie in der normalen Schnittstelle lange auf " " für 3S oder " " für 3S, um die Abfrage der Betriebsparameter aufzurufen. Beim Aufrufen der Parameterabfrage wird im Temperaturanzeigebereich die Parameternummer und im Zeitbereich der Parameterinhalt angezeigt. Die Tabelle der erzwungenen Betriebsparameter variiert je nach Modell. Bitte beachten Sie die beigefügte Tabelle oder das Funktionshandbuch der Hauptplatine.



Betrieb anzeigen und beenden: Nach der Eingabe der Parameterabfrage die Taste " " oder " " drücken, um die einzelnen "Betriebsparameter" zu durchlaufen und anzuzeigen; Taste "On / Off" oder keine Tastenbetätigung für 60 Sekunden drücken, um den Zustand der Parameteranzeige automatisch zu verlassen.



6.8 Display-Fehler

Wenn das Gerät eine Störung hat, wird die Störung im Zeitbereich angezeigt, und der Fehlercode wird zyklisch angezeigt, während " " blinkt. Wenn der Fehler ist, die normale Anzeige wiederhergestellt. Eine Beschreibung der Fehlercodes finden Sie in der beigefügten Tabelle.

6.9 Uhr-Einstellungen

Eingabe der Uhreinstellung: Wenn die verdrahtete Steuerung eingeschaltet ist, drücken Sie die Taste " ", und der Uhrbereich blinkt, was anzeigt, dass die Uhreinstellung aktiviert wurde;

Einstellung der Uhr: Rufen Sie den Status der Uhreinstellung auf und drücken Sie die Taste " ", um zwischen Stunden- und Minuteneinstellung zu wechseln. Der eingestellte Wert blinkt. Drücken Sie die Taste " " oder " ", um den entsprechenden Wert zu

ändern. Nach der Einstellung des Minutenwerts die Taste " " oder " " erneut drücken oder 5 Sekunden lang keine Taste betätigen, um die aktuelle Einstellung automatisch zu speichern und das Gerät zu verlassen.

Drücken Sie bei Wochenzeitschaltuhr die Taste " " 3 Sekunden lang, um die Wochenfunktion ein- bzw. auszuschalten; wenn die Wochenzeitschaltuhr aktiviert ist, geben Sie bei der Uhreinstellung zuerst die

Wocheneinstellung ein und drücken Sie dann die Taste " ", um nach der Einstellung von die Stundeneinstellung einzugeben. Wenn die Wochenfunktion ausgeschaltet ist, überspringen Sie die Wocheneinstellung direkt.

6.10 Einstellen des Ein-/Ausschalttimers



Timer-Steuerung



Sie können bis zu 3 Timer-Gruppen (1 bis 3) einrichten. Jede Gruppe kann entweder auf "Start" oder "Stopp" eingestellt werden. Standardmäßig sind die Start- und Stoppzeiten gleich, d. h. der Timer ist inaktiv.

- Wenn die Wochenfunktion eingeschaltet ist, wird der Timer wöchentlich wiederholt.
- Wenn die Wochenfunktion ausgeschaltet ist, wird der Timer täglich wiederholt.

Stellen Sie den Timer ein:

1. Drücken Sie auf dem Hauptbildschirm die Taste "Timer" und halten Sie sie 3 Sekunden lang gedrückt, um den Timer zu aktivieren oder zu deaktivieren.
2. Drücken Sie die Taste "Timer". In der unteren linken Ecke erscheinen die Symbole "1" und "ON", und die Stundenanzeige beginnt zu blinken.

Verwenden Sie die Tasten " " oder " ", um die Uhrzeit einzustellen. Drücken Sie "OK", um zu bestätigen und zur Einstellung der Minuten zu gelangen.

Die Minutenanzeige beginnt zu blinken. Stellen Sie sie mit den Tasten " " oder " " ein, und drücken Sie zur Bestätigung auf "OK".

3. Die Symbole "1" und "OFF" erscheinen für Einstellung der Stoppzeit. Wiederholen Sie die gleichen Schritte, um die Stoppzeit für die erste Zeitspanne einzustellen.
4. Sobald Sie die Einstellungen bestätigt haben, startet der Timer für "Zeitraum 1", und Sie können mit der Einstellung der Zeiträume 2 und 3 fortfahren.

Beenden Sie die Timer-Einstellungen:

- Drücken Sie die Taste "Ein/Aus" oder warten Sie 60 Sekunden, ohne eine Taste zu drücken, um den Vorgang zu beenden und die Einstellungen zu verwerfen.

Timer-Anzeige:

Einmal eingestellt, die Uhr automatisch aktualisiert:

- Das System schaltet sich während der "Ein"-Zeit ein.
- Das System schaltet sich während der "Aus" ab.
- Während der Ausschaltphase das Symbol "OFF" angezeigt, während der Einschaltphase wird das Symbol "ON" mit der aktuellen Zeitspanne ("1/2/3") angezeigt.

6.11 WIFI-Funktion:

Netzwerkconfiguration: Halten Sie    5 Sekunden lang gedrückt, um eine manuelle AP-Netzwerkconfigurationsverbindung herzustellen;



Drücken Sie lange auf    für 5 Sekunden, um eine manuelle intelligente Netzwerkverbindung herzustellen; Bitte lesen Sie das WiFi-Funktionshandbuch für den Download und die Nutzung der App;

Tabelle der Betriebszustände

Der Regler verfügt über eine Vielzahl von Parametereinstellungen, die über die abgefragt und angepasst werden können. Die Parametereinstellungen entnehmen Sie bitte dem Handbuch der Fernbedienung.

6.12 Tabelle Betriebsstatus

Status Name	Etikett anzeigen	Bemerkung
Fluor-Kreislauf/Wasser-Kreislauf	00	0= Wasserkreislauf; 1= Fluorkreislauf
Hochdruckschalter	01	0 = offen; 1 = geschlossen
Niederdruckschalter	02	0 = offen; 1 = geschlossen
Wasserströmungsschalter	03	0 = offen; 1 = geschlossen
Elektronisches Expansionsventil Messwert	04	Gemessener Wert
Wert der Spulentemperatur	05	Gemessener Wert
Wert der Umgebungstemperatur	06	Gemessener Wert
Wert der Ansaugtemperatur	07	Gemessener Wert
Wert der Abgastemperatur	08	Gemessener Wert
Wert der Wassereintrittstemperatur (Temperatur des Wassertanks)	09	Anzeigewert=+ Kompensationswert
Wert der Wasseraustrittstemperatur (Rücklaufwasser) Temperatur)	10	Anzeigewert= Messwert + Kompensationswert
Kompressor	11	0 = Stopp; 1= laufen
Vier-Wege-Ventil	12	0 = Stopp; 1= laufen
Hohe Windgeschwindigkeit	13	0 = Stopp; 1= laufen
Niedrige Windgeschwindigkeit	14	0 = Stopp; 1= laufen
Umwälzpumpe	15	0 = Stopp; 1= laufen
Kumulierte Betriebszeit des Verdichters vor Entfrostern	17	Gemessener Wert
Koppelschalter	18	0 = offen; 1 = geschlossen

Aktueller Modellierungswert	19	Werkzeugbau 0
Strom des Kompressors	dreiundzwanzig	Gemessener Wert*10: Einheit: A
Leistungsmodul	vierundzwanzig	0= nicht verbunden; 1= verbunden
Versorgungsspannung	25	Gemessener Wert: Einheit: V
Einheit Strom	26	Gemessener Wert*10: Einheit: A
Betriebsleistung der Einheit	27	Gemessener Wert: Einheit: W
Gesamtstromverbrauch von die Einheit	28	Gemessener Wert: Einheit: KWh

6.13 Störungscode-Tabelle

Störung			
Code	Name	Verarbeitung von Aktionen	Zurücksetzen Weg
E03	Schutz des Wasserflusses	Anzeigefehler, (F64=0) die gesamte Maschine stoppt, die Wasserpumpe wird innerhalb von 1 Stunde periodisch gestartet, und sie wird nicht Start nach mehr als 3 Mal	automatisch
E12	Auspufftemperatur zu hoch hoher Schutz	Störung anzeigen, Kompressor und Gebläse abschalten, nach 3 Mal sperren	Automatisch/ Handbuch
E05	Hochdruckschalter Schutz	Störung anzeigen, Kompressor und Gebläse abschalten, nach 3 Mal sperren	Automatisch/ Handbuch
E06	Niederdruckschalter Schutz	Störung anzeigen, Kompressor und Gebläse abschalten, nach 3 Mal sperren	Automatisch/ Handbuch
E09	Kommunikationsfehler zwischen Mainboard und Drahtsteuerung	Anzeigefehler,	automatisch
E16	Temperatursensor der Spule Ausfall	Anzeigefehler,	automatisch
E21	Temperatur in der Umgebung Sensorausfall	Störung anzeigen, Verdichter und Lüfter abschalten	automatisch
E18	Abgastemperatur Sensorausfall	Störung anzeigen, Verdichter und Lüfter abschalten	automatisch
E15	Ausfall des Wassereinlassensors	Anzeigefehler (F64=0)	automatisch
E29	Ansaugtemperatur Sensorausfall	Anzeigefehler,	automatisch
E27	Ausfall des Wasseraustrittssensors	Anzeigefehler, (F64=0)	automatisch
E22	Ausfall des Rücklaufwassersensors	Anzeigefehler, (F64=1)	automatisch
E32	Wasseraustrittstemperatur ist ein zu hoher Schutz	Anzeigefehler, (F64=0)	automatisch
E23	Niedriger Wasserauslass Temperaturschutz	Anzeigefehler, (F64=0)	automatisch

7. einstellung und inbetriebnahme

7.1 Achtung

- Öffnen Sie das Ventil des Wassersystems, spritzen Sie Wasser in das System und lassen Sie die Luft aus dem System ab.
- Führen Sie die Einstellung erst nach der Prüfung der elektrischen Sicherheit durch.
- Starten Sie nach dem Einschalten den Testlauf der Wärmepumpe, um zu prüfen, ob sie gut funktioniert.
- Um gefährliche Unfälle zu vermeiden, ist der Zwangsbetrieb untersagt.

7.2 Vorbereitung vor der Einstellung

- Das System ist korrekt installiert.
- Schläuche und Leinen sind an der richtigen Stelle platziert.
- Das Zubehör ist installiert.
- Sorgen Sie für eine reibungslose Entwässerung.
- Sorgen Sie für eine perfekte Isolierung.
- Korrekter Anschluss des Erdungskabels.
- Die Versorgungsspannung kann die Anforderungen der Nennspannung erfüllen.
- Luftein- und -auslassfunktion können gut funktionieren.
- Ein elektrischer Leckageschutz kann gut funktionieren.

7.3 Anpassungsprozess

- Prüfen Sie, ob der Schalter des Controllers gut funktioniert.
- Prüfen Sie, ob die Funktionstasten des Controllers gut funktionieren.
- Prüfen Sie, ob das Entwässerungssystem gut funktioniert.
- Prüfen Sie, ob das System nach dem gut funktioniert.
- Prüfen Sie, ob die Wasseraustrittstemperatur in Ordnung .
- Prüfen Sie, ob es Vibrationen oder ungewöhnliche Geräusche gibt, wenn das System in Betrieb ist.
- Prüfen Sie, ob Wind, Lärm und Kondenswasser, die von der Anlage erzeugt werden, die Umgebung beeinträchtigen.
- Prüfen Sie, ob ein Kältemittelleck vorliegt.
- Wenn Fehlercodes auftreten, lesen Sie bitte in der Anleitung nach, um detaillierte Informationen zu erhalten.

8. Betrieb und Wartung

8.1 Um eine einwandfreie Funktion zu gewährleisten, sollte das System nach einer gewissen überprüft und gewartet werden. Bitte beachten Sie bei der Wartung die folgenden Punkte:

- Wenn Sie den Schrank öffnen und das Innere inspizieren müssen, schalten Sie bitte vorher den Strom ab.
- Um einen stabilen Betrieb zu gewährleisten, nehmen Sie bitte keine Einstellungen vor.
- Achten Sie genau darauf, ob alle Betriebsparameter während des Betriebs des Systems normal sind.
- Prüfen Sie regelmäßig, ob die elektrische Verbindung locker ist, falls ja, befestigen Sie sie rechtzeitig.
- Überprüfen Sie regelmäßig die Zuverlässigkeit der elektrischen Komponenten und tauschen Sie alle defekten oder unzuverlässigen Komponenten rechtzeitig aus.
- Die Schmutzrückstände auf der Oberfläche der Verdampferlamellen sollten alle 6 Monate gereinigt werden.
- Wenn wir das Gerät nach einer langen Stillstandszeit wieder in Betrieb nehmen, sollten wir folgende Vorbereitungen treffen: das Gerät sorgfältig untersuchen und reinigen, das Wasserleitungssystem reinigen, die Wasserpumpe überprüfen und alle Kabelverbindungen befestigen.
- Ersatzteile müssen das Originalzubehör verwenden, sie können nicht durch anderes ähnliches Zubehör ersetzt werden.

8.2 Befüllung mit Kältemittel

Überprüfen Sie den Zustand der Kältemittelfüllung, indem Sie die Daten des Manometers ablesen, sowie den Ansaug- und Abluftdruck. Bei Leckagen oder wechselnden Komponenten des Kühlkreislaufs bitten Sie um die Hilfe von professionellen Technikern.

8.3 Lecksuche

Während der Lecksuche und der Dichtheitsprüfung darf das Kältesystem niemals mit Sauerstoff, Ethan oder anderen brennbaren Schadgasen gefüllt werden, sondern nur mit Druckluft, Fluorid oder Kältemittel.

8.4 Abflusswasser im Wärmetauscher

Wenn die Wärmepumpe für längere Zeit oder im Winter nicht benutzt wird, lassen bitte das Wasser im Wärmetauscher ab, damit es beim Einfrieren nicht kaputt geht.

8.5 Um den Kompressor zu entfernen, gehen Sie bitte wie folgt vor

- Schalten Sie die Stromversorgung aus
- Entlüften Sie das Kältemittel auf der Niederdruckseite, achten Sie darauf, die Entlüftungsgeschwindigkeit zu verringern und vermeiden Sie das Austreten von gefrorenem Öl.
- Entfernen Sie Ansaug- und Abluftleitung des Kompressors.
- Entfernen Sie die Stromkabel des Kompressors.
- Entfernen Sie die Befestigungsschrauben des Kompressors.
- Entfernen Sie den Kompressor.

8.6 Führen Sie regelmäßige Wartungsarbeiten gemäß den Anweisungen im Benutzerhandbuch durch, um sicherzustellen, dass das Gerät in gutem Zustand läuft.

- Brandverhütung: Sollte es zu einem kommen, Sie bitte sofort den Netzschalter aus und löschen Sie das Feuer mit einem Feuerlöscher.
- Zur Vermeidung von brennbaren Gasen: Die Arbeitsumgebung des Geräts sollte von Benzin, Ethylalkohol und anderen brennbaren Materialien ferngehalten werden, Explosionsunfälle zu vermeiden.

9. Fehlercodes & Lösungen

Code	Beschreibung	Mögliche Gründe	Lösungen
E03	Schutz des Wasserflusses	Unzureichender Wasserdurchfluss	Überprüfen Sie das Wasserkreislaufsystem, die das Öffnen von Bypass-Kits, das Laufenlassen der Wasserpumpe
		Wasserströmungsschalter abgeklemmt	Überprüfen Sie die Verkabelung und schließen Sie das Wasser wieder an. Strömungsschalter
		Wasserströmungsschalter defekt	Wechseln Sie ein neues
E05	Schutz vor hohem Druck	Unzureichender Wasserdurchfluss	Überprüfen Sie das Wasserkreislaufsystem, die Öffnung der Bypass-Kits, den Betrieb der Wasserpumpe
		Die Umgebungs-/Wassertemperatur ist zu hoch. hoch	
		Die Drehzahl des Gebläsemotors ist abnormal oder Gebläsemotor ist beschädigt	Prüfen Sie den Gebläsemotor
		Überschüssiges Kältemittelgas	Kältemittelmenge neu einstellen
		Hochdruckschalter abgeklemmt oder defekt	Hochdruck wieder anschließen oder ersetzen Schalter
		Rohrleitungssystem verstopft	Überprüfen Sie das Rohrleitungssystem

E06	Niederdruckschutz	Schlechte Belüftung	Überprüfen Sie die Installationsbedingungen. Reinigen Sie den Verdampfer. Prüfen Sie die Betriebszustand des Ventilators.
		Niederdruckschalter abgeklemmt oder defekt	Niederdruck wieder anschließen oder ersetzen Schalter
		Gasaustritt (Prüfen Sie das Messgerät)	Ermitteln Sie die Leckstelle und führen Sie die Instandhaltung
		Die Drehzahl des Gebläsemotors ist abnormal oder Gebläsemotor ist beschädigt	Prüfen Sie den Gebläsemotor
		EEV blockiert oder Rohrleitungssystem eingeklemmt	Überprüfen Sie das Rohrleitungssystem
E09	Verbindungsfehler zwischen PCB und Controller	Schlechte Kabelverbindung	Prüfen Sie die Verkabelung
		Defekter Controller	Ändern Sie einen neuen Controller
		Defekte Leiterplatte	Ändern Sie eine neue Leiterplatte
E12	Abgastemperatur zu hoch Schutz	Unzureichender Wasserdurchfluss	Überprüfen Sie das Wasserkreislaufsystem/Wasser Strömungsschalter
		Gasmangel	Prüfen Sie, ob ein Gasleck vorhanden ist
		Rohrleitungssystem verstopft	Überprüfung des Rohrleitungssystems
		Temperatursensor für die Hausleitung Detektiv	Wechseln Sie einen neuen Sensor
E15	Ausfall des Wassereinlassensors	Sensor abgeklemmt oder defekt	Sensor neu anschließen oder ersetzen
E16	Ausfall des Spulentemperatursensors	Sensor abgeklemmt oder defekt	Sensor neu anschließen oder ersetzen
E18	Ausfall des Abgastemperatursensors	Sensor abgeklemmt oder defekt	Sensor neu anschließen oder ersetzen
E21	Umgebungs-Temperatursensor Ausfall	Sensor abgeklemmt oder defekt	Sensor neu anschließen oder ersetzen
E23	Schutz vor niedriger Wasseraustrittstemperatur	Unzureichender Wasserdurchfluss	Überprüfen Sie das Wasserkreislaufsystem/Wasser Strömungsschalter
		Ausfall des Wassertemperatursensors am Auslass	Wechseln Sie einen neuen Sensor
E22	Ausfall des Rücklaufwassersensors	Sensor abgeklemmt oder defekt	Sensor neu anschließen oder ersetzen
E27	Auslasswassertemp. Sensorausfall	Sensor abgeklemmt oder defekt	Sensor neu anschließen oder ersetzen
E29	Temperatur der Ansaugleitung Sensorausfall	Sensor abgeklemmt oder defekt	Sensor neu anschließen oder ersetzen
E32	Überhitzungsschutz im Heizbetrieb	Unzureichender Wasserdurchfluss	Überprüfen Sie das Wasserkreislaufsystem/Wasser Strömungsschalter
		Auslasswassertemperatursensor Ausfall	Wechseln Sie einen neuen Sensor

10. Wifi-Funktion

1. Suchen Sie im App Store (IOS) oder bei Google Play (Android) nach "Weau", oder scannen Sie den QR-Code und laden Sie die App herunter.

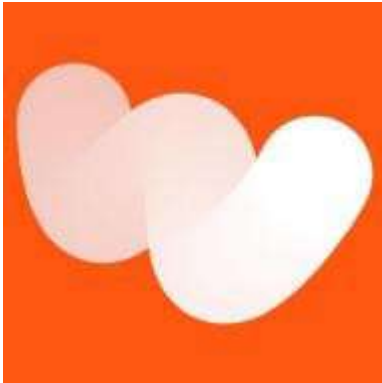

IOS



Android



2. Zum ersten Mal anmelden



3. Drücken Sie '+', um ein Gerät hinzuzufügen



4. Legen Sie Ihr Mobiltelefon in die Nähe der Pool-Wärmepumpe, die sich im selben Wifi-Bereich befindet

5. Vergewissern Sie sich, dass das Gerät zurückgesetzt wurde, und geben Sie dann das WIFI-Konto und das Passwort ein, um eine Wifi-Verbindung herzustellen.

Setzen Sie die Wifi-Funktion zurück: Halten Sie die  und  und  3 Sekunden lang gedrückt.

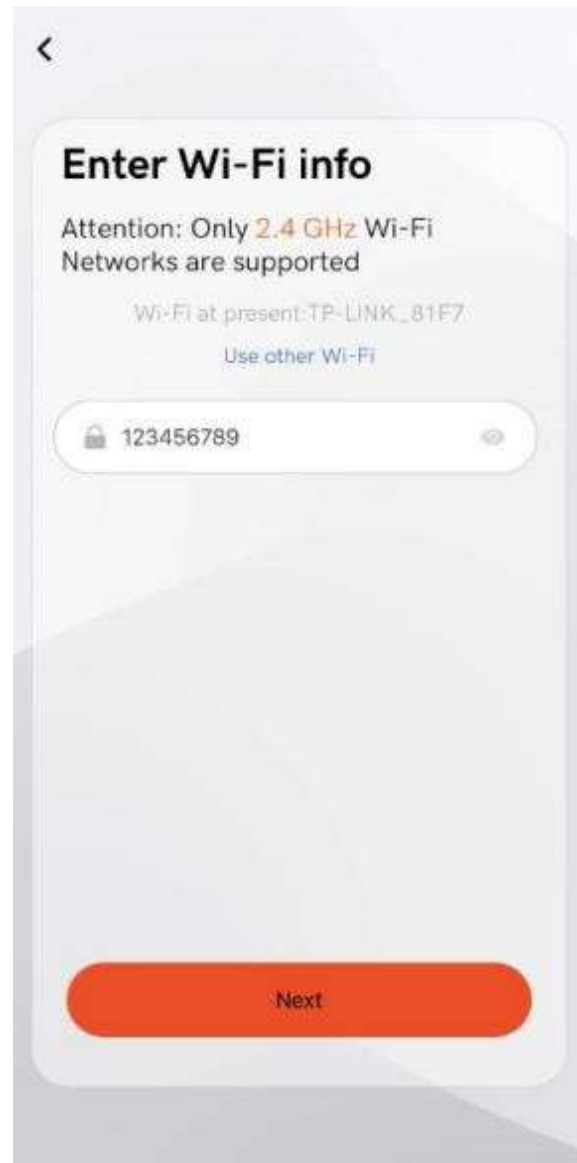

6. Drücken Sie auf "Weiter", um die Verbindung zu starten, wenn Sie fertig sind. Wenn das Gerät erfolgreich hinzugefügt wurde, drücken Sie auf "Fertig".

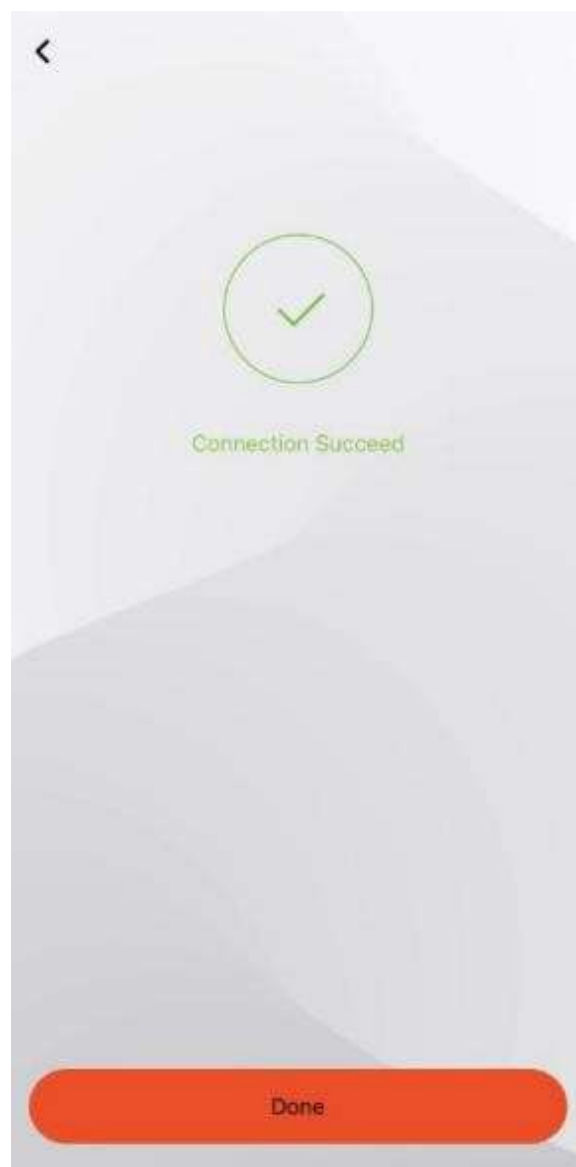

7. Verbindung beendet & App Main Interface



8. Funktionen

- * Ein- und Ausschalten des Geräts
- * Temperatureinstellung und -anzeige
- * Auswahl des Modus
- * Anzeige des Störungsstatus
- * Timer-Einstellung
- * Umbenennen und Freigeben Ihres Geräts



