

English

79  
A

## IMPORTANT SAFETY RULES

Read, understand, and follow  
all instructions carefully before  
installing and using this product.  
Keep for future reference.

# ZX500R Robotic Pool Cleaner

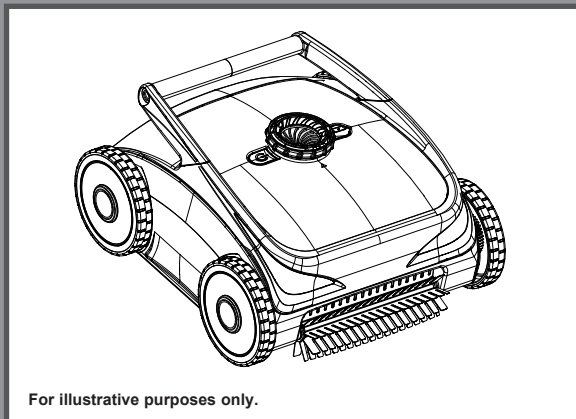

Don't forget to try these other fine Intex products: pools, pool accessories, inflatable pools and in-home toys, airbeds and boats available at fine retailers or visit our website.

Due to a policy of continuous product improvement, Intex reserves the right to change specifications and appearance, which may result in updates to the instruction manual without notice.

# INTEX®

©2025 Intex Marketing Ltd. - Intex Development Co. Ltd. - Intex Recreation Corp. All rights reserved/Tous droits réservés/Todos los derechos reservados/Alle Rechte vorbehalten. Printed in China/Imprimé en Chine/Impreso en China/Gedruckt in China.

®™ Trademarks used in some countries of the world under license from/®™ Marques utilisées dans certains pays sous licence de/Marcas registradas utilizadas en algunos países del mundo bajo licencia de/Warenzeichen verwendet in einigen Ländern der Welt in Lizenz von/Intex Marketing Ltd. to/à/a/an Intex Development Co. Ltd., Hong Kong & Intex Recreation Corp., P.O. Box 1440, Long Beach, CA 90801 • Distributed in the European Union by/Distribué dans l'Union Européenne par/Distribuido en la Unión Europea por/Vertrieb in der Europäischen Union durch/Intex Trading B.V., Ettenseweg 46, 4706 PB Roosendaal - The Netherlands • Distributed in the UK by Unites Service (UK) Limited, 21 Holborn Viaduct, London EC1A 2DY, UK.

[www.intexcorp.com](http://www.intexcorp.com)

079-A\*-R1-2511

OWNER'S MANUAL

## TABLE OF CONTENTS

<b>Warnings</b> .....	<b>3</b>
<b>Product Specifications</b> .....	<b>4</b>
<b>Parts Reference</b> .....	<b>5</b>
<b>Operating Instructions</b> .....	<b>6-7</b>
<b>Detailed Operating Instructions</b> .....	<b>8-13</b>
<b>Long Term Storage</b> .....	<b>13</b>
<b>Troubleshooting Guide</b> .....	<b>14</b>
<b>Limited Warranty</b> .....	<b>15</b>

**SAVE THESE INSTRUCTIONS**

# IMPORTANT SAFETY RULES

Read, Understand and Follow All Instructions Carefully Before Installing and Using this Product.



## WARNING

- Assembly and disassembly by adults only. This is not a toy.
- This appliance can be used by children aged from 8 years and above and persons with reduced physical, sensory or mental capabilities or lack of experience and knowledge if they have been given supervision or instruction concerning use of the appliance in a safe way and understand the hazards involved.
- Children shall not play with the appliance. Cleaning and user maintenance shall not be made by children without supervision.
- The appliance must only be supplied at safety extra low voltage corresponding to the marking on the appliance.
- Do not use if unit is damaged in any way. Replace damaged components promptly.
- This cleaner creates suction. Keep hair, loose clothing, fingers, and any body parts away from openings and moving parts.
- Use only accessories and replacement parts specified in this manual.
- Never leave this product plugged into the main outlet for long term storage.
- Never leave this product in the water when it is OFF or has run out of battery power.
- **Do not use this product for pool opening (start of the season). This product is design for routine general maintenance of your pool. Do not use for cleaning of longer accumulated heavy dirt such as at the start of the pool season.**
- This product is designed for underwater use: must be submerged to operate properly. Do not use this product as an all-purpose vacuum cleaner.
- Do not use this product without the filter and/or cleaner cover.
- Do not vacuum sharp objects, as this may damage the filter.
- Do not vacuum toxic substances, flammable or combustible liquids such as gasoline, or operate in the presence of explosive or flammable fumes.
- Never insert or drop objects into any opening on the device. Keep all openings free of leaves, debris, or anything that may reduce the water flow.
- Do not operate the device when people or animals are in the pool.
- Always turn off and unplug the device before cleaning, servicing, changing the filter or any routine maintenance.
- Do not charge the product with a damaged plug charger.
- Charge the product indoors in a clean and dry place. Do not expose to rain or extreme temperature and do not handle with wet hands during charging. Never charge the product while operating it.
- This product contains sealed non-replaceable Lithium-ion (Li-ion) rechargeable batteries. Do not dispose of the product in regular trash, municipal waste stream or by fire as the built-in rechargeable battery may leak or explode. Always dispose of the batteries safely in accordance with your local law and regulations.
- This product is intended to be used only for the purposes described in the manual.
- Charging operations shall be carried out in accordance with the instructions in "Charging the Battery" section.

**FOLLOW THESE RULES AND ALL INSTRUCTIONS TO AVOID PROPERTY DAMAGE OR OTHER INJURY.**

## SAVE THESE INSTRUCTIONS

# PRODUCT SPECIFICATIONS

English

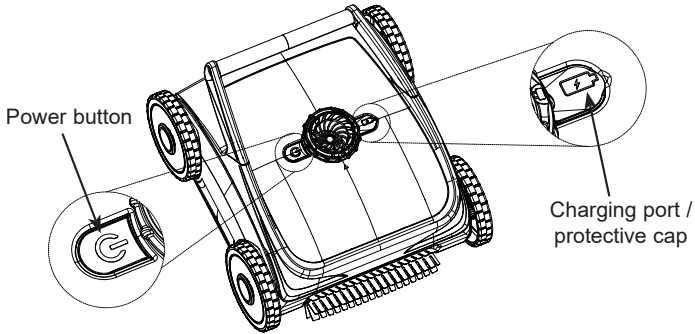
79  
A

Model:	ZX500R
Charger input:	220-240 V AC, 50/60 Hz
Charger output:	16 V DC, 3.5 A
Maximum working power:	46 W
Battery voltage/capacity:	12.8 V DC, 7.5 Ah
Charging time:	3 hours
Full charge operating time:	Up to 2 hours
Maximum cleaning area:	Up to 176 m <sup>2</sup> (1894 ft <sup>2</sup> )
Maximum water depth:	≤ 2 m (78.7 in)
Waterproof grade:	IPX8
Operating water temperature:	10~32 °C (50~90 °F)
Storage temperature:	0~40 °C (32~104 °F)
Pool water chemical level requirement:	pH: 7.0-7.4
	Free Chlorine: up to 4 ppm
	NaCl: up to 5000 ppm

Suitable for all above-ground pools and in-ground\* pools with a maximum depth of 2 m (78.7 in).

\* Results may vary based on pool surface type — Suitable for plaster and vinyl-lined pools; not suitable for above-ground pools with an inflatable top ring.

**NOTE:** Wall climbing requirement - make sure the angle between the inner wall of the pool and the ground is greater than or equal to 90 degrees. If the angle between the inner wall of the pool and the ground is less than 90 degrees, the cleaner will not be able to climb the wall.

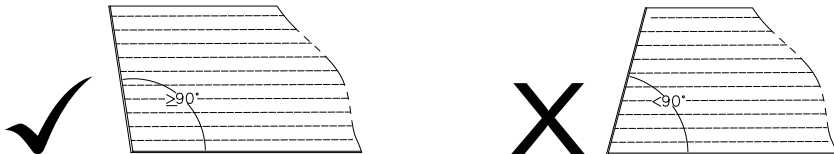

## SAVE THESE INSTRUCTIONS

## PARTS REFERENCE

English

79  
A

The following is a breakdown of replaceable parts.

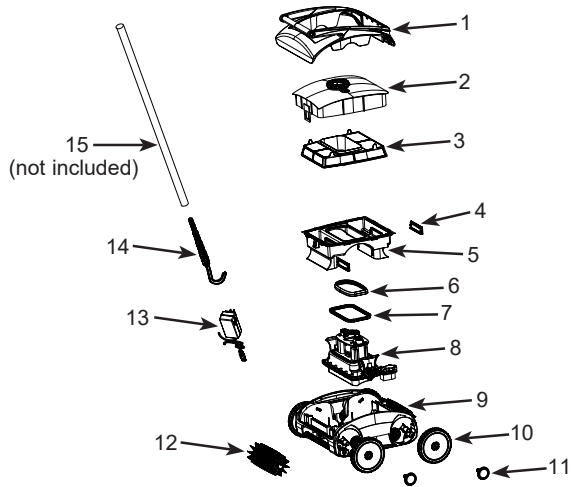

**NOTE:** Drawings for illustration purpose only. Actual product may vary. Not to scale.

REF. NO.	DESCRIPTION	QTY.	SPARE PARTS NO.
1	CLEANER TOP	1	13498
2	UPPER LID OF THE DEBRIS CONTAINER	1	13499
3	FILTER	1	13502
4	SIDE FILTER	2	13509
5	DEBRIS CONTAINER	1	13503
6	TOP GASKET	1	13500
7	BOTTOM GASKET	1	13501
8	DRIVE MODULE	1	13504
9	CLEANER BASE	1	13505
10	WHEEL	4	13508
11	WHEEL LOCKER	4	13507
12	ROLLER BRUSH	2	13506
13	CHARGER	1	13512
14	HOOK	1	13510
15	POLE (NOT INCLUDED)	1	10637A

When ordering parts, be sure to quote the model number and part numbers.

## SAVE THESE INSTRUCTIONS

# OPERATING INSTRUCTIONS

English

79  
A

## Instructions before use:

- The cleaner is only suitable for operation in water.
- The cleaner is only suitable for cleaning large particles, debris and leaves; it cannot replace the filtering effect of the filter pump.
- The cleaner is not suitable for use in environments with algae. The pool wall or floor are free from algae. Algae will cause the wheels to slip, block the flow of water into the cleaner and hinder the cleaner movement. Treat the pool water with algacide and wait for the algae to shed before using the cleaner. See your local pool supply specialist for algae treatment solutions.
- If the filter pump of the pool is running simultaneously with the cleaner, and the suction or spray of the filter pump affects the operation of the cleaner, the filter pump should be turned off first.
- The pool is free from objects that will hinder the cleaner free movements by removing the ladder, surface skimmer, water sprayer (if applicable), floats, strainer grid or any other objects from the pool.
- If the water is too dirty, check and clean the filter net and debris container **(5)** more frequently during the operating process.

## Preparation before use:

- a. The cleaner needs to be fully charged.
- b. The debris container is installed correctly on the cleaner.
- c. The wheel brushes are properly installed on the cleaner.

## Quick steps for using the cleaner: (For first-time users, please refer to the “Detailed Operating Instructions”)

1. **Starting location in the pool:** Place the cleaner in the middle of the pool. For non-round pools, place it in the middle of the long side of the pool as shown below.

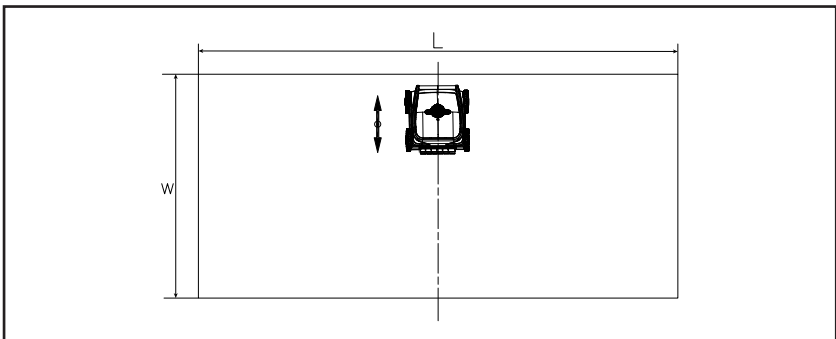

**SAVE THESE INSTRUCTIONS**

## OPERATING INSTRUCTIONS (continued) English

79  
A

- Air exhaustion:** Submerge and hold the cleaner under the pool water for more than 5 seconds to exhaust all the air out of the cleaner. Do not lower the cleaner to the bottom of the pool yet.

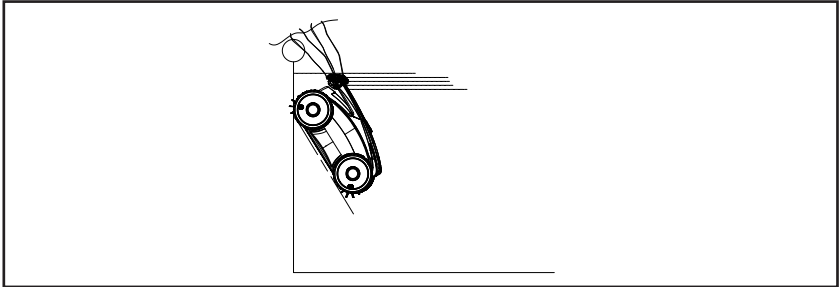

- Pool shape selection:** (see “Detailed Operating Instructions”)  
Hold the cleaner under water with one hand, and turn **ON** the cleaner to reveal the power button light color:  
**GREEN** light is for round pools path mode  
**BLUE** light is for non-round pools path mode  
Turn the power button **OFF** and **ON** again to change the pool shape selection.

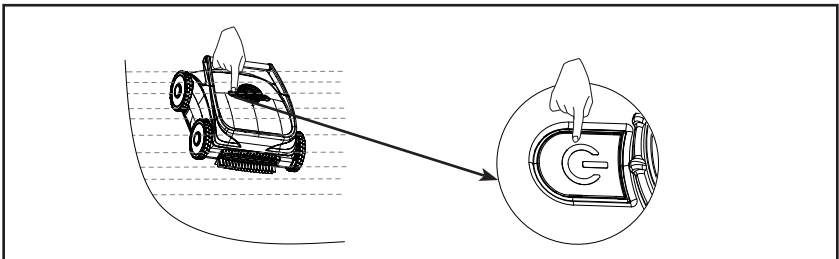

- Release the cleaner, let it sink to the floor.**

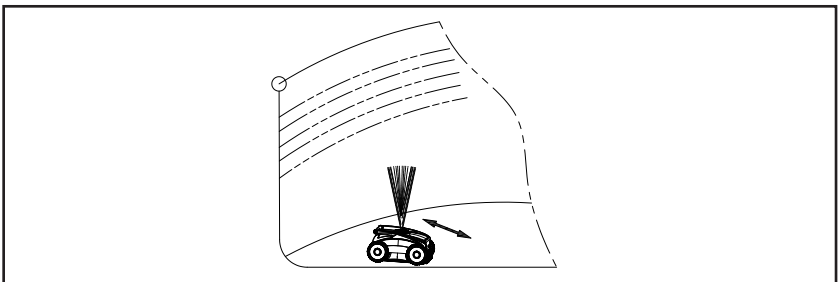

**SAVE THESE INSTRUCTIONS**

## DETAILED OPERATING INSTRUCTIONS English

79  
A

### Detailed instructions for preparation before use:

#### a. Fully charged the battery:

- Open the protective cap of the charging port, insert the output port of the charger into the charging port of the cleaner, and plug the charger into the main electrical outlet. See Fig. 1.

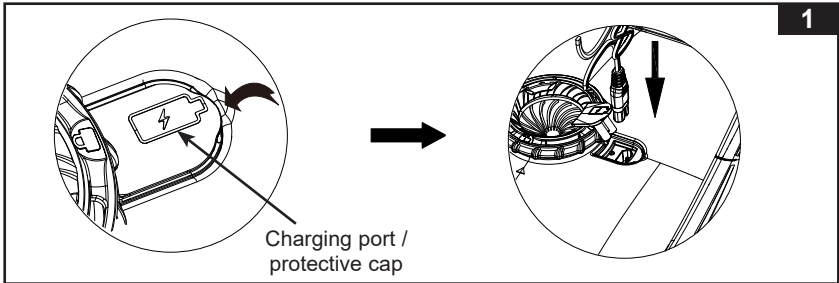

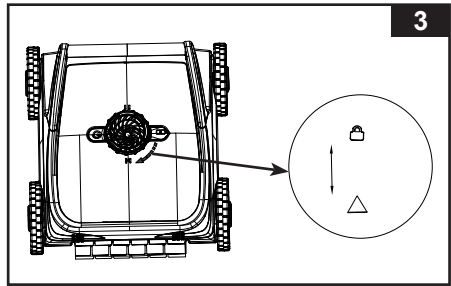
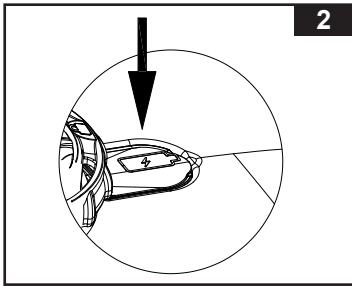

- During charging, the indicator light will flash between red and green, and the green light will stay on continuously when the battery is fully charged.
- Once fully charged, unplug the power cord and cover the charging port with the protective cap. See Fig. 2.

**NOTE:** After unplugging the charger, the indicator light will turn off.



#### b. Install the debris container in the correct position:

- Ensure that the set of debris container is properly assembled on the cleaner by tightening the nut clockwise until the mark  is aligned with the mark . See Fig. 3.

## SAVE THESE INSTRUCTIONS

## DETAILED OPERATING INSTRUCTIONS (continued) English

79  
A

### c. Install the wheel brushes in the correct position:

- Make sure that the wheel brushes are installed in the front and back of the cleaner. See Fig. 4.

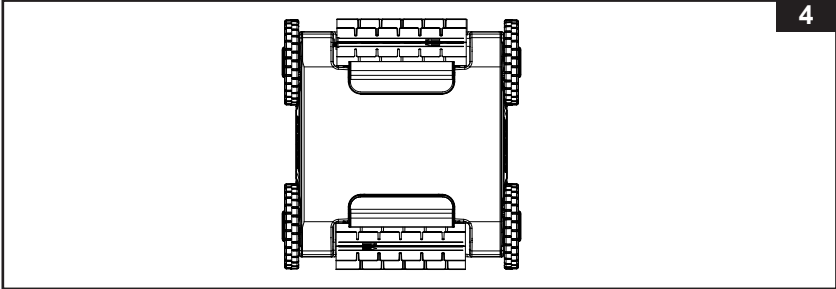

- Installation of wheel brushes: Align the convex shaft of the wheel brush with the groove on the cleaner, look for the arrow on the brush, hold the brush and push the wheel brush in the direction of the arrow, align the other end of the wheel brush with the groove on the other end of the cleaner, and release it to install the wheel brush. See Fig. 5.

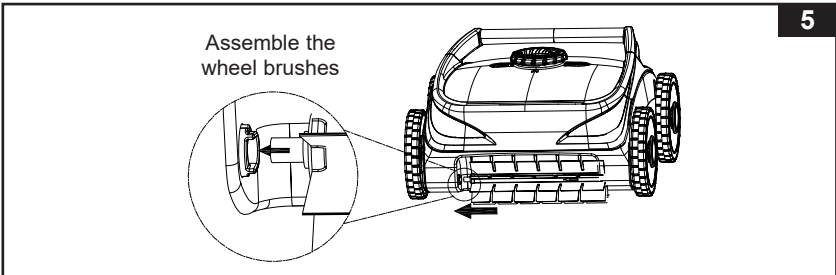

- Removal of the wheel brushes: Look for the arrow on the brush. Hold the brush and push the wheel brush in the direction of the arrow, pulling it up or down to remove the wheel brush. See Fig. 6.

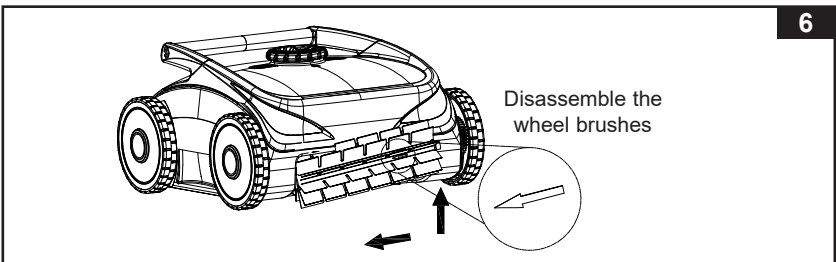

**SAVE THESE INSTRUCTIONS**

**DETAILED OPERATING INSTRUCTIONS (continued)** English**79**  
**A****Detailed steps for using the cleaner:**

1. Hold the handle of the cleaner and take it to the pool.  
**NOTE:** For rectangular shape pools, it is recommended to place the cleaner in the middle of the long side. See Fig. 7.

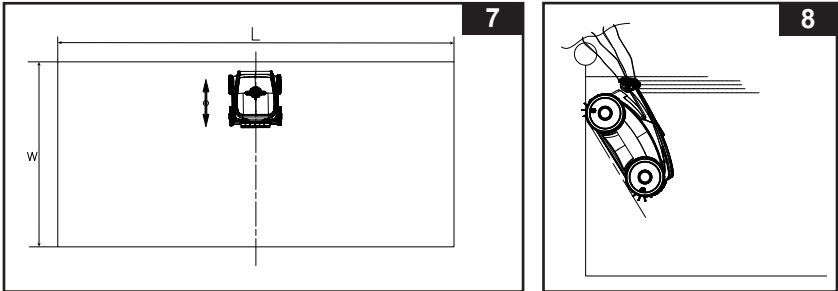

2. Grasp the handle of the cleaner with both hands, immerse the cleaner in water, and swing it back and forth 3-5 times to exhaust all the air. See Fig. 8. Align the handle parallel to the water surface, and with the front of the cleaner facing downwards, release the cleaner to the bottom of the pool.
3. **Select the cleaner operating path mode according to the shape of the pool first.**  
Press the power button (⏻) to turn ON and reveal the power button light color, see Fig. 9:

<b>GREEN</b> light is for round pools path mode
---

<b>BLUE</b> light is for non-round pools path mode
--

To change the path mode (power button light color), turn OFF and turn ON the power button again. Repeat this cycle to change the path mode.

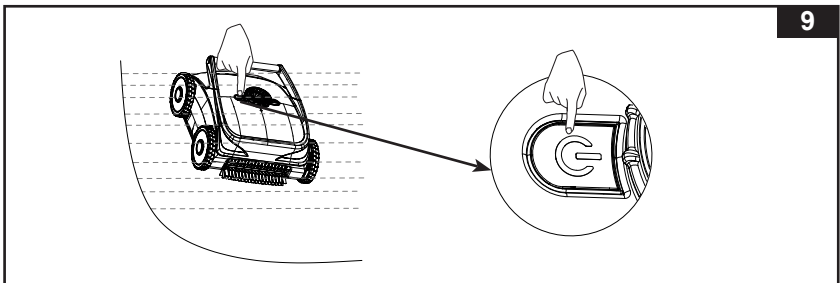
**SAVE THESE INSTRUCTIONS**

**DETAILED OPERATING INSTRUCTIONS (continued)** English**79**  
**A**

- Description of the indicator lights:

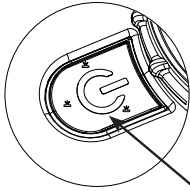

Transparent window  
with LED indicator lights

Status	Indicator light
Working / power on	Blue light solid or green light solid
Power off	Light off
Drive module failure	Red light solid
Low battery	Red light flashing
Battery charging	Red/Green light slowly changing
Fully charged	Green light solid

- Wait for about 15 seconds, the cleaner will spray water first, then it will start working according to the built-in program. See Fig. 10.

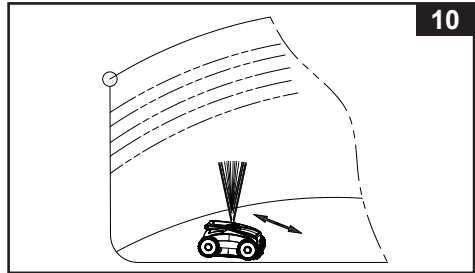

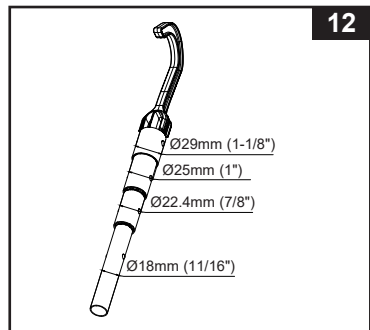
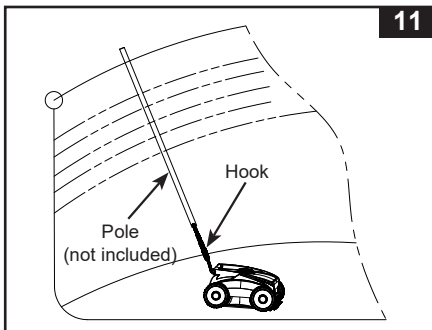

- Remove the cleaner from the pool and turn it off.
  - When the cleaner battery is almost exhausted, the cleaner will move and stop next to the pool wall automatically for easy retrieval. Attach the hook (14) to a long pole (not included). Hook the cleaner handle and lift the cleaner out of the water slowly. See Fig. 11.  
**NOTE:** The hook (14) fits most common pool maintenance poles. See Fig. 12.
  - The pool is fully cleaned up, and the cleaner is still in working condition, wait for the cleaner to get close to the pool edge or climb the wall, **take out the cleaner halfway, and press the power button to shut off.**

**SAVE THESE INSTRUCTIONS**

## DETAILED OPERATING INSTRUCTIONS (continued) English

79  
A

### 6. Clean the debris container.

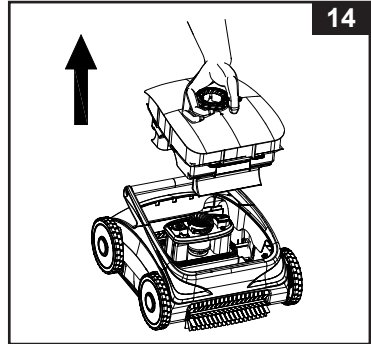
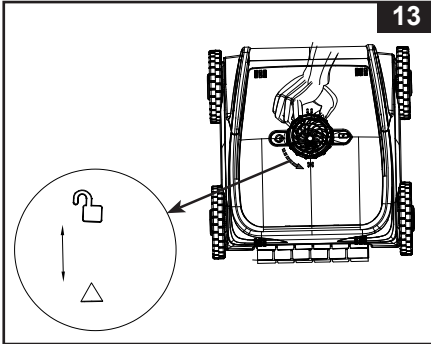

- a. Rotate the nut in a counterclockwise direction until the mark  aligns with the arrow mark . See Fig. 13.
- b. Hold the lock ring in your hand and take out the debris container. See Fig. 14.

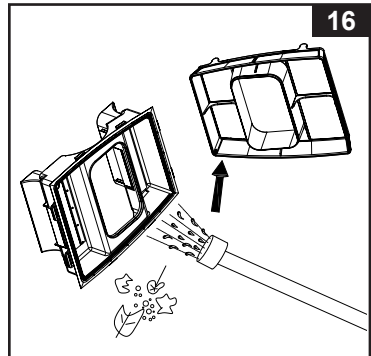
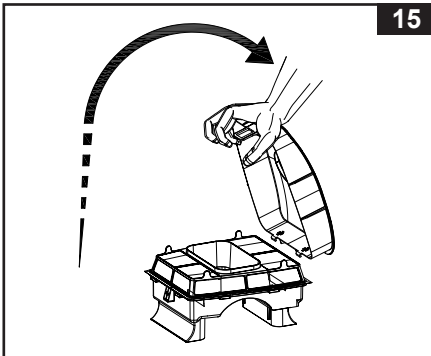

- c. Pull open the buckle with your hand and lift it up to open the lid of the debris container. See Fig. 15.
- d. Clean the filter net and debris container (5) with a garden hose. See Fig. 16.



### 7. Put back the debris container. See Fig. 17.

- a. Place the filter net into the debris container.
- b. Align the two hooks on the upper cover of the debris container into the two grooves of the debris container.
- c. Flip the lid of the debris container.
- d. Tighten the lid of the debris container tightly.
- e. Install the debris container component into the cleaner and rotate the locking ring clockwise until the mark  aligns with the arrow mark .

## SAVE THESE INSTRUCTIONS

## DETAILED OPERATING INSTRUCTIONS (continued) English

79  
A

17

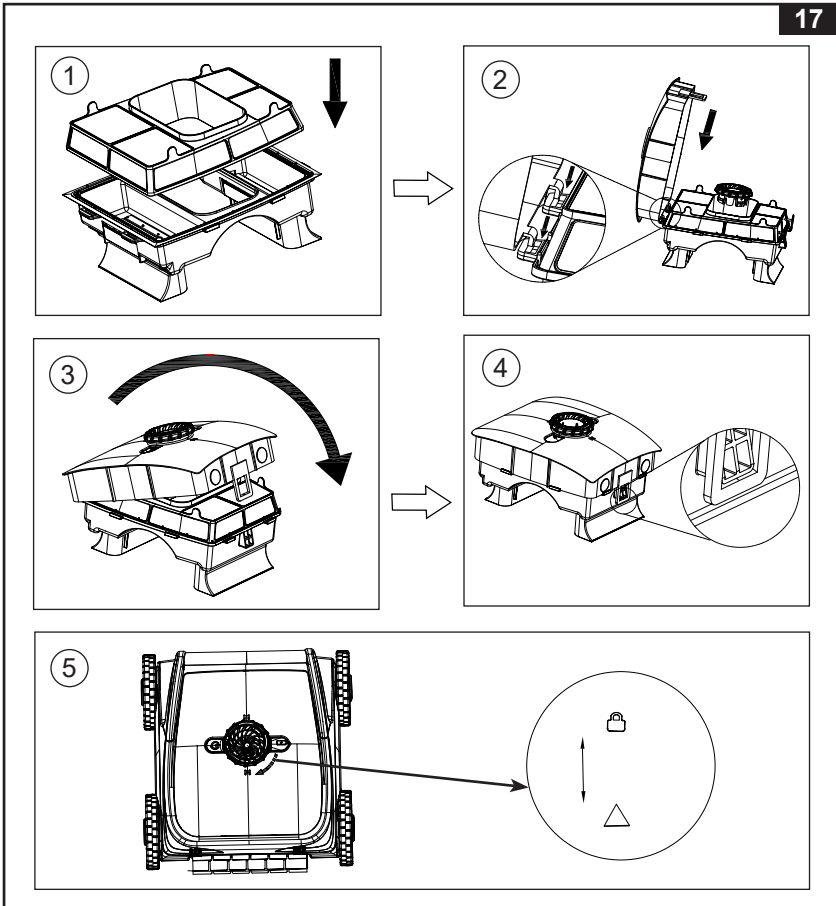

### LONG TERM STORAGE

1. Clean and air dry all the accessories and parts thoroughly.
2. To protect and extend the life of the battery, make sure the battery is charged before long term storage, and charge the battery every 3 months thereafter.
3. Store the product in a dry, temperature-controlled between 0~40°C (32~104°F), indoor location with air ventilation.  
**NOTE:** Do not store outdoors. Do not expose to sunlight.
4. The original packaging can be used for storage.

## SAVE THESE INSTRUCTIONS

# TROUBLESHOOTING GUIDE

English

**79**  
**A**

TROUBLE	CAUSE	SOLUTION
The indicator light is blue or green, but the cleaner does not start	<ul style="list-style-type: none"> <li>Lack of water or low water level.</li> </ul>	<ul style="list-style-type: none"> <li>Make sure the pool is filled with water.</li> <li>Make sure the cleaner is fully submerged in the water.</li> </ul>
Pressed the power button, the indicator light does not light up	<ul style="list-style-type: none"> <li>The battery is dead.</li> <li>Drive module <b>(8)</b> is damaged.</li> </ul>	<ul style="list-style-type: none"> <li>Charge the battery until the light is on.</li> <li>Replace the drive module <b>(8)</b>.</li> </ul>
The cleaner cannot sink to the pool bottom	<ul style="list-style-type: none"> <li>There is air inside the cleaner.</li> </ul>	<ul style="list-style-type: none"> <li>Shake the cleaner left and right under the water to remove any trapped air.</li> </ul>
Cleaner can not climb the pool wall, sway left and right, or walk slowly	<ul style="list-style-type: none"> <li>The filter screen is blocked.</li> <li>Low battery.</li> <li>Pool wall is covered by algae.</li> <li>The spray nozzle is blocked.</li> <li>The wheel axle and the roller brush axle are jammed due to the sediment.</li> </ul>	<ul style="list-style-type: none"> <li>Clean the filter screen.</li> <li>Charge the battery.</li> <li>Clean the water with algaecide or pool sanitizer chemicals.</li> <li>Clean the spray nozzle.</li> <li>Remove the wheels <b>(10)</b> and roller brushes <b>(12)</b>, rinse off the sediment on the axle sleeve and reassemble.</li> </ul>
Leakage of water spray nozzle/ Weakened water spraying ability	<ul style="list-style-type: none"> <li>Loose or broken filters <b>(3 &amp; 4)</b> opening.</li> <li>There are debris around the impeller.</li> <li>Excessive dirt inside the filter.</li> </ul>	<ul style="list-style-type: none"> <li>Replace the filter.</li> <li>Clean the dirt on the impeller thoroughly.</li> <li>Clean the filter thoroughly.</li> </ul>
Cleaner cannot pick up the debris as before	<ul style="list-style-type: none"> <li>Loose or broken filters <b>(3 &amp; 4)</b>.</li> <li>Filters <b>(3 &amp; 4)</b> are clogged with slime, dirt.</li> <li>The wheels <b>(10)</b> can move, but the roller brushes <b>(12)</b> cannot move.</li> </ul>	<ul style="list-style-type: none"> <li>Check filters and replace them if broken.</li> <li>Clean the filters, and treat the water with algaecide, sanitizer chemicals.</li> <li>Replace the roller brushes <b>(12)</b> and contact Intex Service Center.</li> </ul>

## IMPORTANT

If you continue to experience difficulty, please contact our Consumer Service Department for assistance. See separate "Authorized Service Centers" sheet.

**SAVE THESE INSTRUCTIONS**

## Limited Warranty

Your ZX500R Robotic Pool Cleaner has been manufactured using the highest quality materials and workmanship. All Intex products have been inspected and found free of defects prior to leaving the factory. This Limited Warranty applies to the ZX500R Robotic Pool Cleaner only.

This limited warranty is in addition to, and not a substitute for, your legal rights and remedies. To the extent that this warranty is inconsistent with any of your legal rights, they take priority. For example, consumer laws across the European Union provide statutory warranty rights in addition to the coverage you receive from this limited warranty: for information on EU-wide consumer laws, please visit the European Consumer Center website at [http://ec.europa.eu/consumers/ecc/contact\\_en/htm](http://ec.europa.eu/consumers/ecc/contact_en/htm).

The provisions of this Limited Warranty apply only to the original purchaser and are not transferable. This Limited Warranty is valid for the period noted below from the date of the initial retail purchase. Keep your original sales receipt with this document, as proof of purchase will be required and must accompany warranty claims or the Limited Warranty will be invalid.

### ZX500R Robotic Pool Cleaner Warranty – 2 Years

If you find a manufacturing defect in the ZX500R Robotic Pool Cleaner during the warranty period, please contact the appropriate Intex Service Center listed in the separate "Authorized Service Centers" sheet. If the item is returned as directed by the Intex Service Center, the Service Center will inspect the item and determine the validity of the claim. If the item is covered by the provisions of the warranty, the item will be repaired or replaced, with the same or comparable item (at Intex's choice) at no charge to you.

Other than this warranty, and other legal rights in your country, no further warranties are implied. To the extent possibly in your country, in no event shall Intex be liable to you or any third party for direct or consequential damages arising out of the use of your ZX500R Robotic Pool Cleaner, or Intex or its agents' and employees' actions (including the manufacture of the product). If your country does not allow the exclusion or limitation of incidental or consequential damages, this limitation or exclusion does not apply to you.

You should note that this limited warranty does not apply in the following circumstances:

- If the ZX500R Robotic Pool Cleaner is subject to negligence, abnormal use or application, accident, improper operation, improper voltage or current contrary to operating instructions, improper maintenance or storage;
- If the ZX500R Robotic Pool Cleaner is subject to damage by circumstances beyond Intex's control, including but not limited to, ordinary wear and tear and damage caused by exposure to fire, flood, freezing, rain, or other external environmental forces;
- To parts and components not sold by Intex; and/or.
- To unauthorized alterations, repairs or disassembly to the ZX500R Robotic Pool Cleaner by anyone other than Intex Service Center personnel.

Injury or damage to any property or person is not covered by this warranty.

Read the owner's manual carefully and follow all instructions regarding proper operation and maintenance of your ZX500R Robotic Pool Cleaner. Always inspect your product prior to use. This limited warranty will be void if use instructions are not followed.

## SAVE THESE INSTRUCTIONS



## IMPORTANT

Lisez et suivez attentivement toutes ces instructions avant d'installer et d'utiliser ce produit. Conserver pour une consultation ultérieure.

# Robot nettoyeur de piscine ZX500R

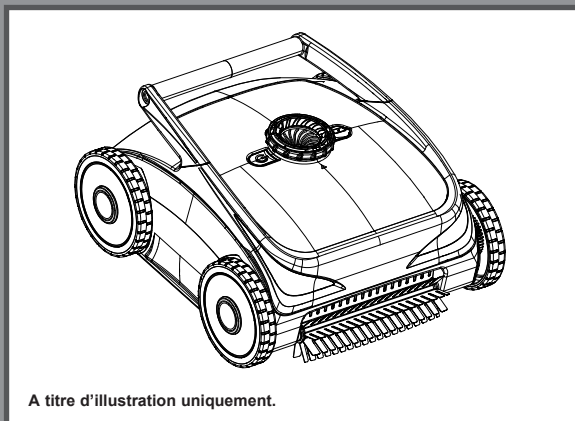

A titre d'illustration uniquement.

N'oubliez pas d'essayer les autres produits de la gamme Intex: piscines hors sol, accessoires de piscine, piscines gonflables, jouets d'intérieur gonflables, airbeds et bateaux. Ces produits sont disponibles chez les différents revendeurs ou sur notre site internet. En raison d'une politique d'amélioration continue de ses produits, Intex se réserve le droit de modifier les spécifications et l'apparence, ce qui peut entraîner des mises à jour du manuel d'instruction sans préavis.

# INTEX®

©2025 Intex Marketing Ltd. - Intex Development Co. Ltd. - Intex Recreation Corp. All rights reserved/Tous droits réservés/Todos los derechos reservados/Alle Rechte vorbehalten. Printed in China/Imprimé en Chine/Impreso en China/Gedruckt in China.

®™ Trademarks used in some countries of the world under license from/®™ Marques utilisées dans certains pays sous licence de/Marcas registradas utilizadas en algunos países del mundo bajo licencia de/Warenzeichen verwendet in einigen Ländern der Welt in Lizenz von/Intex Marketing Ltd. to/à/a/an Intex Development Co. Ltd., Hong Kong & Intex Recreation Corp., P.O. Box 1440, Long Beach, CA 90801 • Distributed in the European Union by/Distribué dans l'Union Européenne par/Distribuido en la Unión Europea por/Vertrieb in der Europäischen Union durch/Intex Trading B.V., Ettenseweg 46, 4706 PB Roosendaal - The Netherlands • Distributed in the UK by UniteX Service (UK) Limited, 21 Holborn Viaduct, London EC1A 2DY, UK.  
www.intexcorp.com

## SOMMAIRE

<b>Attention.....</b>	<b>3</b>
<b>Informations techniques.....</b>	<b>4</b>
<b>Liste des pièces.....</b>	<b>5</b>
<b>Instructions d'entretien.....</b>	<b>6-7</b>
<b>Mode d'emploi détaillé.....</b>	<b>8-13</b>
<b>Stockage hivernal.....</b>	<b>13</b>
<b>Guide en cas de panne.....</b>	<b>14</b>
<b>Garantie limitée.....</b>	<b>15</b>

**CONSERVEZ CES INSTRUCTIONS**

# IMPORTANT

Français

79  
A

Lisez et suivez attentivement toutes ces instructions avant d'installer et d'utiliser ce produit.

## ATTENTION

- Le montage et le démontage de ce produit doivent être réalisés par un adulte. Ce produit n'est pas un jouet.
- Cet appareil peut être utilisé par des enfants âgés d'au moins 8 ans et par des personnes ayant des capacités physiques, sensorielles ou mentales réduites ou dénuées d'expérience ou de connaissance, s'ils (si elles) sont correctement surveillé(e)s ou si des instructions relatives à l'utilisation de l'appareil en toute sécurité leur ont été données et si les risques encourus ont été appréhendés.
- Les enfants ne doivent pas jouer avec l'appareil. Le nettoyage et l'entretien par l'utilisateur ne doivent pas être effectués par des enfants sans surveillance.
- L'appareil doit être alimenté uniquement sous la très basse tension de sécurité correspondant au marquage de l'appareil.
- N'utilisez pas l'appareil s'il est endommagé. Remplacez toujours les pièces détériorées.
- Ce robot nettoyeur crée une aspiration. Maintenez vos cheveux, vêtements amples, doigts et toutes les parties de votre corps éloignés des ouvertures et des pièces mobiles de l'appareil.
- Utilisez exclusivement les accessoires et pièces de rechange spécifiés dans cette notice.
- Ne laissez jamais cet appareil branché dans une prise secteur quand il est rangé pendant longtemps.
- Ne laissez jamais cet appareil dans de l'eau quand il est éteint ou déchargé.
- **N'utilisez pas cet appareil pour la remise en service de la piscine (début de la saison). Ce produit est conçu pour l'entretien général de routine de votre piscine. Ne l'utilisez pas pour nettoyer les saletés importantes accumulées sur des périodes prolongées, par exemple au début de la saison d'utilisation de la piscine.**
- Cet appareil est conçu pour un usage sous l'eau. Il doit être immergé pour fonctionner correctement. Ne vous servez pas de cet appareil comme d'un aspirateur multiusage.
- N'utilisez pas ce produit sans le filtre et/ou le couvercle du robot.
- N'aspirez pas d'objets tranchants, car cela pourrait endommager le filtre.
- N'aspirez pas de substances toxiques, de liquides combustibles ou inflammables (par exemple de l'essence) et n'utilisez pas l'appareil en présence de vapeurs inflammables ou explosives.
- Ne faites jamais tomber un objet sur l'appareil et n'insérez aucun objet dans les ouvertures de l'appareil. Veillez à ce que tous les orifices de l'appareil restent exempts de feuilles, débris et de tout ce qui pourrait réduire le flux d'eau.
- N'utilisez pas l'appareil lorsque des personnes ou des animaux se trouvent dans la piscine.
- Éteignez et débranchez toujours l'appareil avant de le nettoyer, de l'entretenir, de changer le filtre ou de procéder à tout autre entretien de routine.
- Ne chargez pas le produit avec un chargeur à fiche endommagé.
- Rangez l'appareil en intérieur dans un endroit sec et propre. Ne l'exposez pas à de la pluie ou à des températures extrêmes, et ne le manipulez pas avec les mains mouillées quand il est en charge. Ne rechargez pas l'appareil en l'utilisant.
- Ce produit contient des batteries rechargeables au lithium-ion (Li-ion) scellées et non remplaçables. Ne pas jeter ce produit dans une poubelle ordinaire, ni dans une déchetterie municipale, ou le laisser près du feu, la batterie rechargeable intégrée pouvant couler ou exploser. Mettez toujours les batteries au rebut en respectant les lois et réglementations locales.
- Cet article est destiné à être utilisé seulement pour les situations décrites dans ce manuel.
- Les opérations de charge doivent être effectuées conformément aux instructions de la section « chargement de la batterie ».

**LE NON-RESPECT DE CES MISES EN GARDE ET DES INSTRUCTIONS UTILISATION ET D'ASSEMBLAGE PEUT PROVOQUER DES BLESSURES GRAVES OU DES DOMMAGES MATÉRIELS.**

## CONSERVEZ CES INSTRUCTIONS

# INFORMATIONS TECHNIQUES

Français

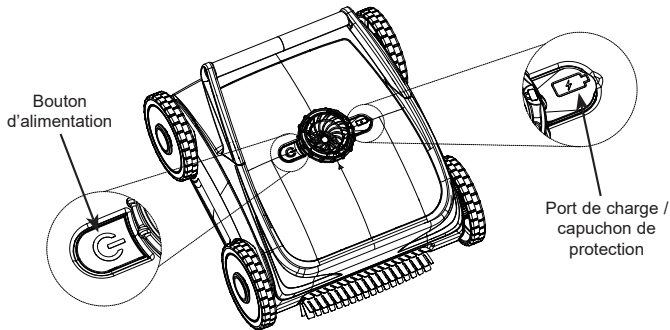
79  
A

Modèle :	ZX500R
Entrée du chargeur :	220-240 V AC, 50/60 Hz
Sortie du chargeur :	16 V DC, 3.5 A
Puissance maximale de fonctionnement :	46 W
Tension / capacité de la batterie :	12.8 V DC, 7.5 Ah
Temps de charge :	3 heures
Durée de fonctionnement de la charge complète :	Jusqu'à 2 heures
Surface de nettoyage maximale :	Jusqu'à 176 m <sup>2</sup> (1894 ft <sup>2</sup> )
Profondeur d'eau maximale :	≤ 2 m (78.7 in)
Niveau d'étanchéité :	IPX8
Température de fonctionnement de l'eau :	10~32 °C (50~90 °F)
Température de stockage :	0~40 °C (32~104 °F)
Niveau de produit chimique requis pour l'eau de la piscine :	pH : 7.0-7.4
	Chlore pur : jusqu'à 4 ppm
	NaCl : jusqu'à 5000 ppm

Convient à toutes les piscines hors-sol et enterrées\* avec une profondeur maximale de 2 m (78.7 in).

\* Les performances peuvent varier selon le type de surface de la piscine — Convient pour les piscines béton et liner; ne convient pas aux piscines autoportantes.

**NOTE :** Exigences relatives à l'escalade des parois - assurez-vous que l'angle entre la paroi intérieure de la piscine et le sol est supérieur ou égal à 90 degrés. Si l'angle entre la paroi intérieure de la piscine et le sol est inférieur à 90 degrés, le robot-nettoyeur ne pourra pas escalader la paroi.

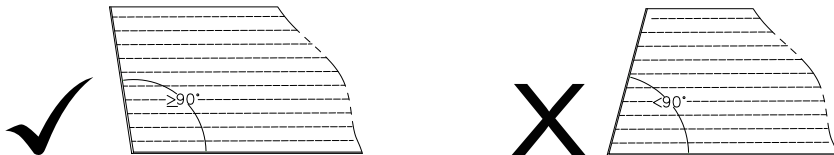

## CONSERVEZ CES INSTRUCTIONS

## DETAIL DES PIÈCES

Français

79  
A

Voici la liste des pièces remplaçables.

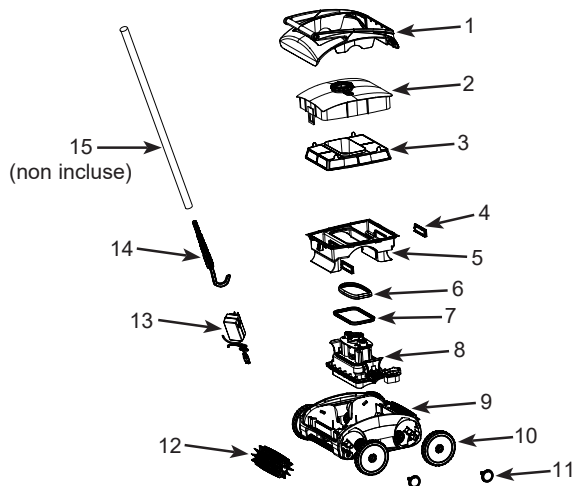

**NOTE :** Ce croquis est une simple représentation du produit. Il n'est pas à l'échelle réelle.

N°	DÉSIGNATION	QUANTITÉ	RÉFÉRENCE PIÈCE DÉTACHÉE
1	COUVERCLE SUPÉRIEUR DU ROBOT ASPIRATEUR	1	13498
2	COUVERCLE SUPÉRIEUR DU CONTENEUR À DÉBRIS	1	13499
3	FILTRE	1	13502
4	FILTRE LATÉRAL	2	13509
5	BAC À DÉBRIS	1	13503
6	JOINT SUPÉRIEUR	1	13500
7	JOINT INFÉRIEUR	1	13501
8	MODULE D'ENTRAÎNEMENT	1	13504
9	FOND	1	13505
10	ROUE	4	13508
11	BLOCAGE DE ROUE	4	13507
12	BROSSE ROTATIVE	2	13506
13	CHARGEUR	1	13512
14	CROCHET	1	13510
15	PÔLE (NON INCLUSE)	1	10637A

Pour vos commandes de pièces, indiquer bien le modèle d'épurateur et la référence de la pièce.

## CONSERVEZ CES INSTRUCTIONS

# INSTRUCTIONS D'ENTRETIEN

Français

79  
A

## Instructions avant utilisation :

- Le nettoyeur ne peut être utilisé que dans l'eau.
- Le nettoyeur ne convient que pour nettoyer les grosses particules, les débris et les feuilles ; il ne peut pas remplacer l'effet filtrant de la pompe à filtre.
- Le nettoyeur n'est pas adapté aux environnements contenant des algues. Il n'y a pas d'algues sur les parois ou le fond de la piscine. Les algues font glisser les roues, bloquent l'écoulement de l'eau dans le nettoyeur et entravent les mouvements du nettoyeur. Traitez l'eau de la piscine avec un algicide et attendez que les algues se détachent avant d'utiliser le nettoyeur. Consultez les magasins spécialisés pour trouver un traitement anti-algues.
- Si la pompe de filtration de la piscine fonctionne en même temps que le nettoyeur et que l'aspiration ou le jet de la pompe de filtration affecte le fonctionnement du nettoyeur, la pompe de filtration doit être arrêtée en premier.
- La piscine est exempte d'objets susceptibles d'entraver les mouvements du robot-nettoyeur. Pour ce faire, retirez l'échelle, l'écumoire de surface, le pulvérisateur d'eau (le cas échéant), les flotteurs, la grille de la crépine ou tout autre objet de la piscine.
- Si l'eau est trop sale, vérifiez et nettoyez le filet filtrant et le bac à débris (5) plus fréquemment pendant l'utilisation.

## Préparation avant utilisation :

- a. Le nettoyeur doit être complètement chargé.
- b. Le bac à débris est correctement installé sur le nettoyeur.
- c. Les brosses de roue sont correctement installées sur le nettoyeur.

## Quelques étapes rapides pour utiliser le nettoyeur : (Pour les nouveaux utilisateurs, veuillez vous référer au « Mode d'emploi détaillé »)

1. **Lieu de départ dans la piscine :** Placez le robot-nettoyeur au milieu de la piscine. Pour les piscines non rondes, placez-le au milieu du côté long de la piscine, comme illustré ci-dessous.

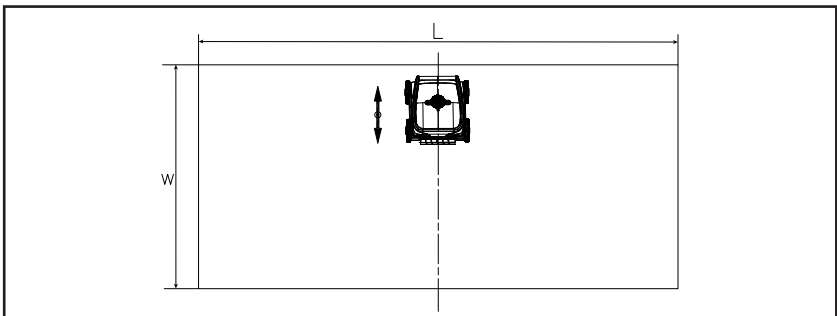

**CONSERVEZ CES INSTRUCTIONS**

## INSTRUCTIONS D'ENTRETIEN (suite) Français

79  
A

- Évacuation de l'air :** Immergez et maintenez le robot-nettoyeur sous l'eau de la piscine pendant plus de 5 secondes pour évacuer tout l'air du nettoyeur. Ne descendez pas encore le robot-nettoyeur au fond de la piscine.

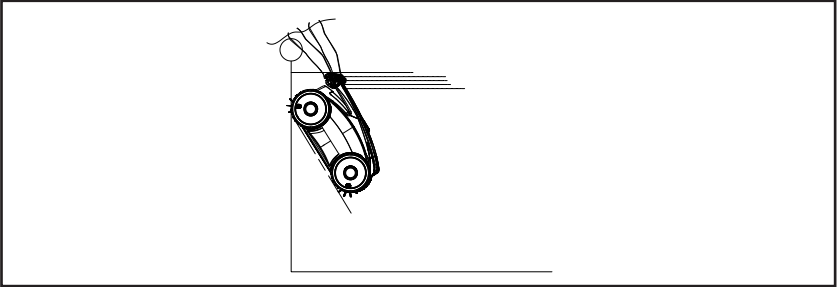

- Sélection de la forme de la piscine :** (voir « Mode d'emploi détaillé »)  
Tenez le robot-nettoyeur sous l'eau d'une main et mettez-le **EN MARCHÉ (ON)** pour faire apparaître la couleur du voyant du bouton d'alimentation :  
Le voyant **VERT** correspond au mode de parcours dans les piscines rondes.  
Le voyant **BLEU** correspond au mode de parcours dans les piscines non rondes.  
**Éteignez (OFF)** et **rallumez (ON)** le bouton d'alimentation pour modifier la sélection de la forme de la piscine.

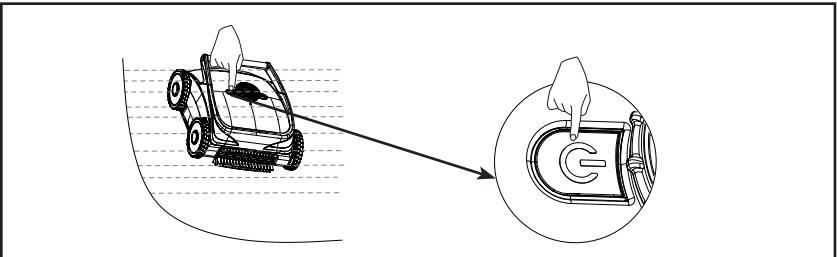

- Relâchez le robot-nettoyeur, laissez-le couler au fond, sur le sol.**

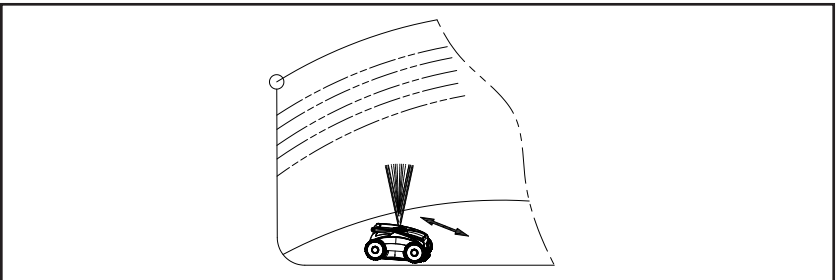

**CONSERVEZ CES INSTRUCTIONS**

## MODE D'EMPLOI DÉTAILLÉ

### Instructions détaillées pour la préparation avant utilisation :

#### a. Chargement complet de la batterie :

- Ouvrez le capuchon de protection du port de charge, insérez le port de sortie du chargeur dans le port de charge du nettoyeur et branchez le chargeur sur la prise électrique principale. Figure. 1.

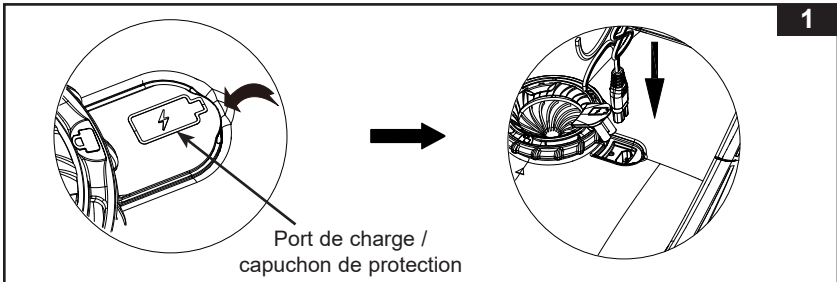

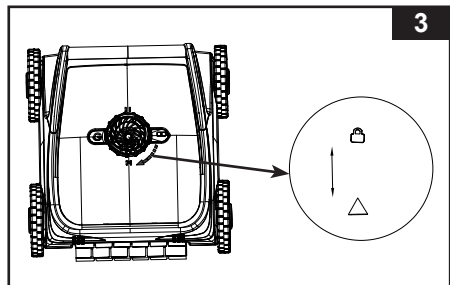
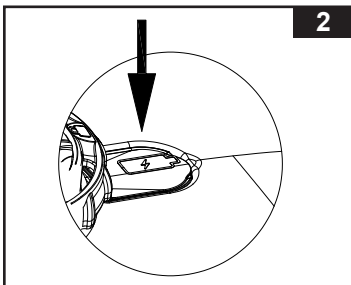

- Pendant la charge, le voyant lumineux clignote entre le rouge et le vert, et le voyant vert reste allumé en permanence lorsque la batterie est complètement chargée.
- Une fois la batterie complètement chargée, débranchez le cordon d'alimentation et recouvrez le port de charge avec le capuchon de protection. Figure. 2.

**NOTE :** Après avoir débranché le chargeur, le voyant s'éteint.



#### b. Installer le bac à déchets dans la bonne position :

- Assurez-vous que l'ensemble du bac à déchets est correctement monté sur le nettoyeur en serrant l'écrou dans le sens des aiguilles d'une montre jusqu'à ce que le repère  soit aligné avec le repère . Figure. 3.

**CONSERVEZ CES INSTRUCTIONS**

## MODE D'EMPLOI DÉTAILLÉ (suite) Français

79  
A

### c. Installer les brosses de roue dans la bonne position :

- Veillez à ce que les brosses soient installées à l'avant et à l'arrière du nettoyeur. Figure. 4.

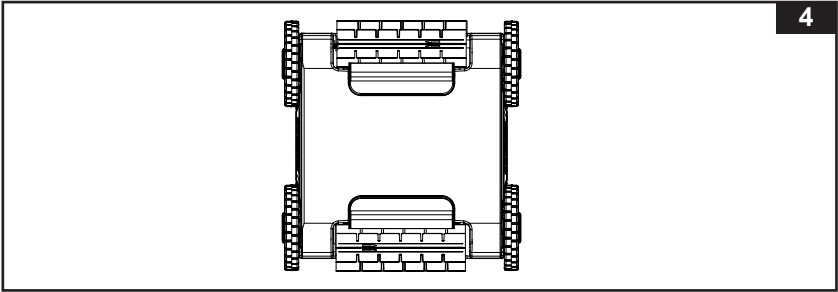

- Installation des brosses de roue : Alignez la tige convexe de la brosse de roue sur la rainure du nettoyeur, recherchez la flèche sur la brosse, tenez la brosse et poussez la brosse de roue dans la direction de la flèche, alignez l'autre extrémité de la brosse de roue sur la rainure à l'autre extrémité du nettoyeur, et relâchez-la pour installer la brosse de roue. Figure. 5.

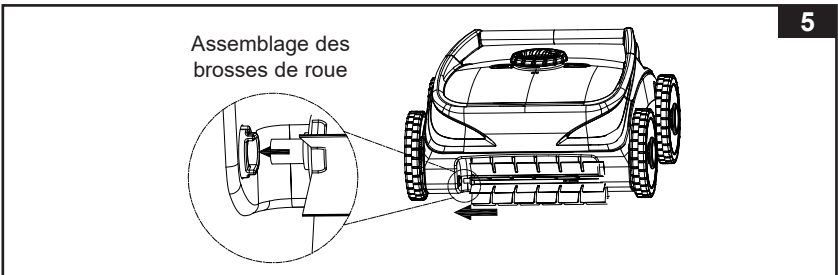

- Démontage des brosses de roue : Recherchez la flèche sur la brosse. Tenez la brosse et poussez la brosse de roue dans le sens de la flèche, en la tirant vers le haut ou vers le bas pour retirer la brosse de roue. Figure. 6.

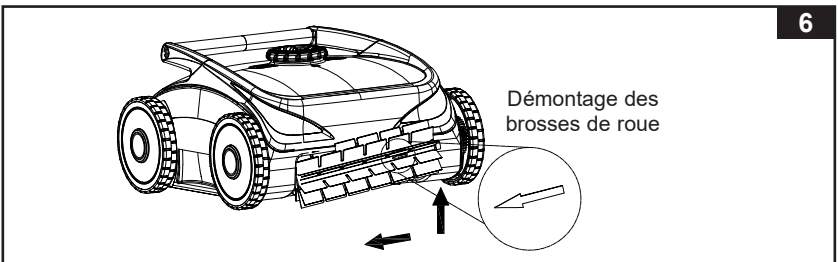

**CONSERVEZ CES INSTRUCTIONS**

## MODE D'EMPLOI DÉTAILLÉ (suite) Français

79  
A

### Étapes détaillées de l'utilisation du nettoyeur :

1. Tenez la poignée du nettoyeur et apportez-le à la piscine.  
**NOTE :** Pour les piscines de forme rectangulaire, il est recommandé de placer le nettoyeur au milieu du grand côté. Figure. 7.

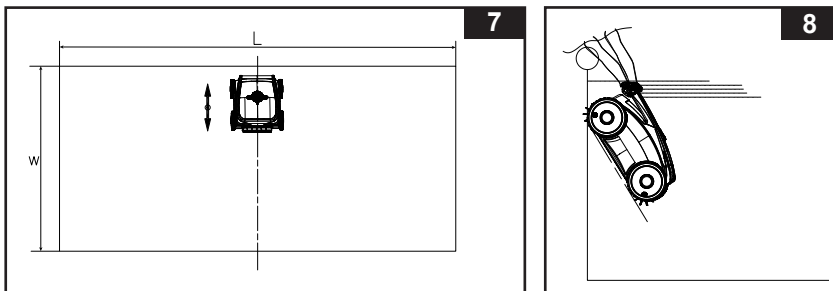

2. Saisissez la poignée du nettoyeur à deux mains, immergez le nettoyeur dans l'eau et balancez-le d'avant en arrière 3 à 5 fois pour évacuer tout l'air. Figure. 8. Alignez la poignée parallèlement à la surface de l'eau et, avec l'avant du robot-nettoyeur orienté vers le bas, relâchez le nettoyeur au fond de la piscine.

3. **Sélectionnez d'abord le mode de fonctionnement du robot-nettoyeur en fonction de la forme de la piscine.**

Appuyez sur le bouton d'alimentation (  ) pour allumer et révéler la couleur du voyant du bouton d'alimentation. Figure. 9:

Le voyant **VERT** correspond au mode de parcours dans les piscines rondes.

Le voyant **BLEU** correspond au mode de parcours dans les piscines non rondes.

Pour changer le mode de parcours (couleur de l'éclairage du bouton d'alimentation), éteignez et rallumez le bouton d'alimentation. Répétez ce cycle pour changer le mode de parcours.

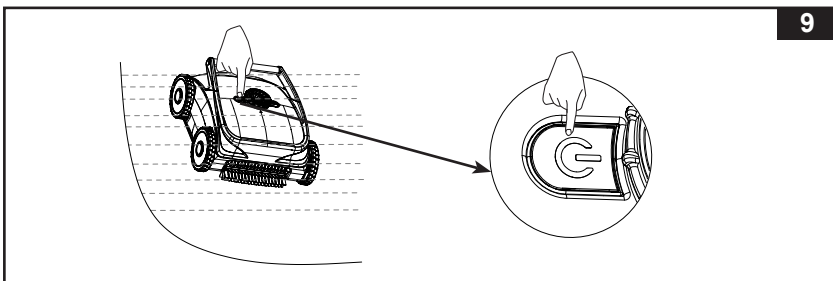

## CONSERVEZ CES INSTRUCTIONS

## MODE D'EMPLOI DÉTAILLÉ (suite) Français

**79**  
**A**

- Description des voyants lumineux :

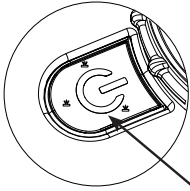

Fenêtre transparente  
avec voyants LED

Statut	Voyant lumineux
Fonctionnement / mise sous tension	Voyant lumineux bleu fixe ou voyant lumineux vert fixe
Arrêt	Lumière éteinte
Défaillance du module d'entraînement	Voyant rouge fixe
Batterie faible	Voyant rouge clignotant
Batterie en charge	Le voyant rouge / vert change lentement
Complètement chargée	Voyant vert fixe

- Attendez environ 15 secondes, le nettoyeur pulvérisera d'abord de l'eau, puis il commencera à fonctionner selon le programme intégré. Figure. 10.

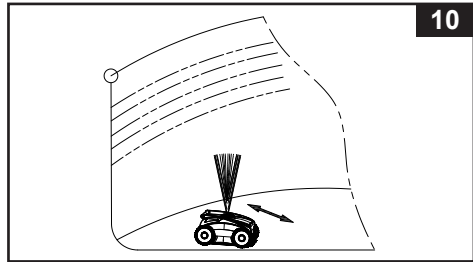

- Retirez le nettoyeur de la piscine et éteignez-le.
  - Lorsque la batterie du nettoyeur est presque épuisée, le nettoyeur se déplace et s'arrête automatiquement à côté de la paroi de la piscine pour être facilement récupéré. Fixez le crochet (14) à une longue perche (non incluse). Accrochez la poignée du nettoyeur et soulevez lentement le nettoyeur hors de l'eau. Figure. 11.  
**NOTE :** Le crochet (14) s'adapte à la plupart des perches d'entretien de piscine courantes. Figure. 12.
  - La piscine est entièrement nettoyée et le nettoyeur est encore en état de marche. Attendez que le nettoyeur se rapproche du bord de la piscine ou escalade la paroi, **sortez le nettoyeur à moitié et appuyez sur le bouton d'alimentation pour l'éteindre.**

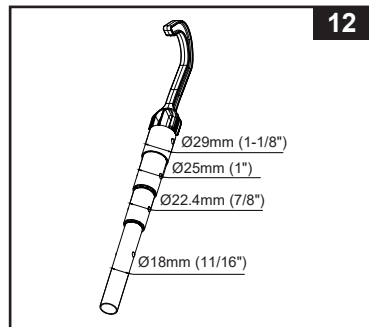
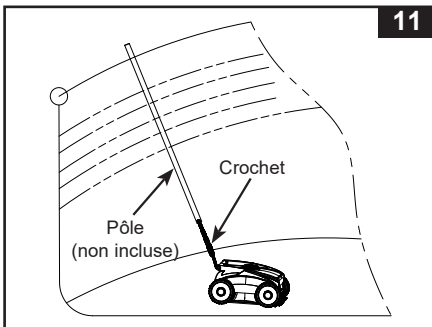



### CONSERVEZ CES INSTRUCTIONS

## MODE D'EMPLOI DÉTAILLÉ (suite) Français

79  
A

### 6. Nettoyez le bac à déchets.

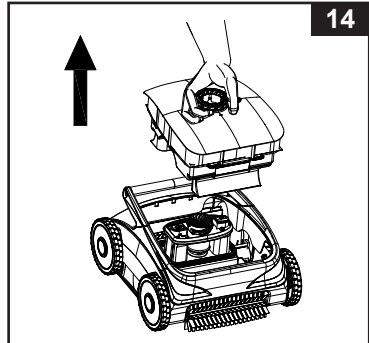
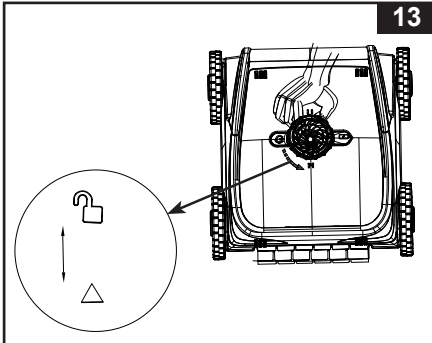

- Tournez l'écrou dans le sens inverse des aiguilles d'une montre jusqu'à ce que le repère  s'aligne sur la flèche . Figure. 13.
- Tenez l'anneau de verrouillage dans votre main et retirez le bac à déchets. Figure. 14.

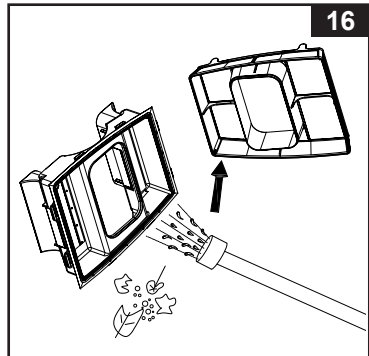
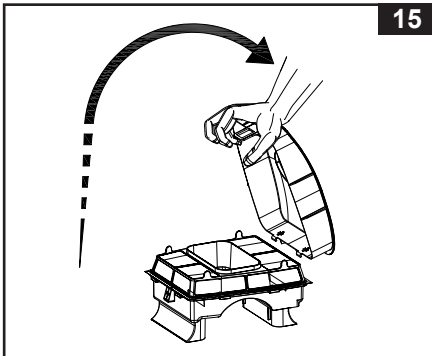

- Tirez sur la boucle avec votre main et soulevez-la pour ouvrir le couvercle du bac à déchets. Figure. 15.
- Nettoyez le filet filtrant et le bac à déchets (5) à l'aide d'un tuyau d'arrosage. Figure. 16.



### 7. Remettez le bac à déchets en place. Figure. 17.

- Placez le filet filtrant dans le bac à déchets.
- Alignez les deux crochets du couvercle supérieur du bac à déchets dans les deux rainures du bac à déchets.
- Retournez le couvercle du bac à déchets.
- Serrez fermement le couvercle du bac à déchets.
- Installez le bac à déchets dans le nettoyeur et tournez la bague de verrouillage dans le sens des aiguilles d'une montre jusqu'à ce que le repère  s'aligne sur la flèche .

## CONSERVEZ CES INSTRUCTIONS

## MODE D'EMPLOI DÉTAILLÉ (suite) Français

79  
A

17

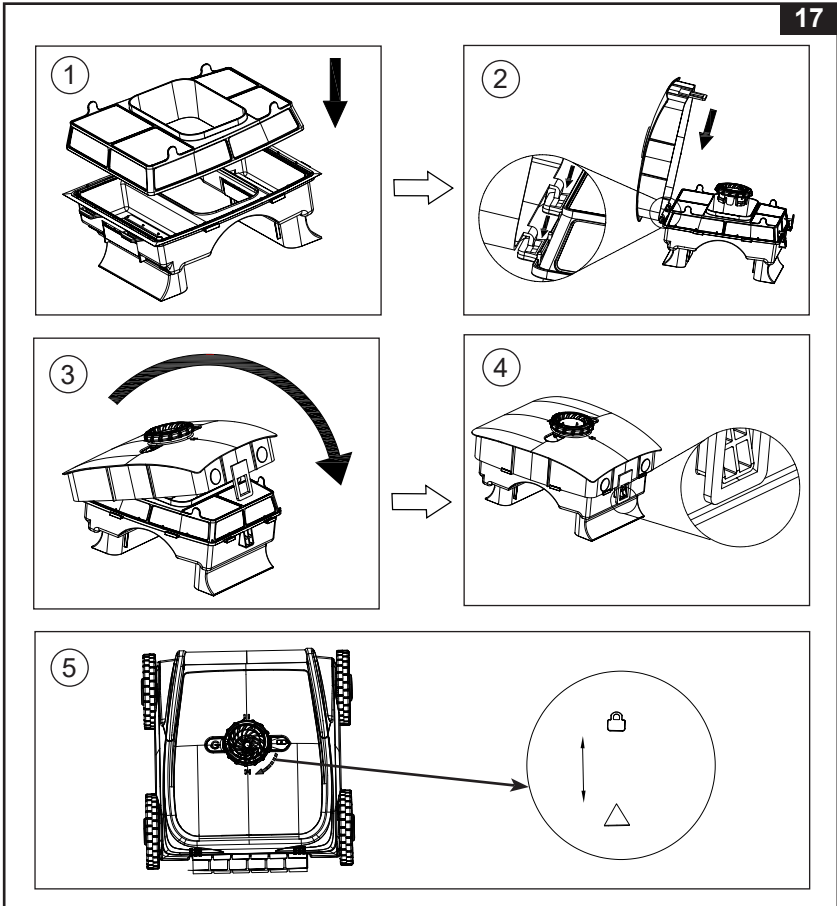

### STOCKAGE HIVERNAL

1. Nettoyez et séchez minutieusement toutes les pièces et accessoires.
2. Pour protéger la batterie et prolonger sa durée de vie, assurez-vous qu'elle est chargée avant de la stocker à long terme et rechargez-la tous les trois mois par la suite.
3. Conservez l'appareil dans un endroit sec, à température contrôlée entre 0 et 40 °C (32~104 °F), à l'intérieur, avec une bonne ventilation.  
**NOTE :** Ne le stockez pas à l'extérieur. Ne l'exposez pas à la lumière du soleil.
4. L'emballage d'origine peut être utilisé pour le rangement.

**CONSERVEZ CES INSTRUCTIONS**

## GUIDE EN CAS DE PANNE

Français

79  
A

INCIDENT	CAUSE	SOLUTION
Le voyant est bleu ou vert, mais le nettoyeur ne démarre pas	<ul style="list-style-type: none"> <li>Manque d'eau ou faible niveau d'eau.</li> </ul>	<ul style="list-style-type: none"> <li>Assurez-vous que la piscine est remplie d'eau.</li> <li>Assurez-vous que le nettoyeur est complètement immergé dans l'eau.</li> </ul>
Vous avez appuyé sur le bouton d'alimentation, le voyant ne s'allume pas	<ul style="list-style-type: none"> <li>La batterie est déchargée.</li> <li>Le module d'entraînement (8) est endommagé.</li> </ul>	<ul style="list-style-type: none"> <li>Chargez la batterie jusqu'à ce que le voyant s'allume.</li> <li>Remplacez le module d'entraînement (8).</li> </ul>
Le nettoyeur ne peut pas descendre au fond de la piscine	<ul style="list-style-type: none"> <li>Il y a de l'air à l'intérieur du nettoyeur.</li> </ul>	<ul style="list-style-type: none"> <li>Secouez le nettoyeur de gauche à droite sous l'eau pour éliminer l'air emprisonné.</li> </ul>
Le nettoyeur ne peut pas escalader la paroi de la piscine, se balancer de gauche à droite ou marcher lentement	<ul style="list-style-type: none"> <li>L'écran du filtre est bloqué.</li> <li>La batterie est faible.</li> <li>La paroi de la piscine est couverte d'algues.</li> <li>La buse de pulvérisation est bloquée.</li> <li>L'axe de la roue et l'axe du rouleau-brosse sont bloqués à cause des sédiments.</li> </ul>	<ul style="list-style-type: none"> <li>Nettoyez la grille du filtre.</li> <li>Chargez la batterie.</li> <li>Nettoyez l'eau avec des algicides ou des produits chimiques d'assainissement de piscine.</li> <li>Nettoyez la buse de pulvérisation.</li> <li>Retirez les roues (10) et les rouleaux-brosses (12), rincez les sédiments sur le manchon de l'axe et réinstallez les pièces.</li> </ul>
Fuite de la buse de pulvérisation d'eau / capacité de pulvérisation d'eau affaiblie	<ul style="list-style-type: none"> <li>Filtres desserrés ou brisés (3 &amp; 4).</li> <li>Il y a des débris autour de la roue.</li> <li>Saleté excessive à l'intérieur du filtre.</li> </ul>	<ul style="list-style-type: none"> <li>Remplacez le filtre.</li> <li>Nettoyez soigneusement les impuretés sur la roue.</li> <li>Nettoyez soigneusement le filtre.</li> </ul>
Le nettoyeur ne peut pas ramasser les débris comme avant	<ul style="list-style-type: none"> <li>Filtres desserrés ou brisés (3 &amp; 4).</li> <li>Filtres (3 &amp; 4) sont obstrués par de la boue, de la saleté.</li> <li>Les roues (10) peuvent bouger, mais les rouleaux-brosses (12) ne peuvent pas bouger.</li> </ul>	<ul style="list-style-type: none"> <li>Vérifiez les filtres et remplacez-les s'ils sont cassés.</li> <li>Nettoyez les filtres et traitez l'eau avec des algicides et des produits chimiques désinfectants.</li> <li>Remplacez les rouleaux-brosses (12) et contactez le centre d'entretien Intex.</li> </ul>

## IMPORTANT

Pour tout complément d'information, contactez votre service consommateur.  
Voir document « Services Consommateurs agréés » ci-joint.

## CONSERVEZ CES INSTRUCTIONS

## Garantie Limitée

Votre Robot nettoyeur de piscine ZX500R a été conçu en utilisant les meilleurs matériaux et techniques de fabrication. Tous les produits Intex ont été inspectés et sont exempts de vices de fabrication. La garantie s'applique uniquement au Robot nettoyeur de piscine ZX500R.

Cette garantie limitée est en complément, et non en remplacement, de la garantie légale. Dans les cas où cette garantie serait en contradiction avec vos droits locaux, ces derniers restent prioritaires. Par exemple, les lois européennes apportent des droits statutaires complémentaires à ceux offerts par la garantie limitée. Pour plus d'informations, consultez le site Internet Européen: [http://ec.europa.eu/consumers/ecc/contact\\_en/htm](http://ec.europa.eu/consumers/ecc/contact_en/htm).

Les dispositions de cette garantie limitée s'appliquent seulement au premier acheteur. Cette garantie limitée n'est pas transférable. La période de garantie est valable pour la durée indiquée ci-dessous, à partir de la date d'achat initiale. Conservez l'original du ticket de caisse avec ce manuel, car une preuve d'achat sera exigée et devra accompagner les réclamations; dans le cas contraire, la garantie limitée n'est pas valide.

### Garantie Robot nettoyeur de piscine ZX500R - 2 ans

Si un défaut de fabrication est découvert au cours de la période d'un an, merci de contacter le Service Consommateur Intex approprié listé dans le document « Services Consommateurs agréés » ci-joint. Le centre jugera de la validité de la réclamation. Si l'article est couvert par les termes de la garantie, le produit sera réparé ou échangé avec un produit similaire (de notre choix) sans frais de votre part.

Aucune garantie complémentaire (autre que légale) ne sera appliquée. En aucun cas INTEX, ses agents et/ou employés ne sauront être tenus responsables des dommages directs ou indirects résultant de l'utilisation du Robot nettoyeur de piscine ZX500R (y compris la fabrication du produit). Certains pays ou certaines juridictions n'autorisent pas l'exclusion ou la limitation des dommages impliqués ou accessoires, les limitations ou exclusions ci-dessus ne s'appliquent donc peut-être pas à vous.

Cette garantie limitée ne s'applique pas dans les circonstances suivantes:

- Si le Robot nettoyeur de piscine ZX500R est l'objet de négligences, d'une utilisation anormale, d'un accident, d'un mauvais fonctionnement, d'une tension incorrecte ou contraire aux consignes d'utilisation, d'entretien ou d'entreposage;
- Si le Robot nettoyeur de piscine ZX500R est soumis à des dégâts par des circonstances indépendantes de la volonté d'INTEX, y compris mais sans s'y limiter, l'usure normale et les dommages causés par exposition au feu, au gel, à la pluie, à une inondation ou à tout autre facteur environnemental externe;
- Pour les pièces et composants non vendus par INTEX; et/ ou.
- Les modifications non autorisées, les réparations ou le démontage du Robot nettoyeur de piscine ZX500R par une personne autre que le personnel des centres SAV INTEX.

Les blessures ou les dégâts matériels ne sont en aucun cas couverts par cette garantie.

Lisez le manuel avec attention et suivez les instructions concernant le fonctionnement et l'entretien de votre Robot nettoyeur de piscine ZX500R. Inspectez toujours votre produit avant de l'utiliser. La garantie peut être annulée si les instructions ne sont pas suivies.



## CONSERVEZ CES INSTRUCTIONS

## NORMAS IMPORTANTES DE SEGURIDAD

Lea, comprenda y siga todas las instrucciones cuidadosamente antes de instalar y utilizar este producto. Conserve para futuras referencias.

# Limpiador de piscinas robótico ZX500R

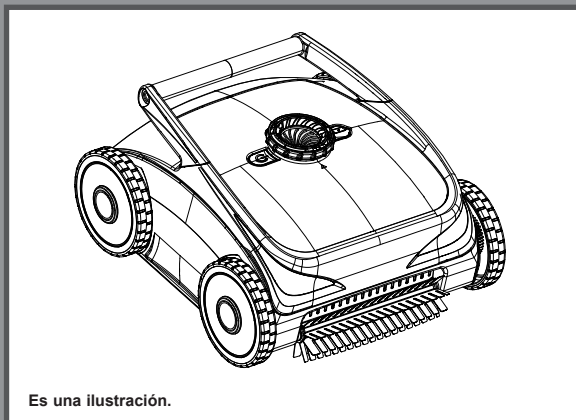

Es una ilustración.

No se olvide de probar otros productos Intex: piscinas, accesorios para piscinas, piscinas inflables, juguetes, camas de aire y barcas están disponibles en nuestros distribuidores o visitando nuestra página web.

Debido a una política de mejora continua de producto, Intex se reserva el derecho a modificar las especificaciones y la apariencia, lo cual puede implicar cambios en el manual de instrucciones, sin previo aviso.

# INTEX®

©2025 Intex Marketing Ltd. - Intex Development Co. Ltd. - Intex Recreation Corp. All rights reserved/Tous droits réservés/Todos los derechos reservados/Alle Rechte vorbehalten. Printed in China/Imprimé en Chine/Impreso en China/Gedruckt in China.

®™ Trademarks used in some countries of the world under license from/®™ Marques utilisées dans certains pays sous licence de/Marcas registradas utilizadas en algunos países del mundo bajo licencia de/Warenzeichen verwendet in einigen Ländern der Welt in Lizenz von/Intex Marketing Ltd. to/à/a/an Intex Development Co. Ltd., Hong Kong & Intex Recreation Corp., P.O. Box 1440, Long Beach, CA 90801 • Distributed in the European Union by/Distribué dans l'Union Européenne par/Distribuido en la Unión Europea por/Vertrieb in der Europäischen Union durch/Intex Trading B.V., Ettenseweg 46, 4706 PB Roosendaal - The Netherlands • Distributed in the UK by Unitek Service (UK) Limited, 21 Holborn Viaduct, London EC1A 2DY, UK.  
www.intexcorp.com

## TABLA DE CONTENIDOS

<b>Advertencias.....</b>	<b>3</b>
<b>Especificaciones del producto.....</b>	<b>4</b>
<b>Referencia de piezas.....</b>	<b>5</b>
<b>Instrucciones de uso.....</b>	<b>6-7</b>
<b>Instrucciones de uso detalladas.....</b>	<b>8-13</b>
<b>Almacenaje por un largo periodo.....</b>	<b>13</b>
<b>Resolución de problemas.....</b>	<b>14</b>
<b>Garantía limitada.....</b>	<b>15</b>

**GUARDE ESTAS INSTRUCCIONES**

# NORMAS IMPORTANTES DE SEGURIDAD

Lea, comprenda y siga todas las instrucciones cuidadosamente antes de instalar y utilizar este producto.



## ADVERTENCIA

- El montaje y desmontaje se deberá realizar sólo por adultos. Este producto no es un juguete.
- Este producto podrá ser utilizado por niños mayores de 8 años y por personas con discapacidades físicas, psíquicas o mentales, o con falta de conocimiento salvo que estén siempre bajo la supervisión y vigilancia constante de un adulto.
- No permitir que los niños jueguen con este aparato. La limpieza y mantenimiento no debe ser realizado por niños.
- El aparato solo debe ser alimentado por un voltaje de seguridad extra bajo que se corresponda con el indicado en el aparato.
- No usar si el aparato presenta cualquier signo de deterioro. Sustituya los componentes dañados inmediatamente.
- Este limpiador crea succión. Mantenga el pelo, la ropa holgada, los dedos y cualquier otra parte del cuerpo alejados de las aberturas y partes móviles.
- Use únicamente los accesorios y piezas de recambio especificadas en este manual.
- No deje nunca este aparato enchufado a una toma de corriente al almacenarlo.
- No deje nunca este aparato en el agua cuando está apagado o si la pila se ha agotado.
- **No use este producto para preparar la piscina al inicio de la temporada. Este producto está diseñado para el mantenimiento general rutinario de su piscina. No lo use para eliminar suciedad acumulada durante largo tiempo, como por ejemplo: para limpiar la piscina al inicio de la temporada.**
- Este aparato está diseñado para utilizarse bajo el agua y para que funcione adecuadamente debe estar sumergido. No use este aparato como si fuera una aspiradora normal.
- No utilice este producto sin el filtro y/o la tapa del limpiador.
- No aspire objetos punzantes, ya que esto podría dañar el filtro.
- No aspire sustancias tóxicas, inflamables o líquidos combustibles tales como gasolina, ni ponga el aparato en funcionamiento en presencia de atmósferas inflamables o explosivas.
- No inserte o deje caer nunca objetos en las aberturas del aparato. Mantenga todas las aberturas libres de hojas, residuos o cualquier otra cosa que pueda obstruir el flujo del aire.
- No utilice el dispositivo cuando haya personas o animales en la piscina.
- Apague y desenchufe siempre el dispositivo antes de limpiarlo, repararlo, cambiar el filtro o realizar cualquier mantenimiento de rutina.
- No cargue el producto con un cargador de enchufe dañado.
- Cargue el aparato en interiores, en lugar limpio y seco. No exponga el aparato a la lluvia o a temperaturas extremas, y no lo manipule con las manos mojadas cuando esté cargándolo. No cargue nunca el aparato cuando esté en funcionamiento.
- Este producto contiene baterías recargables selladas de iones de litio (Li-ion) no reemplazables. No arroje el producto en el contenedor de basura regular, arrójela en contenedores especiales para este uso mondados por su ayuntamiento. Elimine siempre las pilas usadas siguiendo las normativas y leyes locales.
- Por favor, tenga en cuenta que este producto debe ser utilizado exclusivamente para los fines indicados en este manual.
- Las operaciones de carga se llevarán a cabo de acuerdo con las instrucciones indicadas en la sección de "Carga de la batería".

**EL HECHO DE NO RESPETAR ESTAS ADVERTENCIAS ASÍ COMO LAS INSTRUCCIONES DE MONTAJE Y USO PODRÍA TENER COMO RESULTADO LESIONES GRAVES O DAÑOS MATERIALES.**

## GUARDE ESTAS INSTRUCCIONES

# ESPECIFICACIONES DEL PRODUCTO

Español

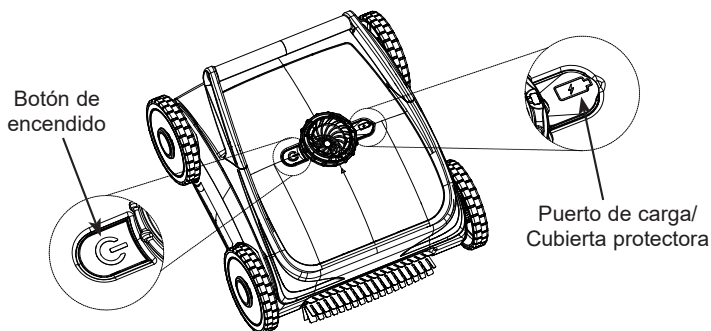
79  
A

Modelo:	ZX500R
Entrada del cargador:	220-240 V AC, 50/60 Hz
Salida del cargador:	16 V DC, 3.5 A
Potencia máxima de funcionamiento:	46 W
Voltaje/capacidad de la batería:	12.8 V DC, 7.5 Ah
Tiempo de carga:	3 horas
Tiempo de funcionamiento con carga completa:	Hasta 2 horas
Área máxima de limpieza:	Hasta 176 m <sup>2</sup> (1894 ft <sup>2</sup> )
Profundidad máxima del agua:	≤ 2 m (78.7 in)
Grado de impermeabilidad:	IPX8
Temperatura de funcionamiento del agua:	10~32 °C (50~90 °F)
Temperatura de almacenamiento:	0~40 °C (32~104 °F)
Requisito de nivel químico del agua de la piscina:	pH: 7.0-7.4
	Cloro libre: Hasta 4 ppm
	NaCl: Hasta 5000 ppm

Adecuado para todas las piscinas elevadas y enterradas\* con una profundidad máxima de 2 m (78.7 in).

\* Los resultados pueden variar según el tipo de superficie de la piscina: adecuado para piscinas con revestimiento de yeso y vinilo; no adecuado para piscinas sobre suelo con un anillo superior hinchable.

**NOTA:** Requisito para escalar paredes: asegúrese de que el ángulo entre la pared interior de la piscina y el suelo sea mayor o igual a 90 grados. Si el ángulo entre la pared interior de la piscina y el suelo es inferior a 90 grados, el limpiador no podrá trepar por la pared.

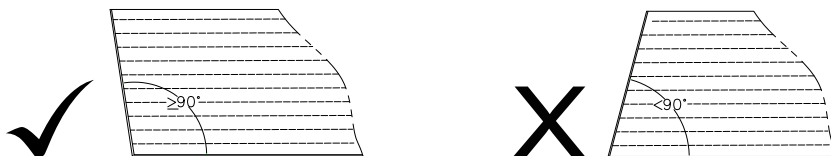

## GUARDE ESTAS INSTRUCCIONES

## REFERENCIA DE PIEZAS

Español

79  
A

A continuación se ofrece un desglose de las piezas sustituibles.

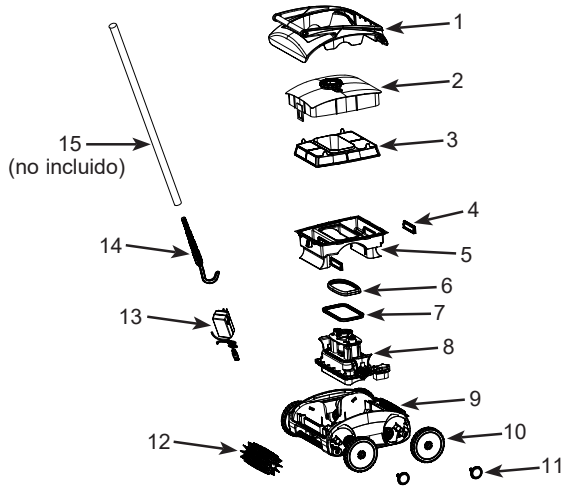

**NOTA:** Los dibujos son solo para su referencia, pueden no reflejar el producto real y no son a escala.

PIEZA NÚM.	DESCRIPCIÓN	CANTIDAD	REFERENCIA N°
1	PARTE DE ARRIBA DEL LIMPIADOR	1	13498
2	TAPA SUPERIOR DEL CONTENEDOR DE RESIDUOS	1	13499
3	FILTRO	1	13502
4	FILTRO LATERAL	2	13509
5	RECIPIENTE DE RESIDUOS	1	13503
6	JUNTA SUPERIOR	1	13500
7	JUNTA INFERIOR	1	13501
8	MÓDULO DE ACCIONAMIENTO	1	13504
9	BASE DEL LIMPIADOR	1	13505
10	RUEDA	4	13508
11	BLOQUEO DE RUEDAS	4	13507
12	CEPILLO DE RODILLO	2	13506
13	CARGADOR	1	13512
14	GANCHO	1	13510
15	POSTE (NO INCLUIDO)	1	10637A

Cuando pida piezas nuevas, asegúrese de dar el número de modelo y de piezas.

## GUARDE ESTAS INSTRUCCIONES

# INSTRUCCIONES DE USO

Español

79  
A

## Instrucciones para antes de usar:

- El limpiafondos sólo es apto para funcionar en agua.
- El limpiafondos sólo es adecuado para limpiar partículas grandes, residuos y hojas; no puede sustituir el efecto filtrante de la bomba del filtro.
- El limpiafondos no es adecuado para su uso en entornos con algas. Las paredes o el suelo de la piscina no tienen algas. Las algas harán que las ruedas resbalen, bloquearán el flujo de agua hacia el limpiador y dificultarán el movimiento del mismo. Trate el agua de la piscina con un antialgas y espere a que las algas se desprendan antes de utilizar el limpiador. Consulte con su especialista local de piscinas para que le aconseje sobre cómo tratar las algas.
- Si la bomba del filtro de la piscina funciona simultáneamente con el limpiafondos, y la aspiración o el rociado de la bomba del filtro afectan al funcionamiento del limpiafondos, deberá apagarse primero la bomba del filtro.
- La piscina está libre de objetos que obstaculicen el libre movimiento del limpiador retirando la escalera, el skimmer de superficie, el rociador de agua (si corresponde), los flotadores, la rejilla coladora o cualquier otro objeto de la piscina.
- Si el agua está demasiado sucia, revise y limpie la malla del filtro y el contenedor de residuos (5) con más frecuencia durante el proceso de operación.

## Preparación antes del uso:

- a. El limpiafondos debe estar completamente cargado.
- b. El contenedor de residuos está instalado correctamente en el limpiafondos.
- c. Los cepillos rodantes están correctamente instalados en el limpiafondos.

## Guía rápida para utilizar el limpiafondos: (Para usuarios nuevos, consulte las "Instrucciones de funcionamiento detalladas")

1. **Ubicación inicial en la piscina:** Coloque el limpiador en el centro de la piscina. Para piscinas no redondas, colóquelo en el medio del lado largo de la piscina como se muestra a continuación.

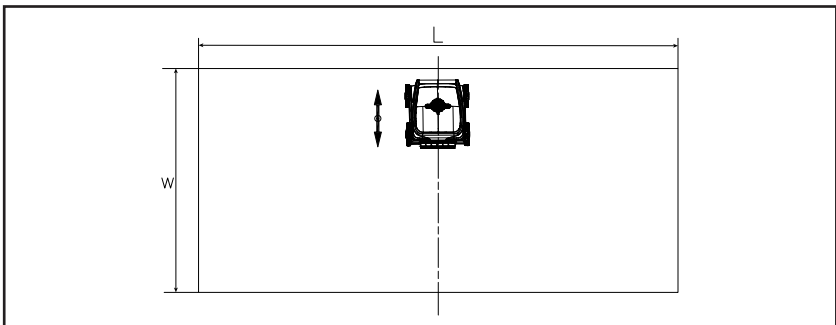

**GUARDE ESTAS INSTRUCCIONES**

## INSTRUCCIONES DE USO (cont.)

Español

79  
A

- Escape del aire:** Sumerja y mantenga el limpiador bajo el agua de la piscina durante más de 5 segundos para extraer todo el aire del limpiador. No baje todavía el limpiador al fondo de la piscina.

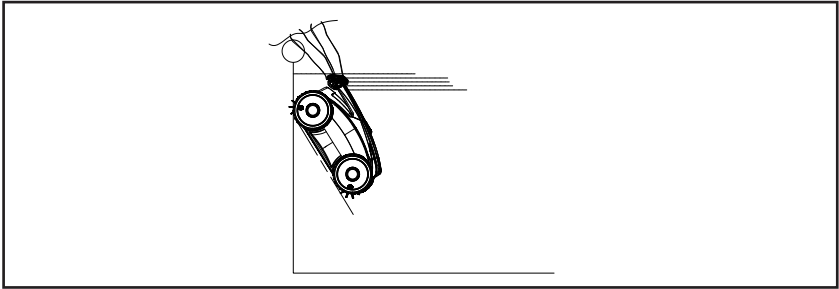

- Selección de la forma de la piscina:** (ver “Instrucciones de funcionamiento detalladas”)

Sostenga el limpiador bajo el agua con una mano y **enciéndalo** para revelar el color de la luz del botón de encendido:

La luz **VERDE** es para el modo de ruta en piscinas redondas.

La luz **AZUL** es para el modo de ruta en piscinas no redondas.

**Apague y encienda** nuevamente el botón de encendido para cambiar la selección de forma de la piscina.

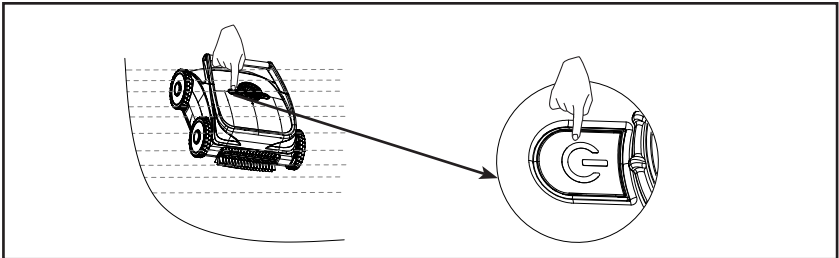

- Sulte el limpiador y déjelo hundirse en el suelo.**

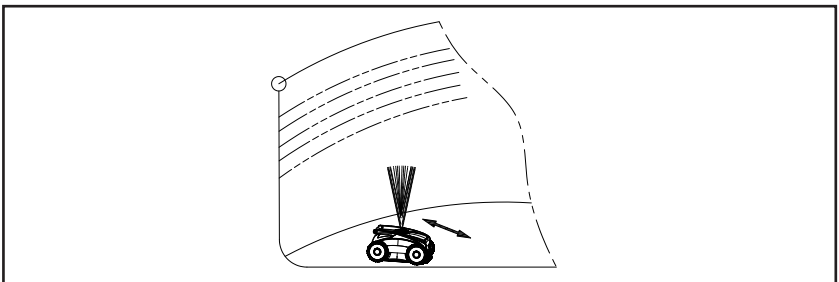

## GUARDE ESTAS INSTRUCCIONES

## INSTRUCCIONES DE USO DETALLADAS

### Instrucciones detalladas para la preparación antes del uso:

#### a. Carga completamente de la batería:

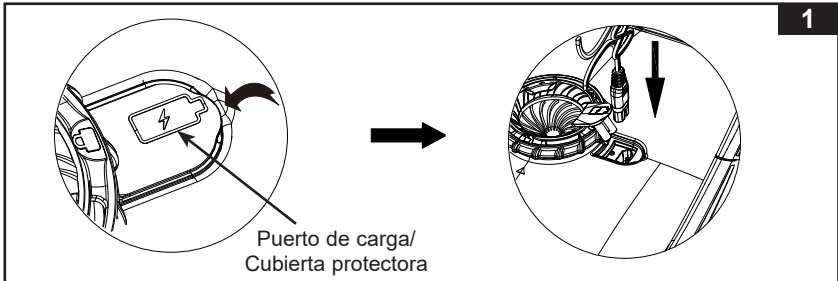

- Abra la tapa protectora del puerto de carga, inserte el puerto de salida del cargador en el puerto de carga del limpiafondos y enchufe el cargador a la toma de corriente principal. Ver Fig. 1.

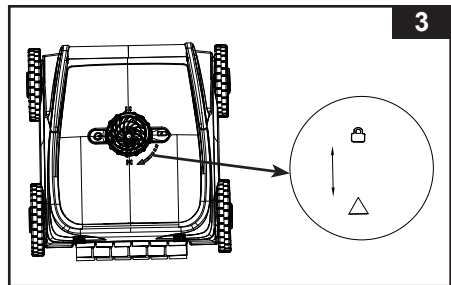
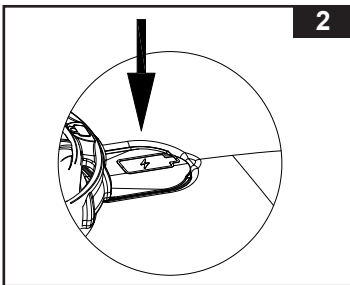

- Durante la carga, la luz indicadora parpadeará entre rojo y verde, y la luz verde permanecerá encendida continuamente cuando la batería esté completamente cargada.
  - Una vez que esté completamente cargado, desconecte el cable de alimentación y cubra el puerto de carga con la tapa protectora. Ver Fig. 2.
- NOTA:** Después de desconectar el cargador, la luz indicadora se apagará.



#### b. Instale el contenedor de residuos en la posición correcta:

- Asegúrese de que el conjunto del contenedor de residuos esté correctamente ensamblado en el limpiafondos apretando la tuerca en el sentido de las agujas del reloj hasta que la marca  quede alineada con la marca . Ver Fig. 3.

**GUARDE ESTAS INSTRUCCIONES**

## INSTRUCCIONES DE USO DETALLADAS (cont.) Español

79  
A

### c. Instale los cepillos de las ruedas en la posición correcta:

- Asegúrese de que los cepillos rodantes están instalados en la parte delantera y trasera del limpiafondos. Ver Fig. 4.

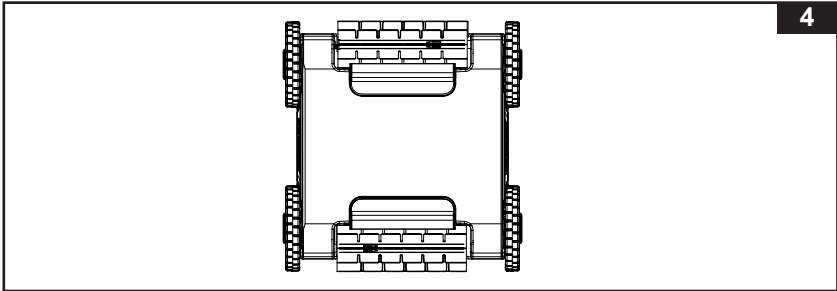

- Instalación de los cepillos rodantes: Alinee el eje convexo del cepillo de ruedas con la ranura del limpiafondos, busque la flecha en el cepillo, sostenga el cepillo y presione el cepillo de ruedas en la dirección de la flecha, alinee el otro extremo del cepillo rodante con la ranura de el otro extremo del limpiafondos y suéltelo para instalar el cepillo rodante. Ver Fig. 5.

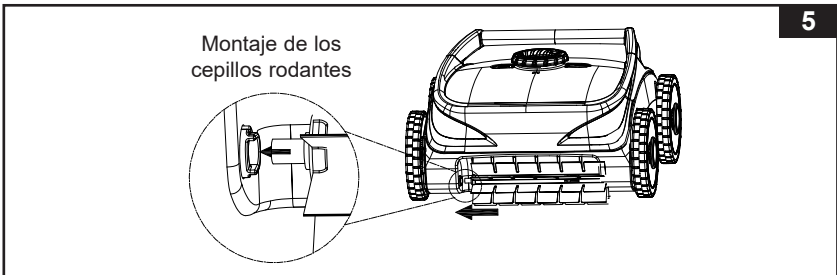

- Retirada de los cepillos rodantes: Busque la flecha en el cepillo, sujete el cepillo y presiónelo en la dirección de la flecha, tirando de él hacia arriba o hacia abajo para extraerlo. Ver Fig. 6.

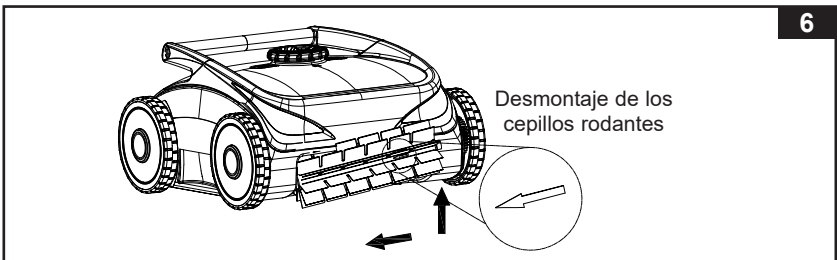

**GUARDE ESTAS INSTRUCCIONES**

## INSTRUCCIONES DE USO DETALLADAS (cont.) Español

79  
A

### Pasos detallados para utilizar el limpiafondos:

1. Sujete el asa del limpiafondos y llévelo a la piscina.  
**NOTA:** Para piscinas de forma rectangular, se recomienda colocar el limpiafondos en el centro del lado largo. Ver Fig. 7.

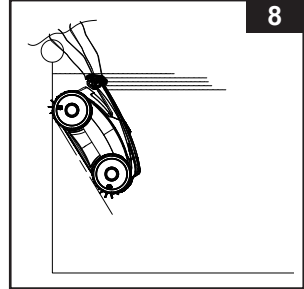
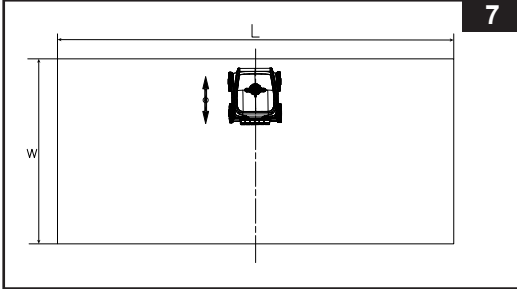

2. Sujete el mango del limpiador con ambas manos, sumerja el limpiador en agua y gírelo hacia adelante y hacia atrás de 3 a 5 veces para expulsar todo el aire. Ver Fig. 8.

Alinee el mango paralelo a la superficie del agua y, con la parte frontal del limpiador hacia abajo, suelte el limpiador al fondo de la piscina.

3. **Seleccione primero el modo de ruta de funcionamiento del limpiador según la forma de la piscina.**

Presione el botón de encendido (⏻) para encender y revelar el color de la luz del botón de encendido. Ver Fig. 9:

La luz **VERDE** es para el modo de ruta en piscinas redondas.

La luz **AZUL** es para el modo de ruta en piscinas no redondas.

Para cambiar el modo de ruta (color de luz del botón de encendido), apague y encienda el botón de encendido nuevamente. Repita este ciclo para cambiar el modo de ruta.

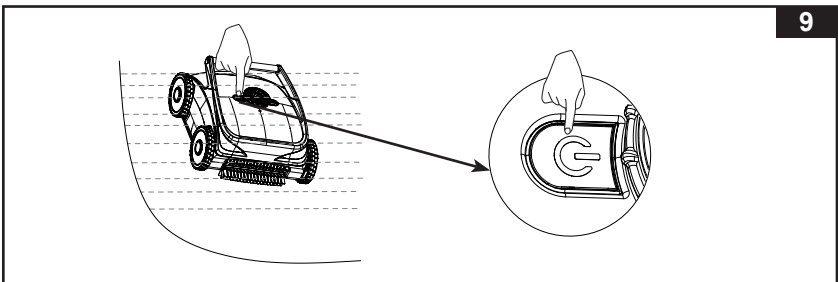

## GUARDE ESTAS INSTRUCCIONES

**INSTRUCCIONES DE USO DETALLADAS (cont.)** Español**79**  
**A**

- Descripción de las luces indicadoras:

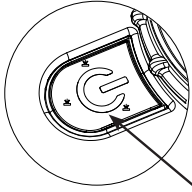

Ventana transparente con  
luces indicadoras LED

Estado	Luz indicadora
Funcionando/encendido	Luz azul fija o luz verde fija
Apagado	Luz apagada
Fallo del módulo de accionamiento	Luz roja fija
Batería baja	Luz roja intermitente
Carga de batería	La luz roja/verde cambian lentamente
Completamente cargado	Luz verde fija

- Espera unos 15 segundos, el limpiador primero rociará agua y luego comenzará a funcionar según el programa incorporado. Ver Fig. 10.

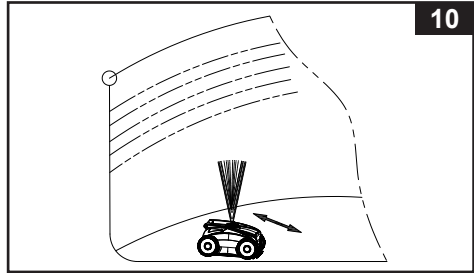

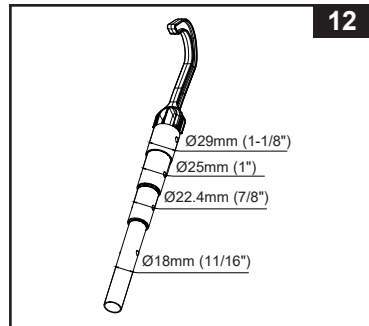
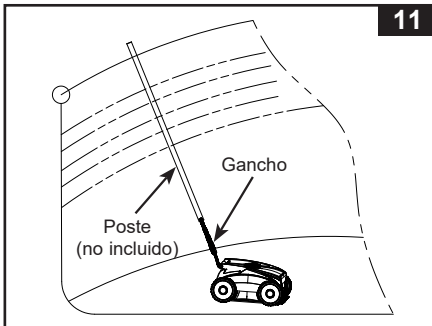

- Retire el limpiafondos de la piscina y apáguelo.
  - Cuando la batería del limpiador esté casi agotada, este se moverá y se detendrá junto a la pared de la piscina automáticamente para recuperarlo fácilmente. Fije el gancho (14) a un poste largo (no incluido). Enganche el mango del limpiador y levántelo del agua lentamente. Ver Fig. 11.  
**NOTA:** El gancho (14) se adapta a la mayoría de los postes de mantenimiento de piscinas más comunes. Ver Fig. 12.
  - Cuando la piscina esté totalmente limpia y el limpiafondos siga funcionando, espere a que el limpiafondos se acerque al borde de la piscina o suba por la pared, **saque el limpiafondos hasta la mitad y pulse el botón de encendido para apagarlo.**

**GUARDE ESTAS INSTRUCCIONES**

## INSTRUCCIONES DE USO DETALLADAS (cont.) Español

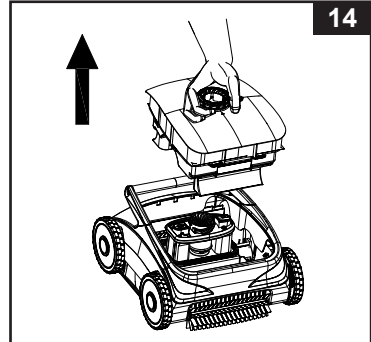
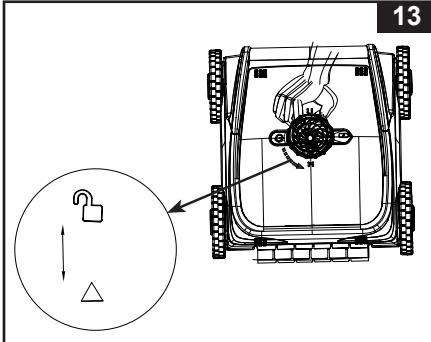

79  
A

6. Limpieza del contenedor de residuos.
- Gire la tuerca en sentido antihorario hasta que la marca  se alinee con la marca de flecha . Ver Fig. 13.
  - Sujete el anillo de cierre con la mano y saque el contenedor de residuos. Ver Fig. 14.

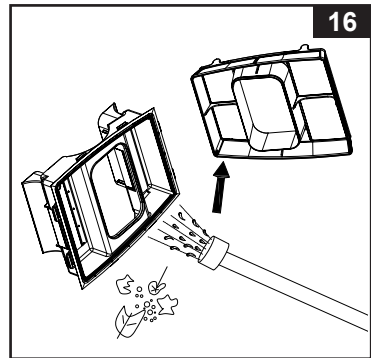
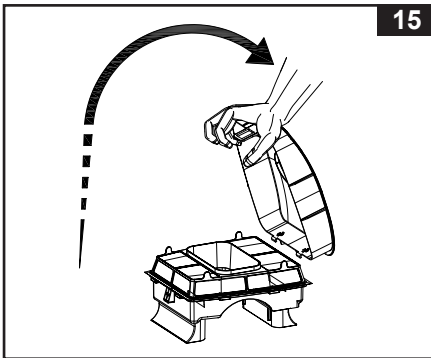

- Tire de la hebilla para abrirla con la mano y levántela para abrir la tapa del contenedor de residuos. Ver Fig. 15.
- Limpie la malla del filtro y el contenedor de residuos (5) con una manguera de jardín. Ver Fig. 16.



7. Vuelva a colocar el contenedor de residuos. Ver Fig. 17.
- Coloque la malla del filtro en el contenedor de residuos.
  - Alinee los dos ganchos de la tapa superior del contenedor de residuos en las dos ranuras del contenedor de residuos.
  - Dé la vuelta a la tapa del contenedor de residuos.
  - Apriete bien la tapa del contenedor de residuos.
  - Instale el componente del contenedor de residuos en el limpiafondos y gire el anillo de bloqueo en el sentido de las agujas del reloj hasta que la marca  se alinee con la marca de flecha .

## GUARDE ESTAS INSTRUCCIONES

## INSTRUCCIONES DE USO DETALLADAS (cont.) Español

79  
A

17

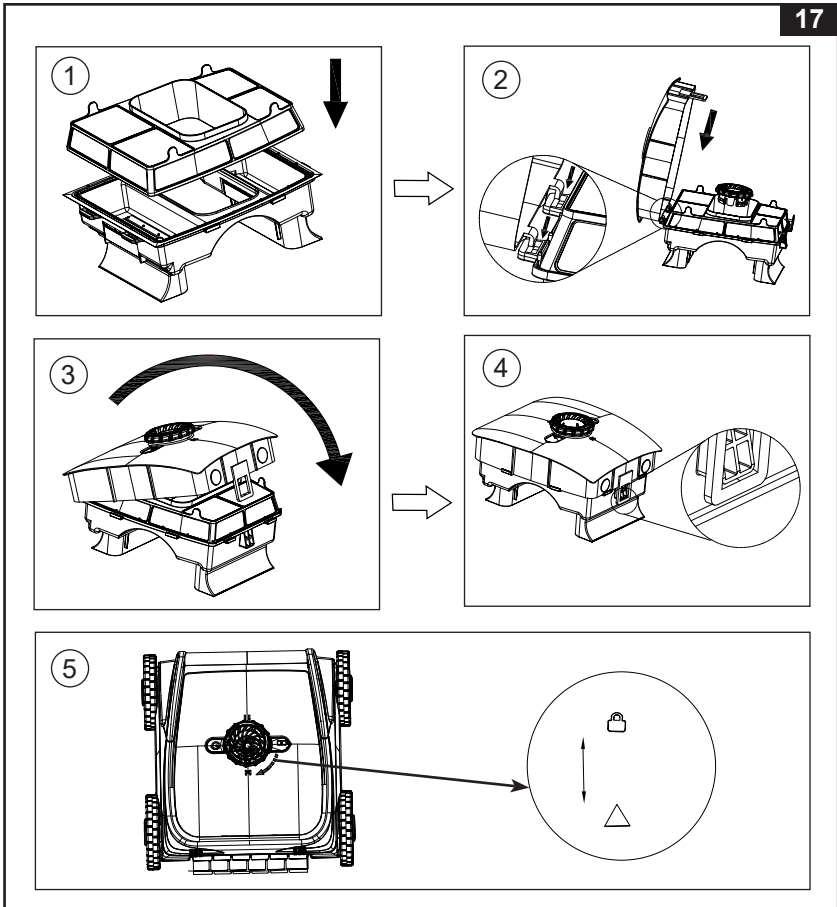

### ALMACENAJE POR UN LARGO PERIODO

1. Limpie y seque las partes y accesorios completamente.
2. Para proteger y prolongar la vida útil de la batería, asegúrese de que está cargada antes de almacenarla durante largo tiempo y cárguela cada 3 meses.
3. Guarde el producto en un lugar interior seco, con temperatura controlada entre 0 y 40 °C (32 y 104 °F), con ventilación de aire.  
**NOTA:** No almacenar al aire libre. No exponer a la luz solar.
4. El embalaje original puede ser utilizado para almacenamiento del producto.

### GUARDE ESTAS INSTRUCCIONES

## RESOLUCIÓN DE PROBLEMAS

Español

79  
A

PROBLEMA	CAUSA	SOLUCIÓN
La luz indicadora es azul o verde, pero el limpiador no se pone en funcionamiento	<ul style="list-style-type: none"> <li>Falta de agua o bajo nivel de agua.</li> </ul>	<ul style="list-style-type: none"> <li>Asegúrese de que la piscina esté llena de agua.</li> <li>Asegúrese de que el limpiador esté completamente sumergido en el agua.</li> </ul>
Presiona el botón de encendido, pero la luz indicadora no se enciende	<ul style="list-style-type: none"> <li>La batería está agotada.</li> <li>El módulo de accionamiento <b>(8)</b> está dañado.</li> </ul>	<ul style="list-style-type: none"> <li>Cargue la batería hasta que la luz se encienda.</li> <li>Reemplace el módulo de accionamiento <b>(8)</b>.</li> </ul>
El limpiador no se hunde hasta el fondo de la piscina	<ul style="list-style-type: none"> <li>Hay aire dentro del limpiador.</li> </ul>	<ul style="list-style-type: none"> <li>Agite el limpiador de izquierda a derecha bajo el agua para eliminar el aire atrapado.</li> </ul>
El limpiador no puede trepar por la pared de la piscina, balancearse de izquierda a derecha o caminar lentamente	<ul style="list-style-type: none"> <li>La pantalla del filtro está bloqueada.</li> <li>Batería baja.</li> <li>La pared de la piscina está cubierta de algas.</li> <li>La boquilla de pulverización está bloqueada.</li> <li>El eje de la rueda y el eje del cepillo giratorio están atascados debido al sedimento.</li> </ul>	<ul style="list-style-type: none"> <li>Limpie la pantalla del filtro.</li> <li>Cargue la batería.</li> <li>Limpie el agua con alguicidas o productos químicos desinfectantes para piscinas.</li> <li>Limpie la boquilla de pulverización.</li> <li>Retire las ruedas <b>(10)</b> y los cepillos giratorios <b>(12)</b>, enjuague el sedimento del manguito del eje y vuelva a montar.</li> </ul>
Fuga de la boquilla de pulverización de agua/Capacidad de pulverización de agua debilitada	<ul style="list-style-type: none"> <li>Apertura de los filtros <b>(3 y 4)</b> floja o rota.</li> <li>Hay residuos alrededor del impulsor.</li> <li>Exceso de suciedad dentro del filtro.</li> </ul>	<ul style="list-style-type: none"> <li>Reemplace el filtro.</li> <li>Limpie a fondo la suciedad del impulsor.</li> <li>Limpie el filtro a fondo.</li> </ul>
El limpiador no puede recoger los residuos como antes	<ul style="list-style-type: none"> <li>Filtros flojos o rotos <b>(3 y 4)</b>.</li> <li>Los filtros <b>(3 y 4)</b> están obstruidos con cieno y suciedad.</li> <li>Las ruedas <b>(10)</b> pueden moverse, pero los cepillos giratorios <b>(12)</b> no pueden moverse.</li> </ul>	<ul style="list-style-type: none"> <li>Revise los filtros y replácelos si están rotos.</li> <li>Limpie los filtros y trate el agua con productos químicos alguicidas y desinfectantes.</li> <li>Reemplace los cepillos giratorios <b>(12)</b> y comuníquese con el centro de servicio Intex.</li> </ul>

## IMPORTANTE

Si continua con problemas, contacte con el Servicio de Atención al Cliente. Ver hoja con "Centros Autorizados de Atención".

## GUARDE ESTAS INSTRUCCIONES

## Garantía Limitada

Español

79  
A

Su Limpiador de piscinas robótico ZX500R ha sido fabricada con materiales de primera calidad y mano de obra cualificada. Todos los productos Intex han sido cuidadosamente examinados para comprobar que no tienen ningún defecto antes de salir de la fábrica. Esta Garantía Limitada se aplica únicamente a la Limpiador de piscinas robótico ZX500R.

Esa garantía limitada es un anexo, y no un sustituto para sus derechos y recursos legales. En la medida en que esta garantía sea incompatible con sus términos legales, tales términos tienen prioridad. Por ejemplo, la ley de consumidores de la Unión Europea establece derechos de garantía adicionales a los cubiertos por esta garantía limitada: para información sobre la ley de consumidores, por favor, visite la página del Centro de la Comunidad Europea en [http://ec.europa.eu/consumers/ecc/contact\\_en/htm](http://ec.europa.eu/consumers/ecc/contact_en/htm).

La cláusula de garantía sólo concierne al comprador y no es transferible. Esta Garantía Limitada tiene validez durante el periodo indicado a continuación desde la fecha de la compra. Conserve su ticket de compra junto con este manual para probar de esta manera su compra en caso de que le sea requerido y siempre debe acompañar a las reclamaciones en garantía en caso contrario será invalidada dicha garantía.

Limpiador de piscinas robótico ZX500R garantía - 2 años

Si un defecto de fabricación es encuentra dentro del período indicado anteriormente, por favor, póngase en contacto con el correspondiente Centro de Servicio de Intex que aparece en la hoja "Centros Autorizados de Atención". El Servicio posventa determinará la validez de la reclamación. Si el ítem estuviera cubierto por lo previsto en la garantía, el artículo será reparado o sustituido, por un artículo igual o semejante (por elección de Intex) sin ningún coste para Usted.

Cualquier otra garantía, y cualquier otro derecho legal de su país, no implican garantías adicionales. En la medida del posible en su país, en ningún caso Intex será responsable por Usted o cualquier tercera parte por los daños directos o indirectos causados fuera del ámbito de utilización de su Limpiador de piscinas robótico ZX500R, o de las acciones de Intex o sus agentes y empleados (incluyendo la fabricación del producto). Alcuni paesi o giurisdizioni non consentono l'esclusione o la limitazione dei danni incidentali o consequenziali, pertanto la suddetta limitazione o esclusione potrebbe non applicarsi a voi.

Usted debe ser consciente que esta garantía limitada no es aplicable a las siguientes circunstancias:

- Si el Limpiador de piscinas robótico ZX500R fuera objeto de negligencia, utilización o aplicación anormal, accidente, operación inadecuada, arrastre o remolque, mantenimiento o almacenamiento inapropiados;
- Si el Limpiador de piscinas robótico ZX500R es objeto de defecto en circunstancias que se encuentren fuera del alcance de Intex, incluyendo, pero no limitado a uso y desgaste comunes y daños causados por exposición a fuego, inundaciones, congelación, lluvias o fuerzas externas de la naturaleza;
- A las partes y componentes no vendidos por Intex; y/o.
- A alteraciones, reparaciones o desmontaje no autorizados del Limpiador de piscinas robótico ZX500R por cualquier persona ajena al Servicio Técnico de Intex.

Lesiones o daños a personas tampoco son cubiertos por la garantía.

Leer el manual del propietario con atención y seguir todas las instrucciones referentes a la operación y mantenimiento apropiados de su Limpiador de piscinas robótico ZX500R. Revise siempre su producto antes de su utilización. Su garantía limitada puede invalidarse si no sigue las instrucciones.

# GUARDE ESTAS INSTRUCCIONES

## WICHTIGE SICHERHEITSHINWEISE

Lesen Sie die Anleitung, bevor Sie mit der Installation des Produktes beginnen, und befolgen Sie die Anweisungen genau. Für späteres Nachschlagen aufbewahren.

# Poolreinigungsroboter ZX500R

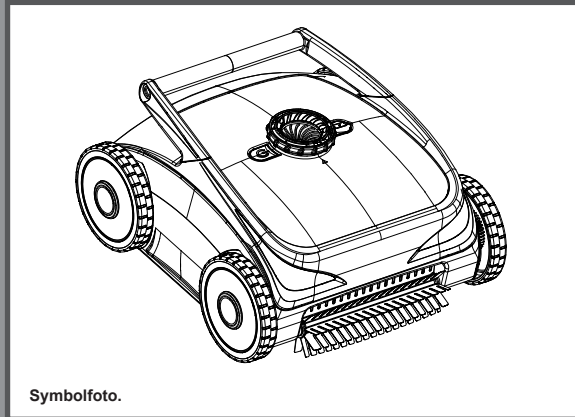

Symbolfoto.

Ist der Pool nicht herrlich? Wenn Sie Lust verspüren, noch andere Intex-Produkte auszuprobieren, wie unser Pool-Zubehör oder die Luftbetten, sowie die Spielwaren oder die Boote .... , dann besuchen Sie uns doch einfach auf unserer Homepage unter [www.steinbach.at](http://www.steinbach.at), unsere Produkte sind auch im Fachhandel erhältlich. Wegen der Politik der kontinuierlichen Produktverbesserung behält sich INTEX das Recht vor, Daten, Erscheinungsbilder oder Updates (Produktspezifikationen) jederzeit ohne Vorankündigung zu ändern!

# INTEX®

©2025 Intex Marketing Ltd. - Intex Development Co. Ltd. - Intex Recreation Corp. All rights reserved/Tous droits réservés/Todos los derechos reservados/Alle Rechte vorbehalten. Printed in China/Imprimé en Chine/Impreso en China/Gedruckt in China.

®™ Trademarks used in some countries of the world under license from/®™ Marques utilisées dans certains pays sous licence de/Marcas registradas utilizadas en algunos países del mundo bajo licencia de/Warenzeichen verwendet in einigen Ländern der Welt in Lizenz von/Intex Marketing Ltd. to/à/a/an Intex Development Co. Ltd., Hong Kong & Intex Recreation Corp., P.O. Box 1440, Long Beach, CA 90801 • Distributed in the European Union by/Distribué dans l'Union Européenne par/Distribuido en la Unión Europea por/Vertrieb in der Europäischen Union durch/Intex Trading B.V., Ettenseweg 46, 4706 PB Roosendaal - The Netherlands • Distributed in the UK by Unitek Service (UK) Limited, 21 Holborn Viaduct, London EC1A 2DY, UK.  
[www.intexcorp.com](http://www.intexcorp.com)

## INHALTSVERZEICHNIS

<b>Warnhinweise</b> .....	<b>3</b>
<b>Produktspezifikationen</b> .....	<b>4</b>
<b>Teilereferenz</b> .....	<b>5</b>
<b>Bedienungsanleitung</b> .....	<b>6-7</b>
<b>Ausführliche Bedienungsanleitung</b> .....	<b>8-13</b>
<b>Langzeitlagerung</b> .....	<b>13</b>
<b>Anleitung zur Fehlerbehebung</b> .....	<b>14</b>
<b>Garantie</b> .....	<b>15</b>

**HEBEN SIE DIESE BEDIENUNGSANLEITUNG AUF**

# WICHTIGE SICHERHEITSVORSCHRIFTEN

Lesen und befolgen Sie alle Anweisungen, bevor Sie das Produkt in Betrieb nehmen!



## WARNHINWEISE

- Das Produkt darf nur von Erwachsenen auf- und abgebaut werden. Dieses Produkt ist kein Spielzeug.
- Dieses Gerät kann von Kindern ab 8 Jahren und von Personen mit verminderten körperlichen, sensorischen oder geistigen Fähigkeiten oder mit Mangel an Erfahrung und Wissen bedient werden, wenn sie beaufsichtigt werden oder auf den sicheren Gebrauch des Gerätes hingewiesen wurden und die damit verbundenen Gefahren kennen.
- Kinder dürfen nicht mit dem Gerät spielen. Die Reinigung und Anwendenwartung dürfen von Kindern nicht ohne Aufsicht durchgeführt werden.
- Das Gerät darf aus Sicherheitsgründen nur mit extra niedriger Spannung entsprechend der Kennzeichnung auf dem Gerät versorgt werden.
- Nicht benutzen, wenn das Gerät in irgendeiner Weise beschädigt ist. Ersetzen Sie beschädigte Bestandteile sofort.
- Dieser Reiniger erzeugt einen Sog. Halten Sie Haare, weite Kleidung, Finger und andere Körperteile von den Öffnungen und sich bewegenden Teilen fern.
- Verwenden Sie nur Zubehör und Ersatzteile, die in diesem Handbuch angegeben werden.
- Lassen Sie den Stecker dieses Produkt niemals in der Steckdose, wenn es längere Zeit gelagert wird.
- Lassen Sie dieses Produkt niemals im Wasser liegen, wenn es ausgeschaltet ist oder der Akku leer ist.
- **Benutzen Sie dieses Produkt nicht für die Pool-Eröffnung (Beginn der Saison). Dieses Produkt ist für die routinemäßige allgemeine Wartung Ihres Pools vorgesehen. Benutzen Sie es nicht zum Entfernen starker Verschmutzungen, die sich über längere Zeit angesammelt haben, wie zu Beginn der Pool-Saison.**
- Dieses Produkt ist für die Benutzung unter Wasser entwickelt: Es muss eingetaucht sein, um korrekt funktionieren zu können. Benutzen Sie dieses Produkt nicht als Allzweck-Staubsauger.
- Verwenden Sie dieses Produkt nicht ohne den Filter- und/oder die Abdeckung des Reinigers.
- Achten Sie darauf, dass keine scharfen Gegenstände aufgesaugt werden, da diese den Filter beschädigen können.
- Saugen Sie keine giftigen Substanzen, entflammare oder brennbare Flüssigkeiten wie Benzin auf. Benutzen Sie das Produkt nicht in der Nähe von explosiven oder entflammaren Dämpfen.
- Stecken oder lassen Sie niemals Gegenstände in eine Öffnung des Gerätes fallen. Halten Sie alle Öffnungen frei von Blättern, Ablagerungen oder Dingen, die den Wasserfluss beeinträchtigen können.
- Betreiben Sie das Gerät nicht, wenn sich Menschen oder Tiere Pool befinden.
- Schalten Sie das Gerät immer aus und trennen Sie das Gerät von der Stromquelle, bevor Sie es reinigen, warten, den Filter wechseln oder andere Routinewartungen durchführen.
- Laden Sie das Produkt nicht mit einem beschädigten Netzteil auf.
- Laden Sie das Gerät drinnen an einem sauberen und trockenen Ort auf. Schützen Sie das Gerät vor Regen oder extremen Temperaturen und fassen Sie es nicht mit nassen Händen während des Ladevorgangs an. Laden und benutzen Sie das Produkt niemals gleichzeitig.
- Dieses Produkt enthält versiegelte, nicht austauschbare Lithium-Ionen-Akkus (Li-Ion). Entsorgen Sie dieses Gerät nicht wie normalen Müll oder setzen Sie es offenem Feuer aus, der Akku könnte leak werden oder explodieren. Entsorgen Sie die Akkus immer unter Einhaltung Ihrer örtlichen Gesetze und Vorschriften.
- Dieses Produkt darf nur für die im Handbuch beschriebenen Zwecke benutzt werden.
- Der Ladevorgang sollte gemäß der Anleitung im Abschnitt „Laden des Akkus“ erfolgen.

**BEFOLGEN SIE DIESE REGELN UND ALLE ANLEITUNGEN UM SACHSCHADEN ODER ANDERE VERLETZUNGEN ZU VERMEIDEN.**

## HEBEN SIE DIESE BEDIENUNGSANLEITUNG AUF

# PRODUKTSPEZIFIKATIONEN

Deutsch

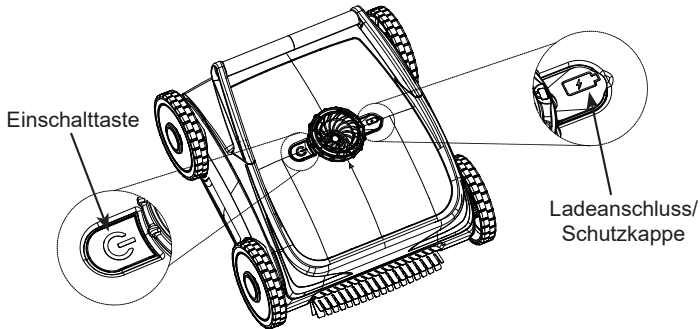
79  
A

Modell:	ZX500R
Lade-Eingangsleistung:	220-240 V AC, 50/60 Hz
Lade-Ausgangsleistung:	16 V DC, 3.5 A
Maximale Betriebsleistung:	46 W
Akkuspannung/-kapazität:	12.8 V DC, 7.5 Ah
Ladezeit:	3 Stunden
Betriebsdauer bei voller Ladung:	Bis zu 2 Stunden
Maximale Reinigungsfläche:	Bis zu 176 m <sup>2</sup> (1894 ft <sup>2</sup> )
Maximale Wassertiefe:	≤ 2 m (78.7 in)
Wasserschutzgrad:	IPX8
Betriebswassertemperatur:	10~32 °C (50~90 °F)
Lagertemperatur:	0~40 °C (32~104 °F)
Poolwasser-Chemikaliengehalt:	pH: 7.0-7.4
	Freies Chlor: bis zu 4 ppm
	NaCl: bis zu 5000 ppm

Geeignet für alle Aufstellpools und \*Einbaupools mit einer maximalen Tiefe von 2 m (78.7 in).

\* Die Ergebnisse können je nach Art der Pooloberfläche variieren — Geeignet für Gips- und Vinyl-Pools; nicht geeignet für Aufstellpools mit aufblasbarem oberen Ring.

**HINWEIS:** Voraussetzung zum Wandklettern – Stellen Sie sicher, dass der Winkel zwischen der Innenwand des Pools und dem Boden größer oder gleich 90 Grad ist. Wenn der Winkel zwischen der Innenwand des Pools und dem Boden weniger als 90 Grad beträgt, kann der Reiniger die Wand nicht hochklettern.

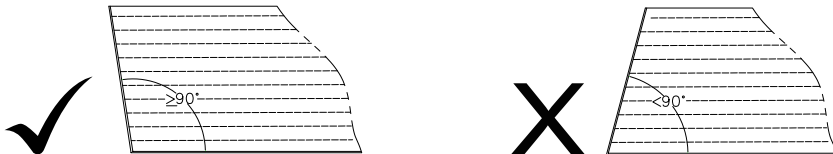

## HEBEN SIE DIESE BEDIENUNGSANLEITUNG AUF

Seite 4

## TEILEREFERENZ

Deutsch

79  
A

Im Folgenden finden Sie eine Aufschlüsselung der austauschbaren Teile.

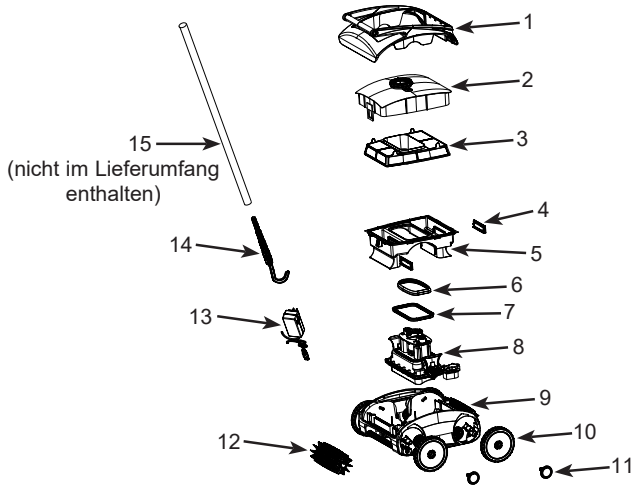

**HINWEIS:** Die Zeichnungen sind nur für Illustrationszwecke gedacht, eventuelle Abweichungen zum Produkt können vorhanden sein. Nicht maßstabgetreu.

TEILENUMMER	BESCHREIBUNG	MENGE	ERSATZTEILNUMMER
1	OBERTEIL DES REINIGERS	1	13498
2	OBERER DECKEL DES ABFALLBEHÄLTERS	1	13499
3	FILTER	1	13502
4	SEITENFILTER	2	13509
5	ABFALLBEHÄLTER	1	13503
6	OBERE DICHTUNG	1	13500
7	UNTERE DICHTUNG	1	13501
8	ANTRIEBSMODUL	1	13504
9	UNTERTEIL DES REINIGERS	1	13505
10	RAD	4	13508
11	RADBEFESTIGUNG	4	13507
12	ROLLBÜRSTE	2	13506
13	LADEGERÄT	1	13512
14	HAKEN	1	13510
15	STANGE (NICHT IM LIEFERUMFANG ENTHALTEN)	1	10637A

Beachten Sie bei der Bestellung von Teilen, dass Modellnummer und Teilenummer angegeben werden müssen.

# HEBEN SIE DIESE BEDIENUNGSANLEITUNG AUF

Seite 5

# BEDIENUNGSANLEITUNG

Deutsch

79  
A

## Anweisungen vor dem Gebrauch:

- Der Reiniger ist nur für den Betrieb im Wasser geeignet.
- Der Reiniger ist nur für die Entfernung von großen Partikeln, Schmutz und Laub geeignet; er kann die Filterwirkung der Filterpumpe nicht ersetzen.
- Der Reiniger ist nicht für die Verwendung in Umgebungen mit Algen geeignet. Die Poolwand oder der Poolboden muss frei von Algen sein. Algen führen dazu, dass die Räder rutschen, blockieren den Wasserfluss in den Reiniger und behindern die Bewegung des Reinigers. Behandeln Sie das Wasser mit Algizid, und warten Sie, bis die Algen sich lösen, bevor Sie den Reiniger verwenden. Suchen Sie Ihr örtliches Pool-Fachgeschäft auf, um ein Algenbekämpfungsmittel zu kaufen.
- Wenn die Filterpumpe des Pools gleichzeitig mit dem Reiniger läuft, und das Ansaugen oder Sprühen der Filterpumpe den Betrieb des Reinigers beeinträchtigt, sollte die Filterpumpe zuerst abgeschaltet werden.
- Entfernen Sie Leiter, Oberflächenskimmer, Wassersprüher (falls vorhanden), Schwimmer, Filtersieb oder andere Gegenstände aus dem Pool, da diese die Bewegungsfreiheit des Reinigers behindern würden.
- Wenn das Wasser zu verschmutzt ist, sollten Sie das Filternetz und den Abfallbehälter (5) während des Betriebs häufiger kontrollieren und reinigen.

## Vorbereitung vor dem Gebrauch:

- a. Der Reiniger muss vollständig aufgeladen sein.
- b. Der Abfallbehälter ist korrekt auf dem Reinigungsgerät anzubringen.
- c. Die Radbürsten sind ordnungsgemäß am Reiniger anzubringen.

## Kurzanleitung zur Verwendung des Reinigers: (Für Erstbenutzer, siehe „Ausführliche Bedienungsanleitung“)

1. **Startort im Pool:** Setzen Sie den Reiniger in die Mitte des Pools. Bei nicht runden Pools platzieren Sie ihn in der Mitte der langen Seite des Pools, wie unten gezeigt.

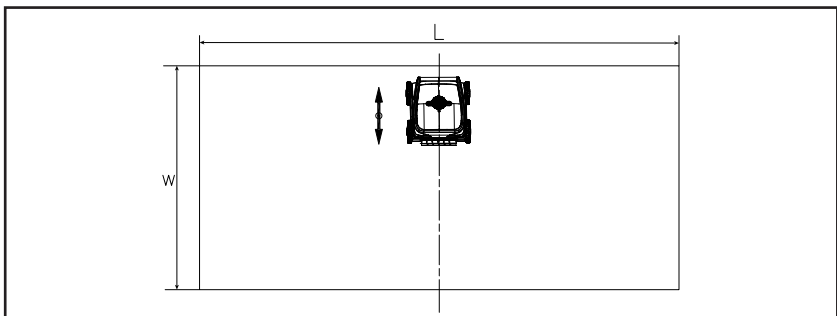

**HEBEN SIE DIESE BEDIENUNGSANLEITUNG AUF**

## BEDIENUNGSANLEITUNG (Fortsetzung) Deutsch

79  
A

- Luftentfernung:** Tauchen Sie den Reiniger in das Poolwasser und halten Sie ihn länger als 5 Sekunden unter Wasser, um die gesamte Luft aus dem Reiniger zu entfernen. Senken Sie den Reiniger noch nicht auf den Boden des Pools.

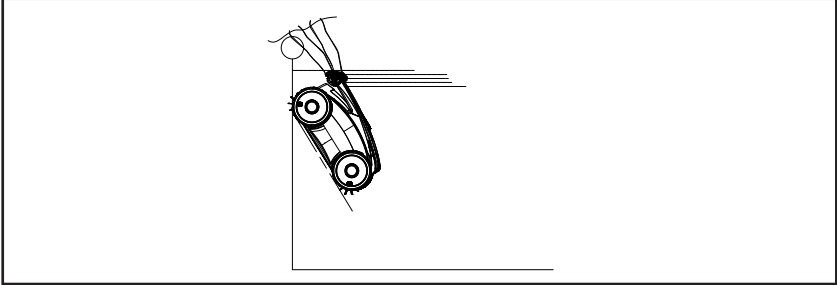

- Auswahl der Poolform:** (siehe „Ausführliche Bedienungsanleitung“) Halten Sie den Reiniger mit einer Hand unter Wasser und schalten Sie ihn **EIN**, um die Lichtfarbe des Ein-/Ausschalters zu aktivieren:  
**GRÜNES** Licht ist für den Rundpool-Bahnmodus  
**BLAUES** Licht ist für den nicht runden Pool-Bahnmodus  
Um die Auswahl der Poolform zu ändern, stellen Sie den Ein-/Ausschalter in die **AUS**-Position und dann wieder in die **EIN**-Position.

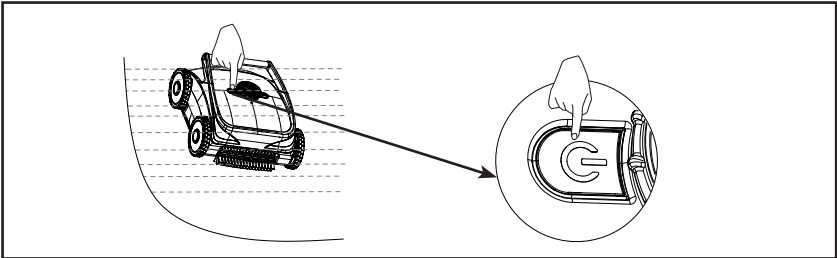

- Lassen Sie den Reiniger los und auf den Boden sinken.

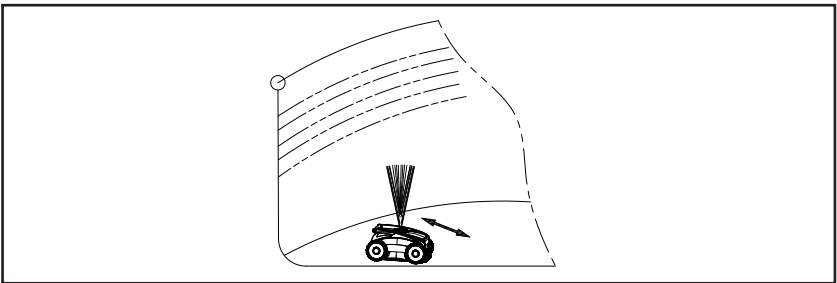

**HEBEN SIE DIESE BEDIENUNGSANLEITUNG AUF**

## AUSFÜHRLICHE BEDIENUNGSANLEITUNG

### Detaillierte Anweisungen für die Vorbereitung vor dem Gebrauch:

#### a. Der Akku muss vollständig aufgeladen werden:

- Öffnen Sie die Schutzkappe des Ladeanschlusses, stecken Sie den Ausgangsanschluss des Ladegeräts in den Ladeanschluss des Reinigers und schließen Sie das Ladegerät an die Steckdose an. Siehe Abb. 1.

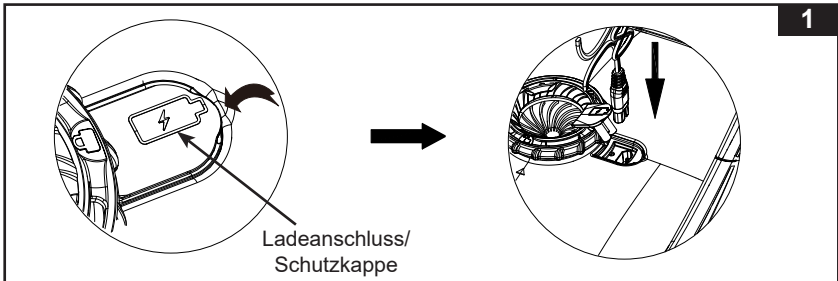

- Während des Ladevorgangs blinkt die Anzeigeleuchte abwechselnd rot und grün. Wenn der Akku vollständig aufgeladen ist, leuchtet das grüne Licht dauerhaft.
- Wenn das Gerät vollständig aufgeladen ist, trennen Sie das Kabel und verschließen Sie den Ladeanschluss mit der Schutzkappe. Siehe Abb. 2.  
**HINWEIS:** Nachdem das Netzteil von der Stromversorgung getrennt wurde, schaltet sich die Anzeigeleuchte aus.

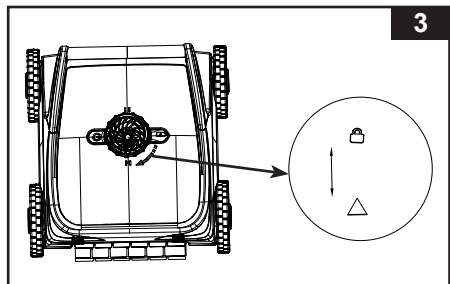
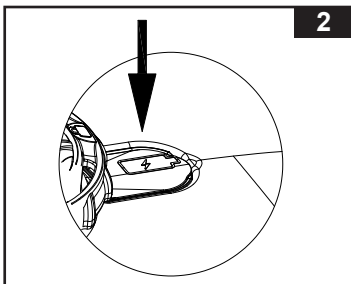

#### b. Bringen Sie den Abfallbehälter in der richtigen Position an:

- Vergewissern Sie sich, dass die Abfallbehältereinheit richtig auf dem Reiniger montiert ist, indem Sie die Mutter im Uhrzeigersinn anziehen, bis die Markierung ☐ mit der Markierung △ übereinstimmt. Siehe Abb. 3.

# HEBEN SIE DIESE BEDIENUNGSANLEITUNG AUF

## AUSFÜHRLICHE BEDIENUNGSANLEITUNG (Fortsetzung) Deutsch

79  
A

### c. Montieren Sie die Radbürsten in der richtigen Position:

- Vergewissern Sie sich, dass die Radbürsten vorne und hinten am Reiniger angebracht sind. Siehe Abb. 4.

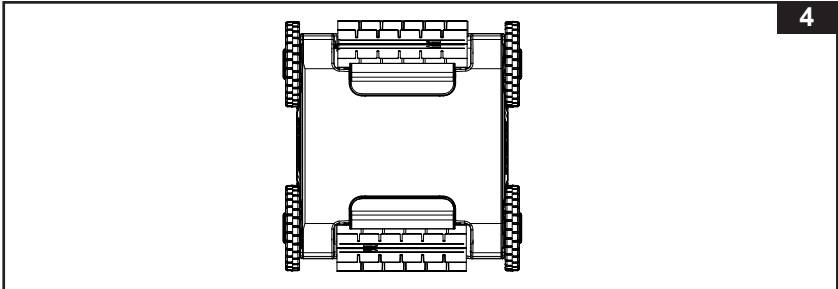

- Montage der Radbürsten: Richten Sie den konvexen Schaft der Radbürste an der Nut des Reinigers aus; achten Sie auf den Pfeil auf der Bürste. Halten Sie die Bürste fest und drücken Sie die Radbürste in Pfeilrichtung. Richten Sie das andere Ende der Radbürste an der Nut am anderen Ende des Reinigers aus und lassen Sie sie los, um die Radbürste zu montieren. Siehe Abb. 5.

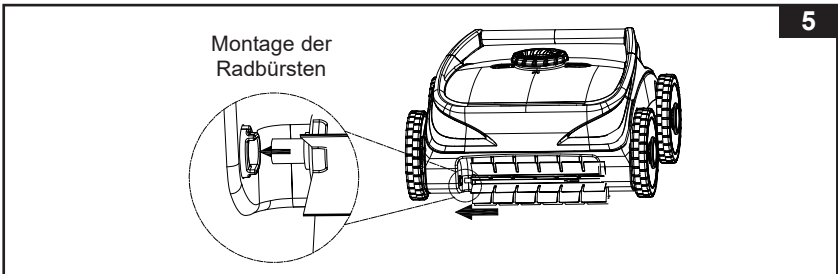

- Entfernen der Radbürsten: Achten Sie auf den Pfeil auf der Bürste. Halten Sie die Bürste fest und schieben Sie die Radbürste in Pfeilrichtung, indem Sie sie nach oben oder unten ziehen, um sie zu entfernen. Siehe Abb. 6.

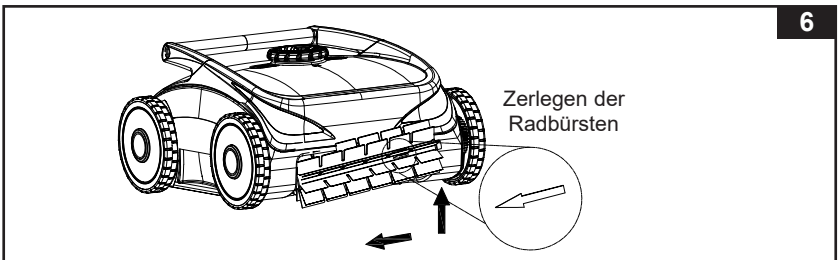

**HEBEN SIE DIESE BEDIENUNGSANLEITUNG AUF**

## AUSFÜHRLICHE BEDIENUNGSANLEITUNG (Fortsetzung) Deutsch

79  
A

### Detaillierte Schritte zur Verwendung des Reinigers:

1. Halten Sie den Griff des Reinigers fest und bringen Sie ihn zum Pool.  
**HINWEIS:** Bei rechteckigen Pools empfiehlt es sich, den Reiniger in der Mitte der Längsseite zu platzieren. Siehe Abb. 7.

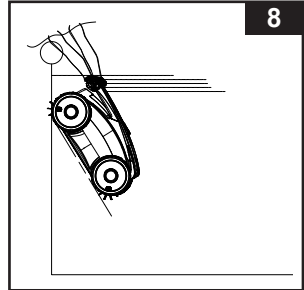
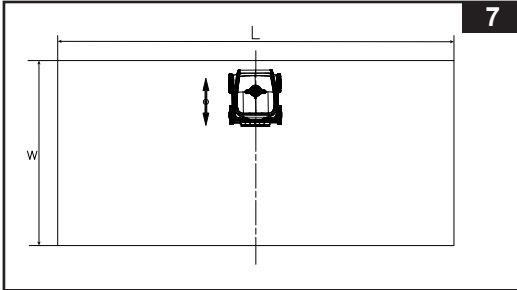

2. Fassen Sie den Griff des Reinigers mit beiden Händen an, tauchen Sie den Reiniger ins Wasser und schwenken Sie ihn zum Entfernen der gesamten Luft 3-5 Mal hin und her. Siehe Abb. 8.

Richten Sie den Griff parallel zur Wasseroberfläche, wobei die Vorderseite des Reinigers nach unten zeigt, und lassen Sie ihn los, damit er auf den Poolboden sinkt.

3. Wählen Sie zunächst den Bahnmodus des Reinigers entsprechend der Form des Pools aus.

Drücken Sie den Ein-/Ausschalter (⏻), um das Gerät einzuschalten und die Farbe des Ein-/Ausschalters zu aktivieren. Siehe Abb. 9:

**GRÜNES** Licht ist für den Rundpool-Bahnmodus

**BLAUES** Licht ist für den nicht runden Pool-Bahnmodus

Um den Bahnmodus (Lichtfarbe des Ein-/Ausschalters) zu ändern, stellen Sie den Ein-/Ausschalter AUS und wieder EIN. Wiederholen Sie diesen Zyklus, um den Bahnmodus zu ändern.

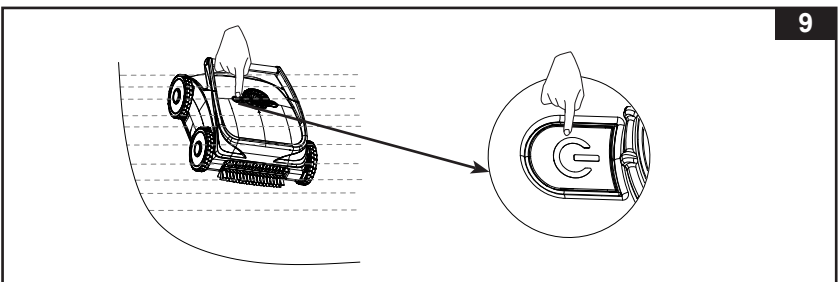

## HEBEN SIE DIESE BEDIENUNGSANLEITUNG AUF

# AUSFÜHRLICHE BEDIENUNGSANLEITUNG (Fortsetzung) Deutsch

**79**  
**A**

- Beschreibung der Anzeigeleuchten:

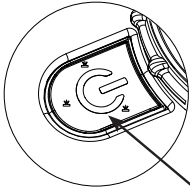

Transparentes Fenster mit LED-Anzeigeleuchten

Status	Anzeigeleuchte
Betrieb/eingeschaltet	Dauerhaft blaues oder grünes Licht
Ausgeschaltet	Licht aus
Ausfall des Antriebsmoduls	Rotes Dauerlicht
Schwacher Akku	Rotes Licht blinkt
Akku lädt	Rotes/grünes Licht blinken langsam abwechselnd
Voll aufgeladen	Grünes Dauerlicht

- Warten Sie ca. 15 Sekunden. Der Reiniger sprüht zuerst Wasser, dann beginnt er mit der Arbeit nach dem integrierten Programm. Siehe Abb. 10.

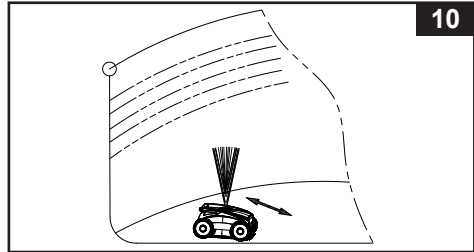

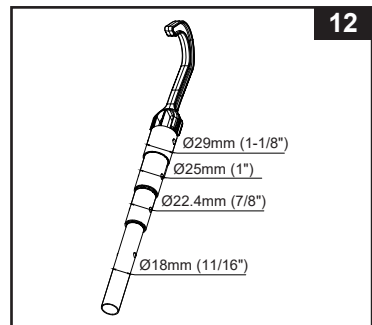
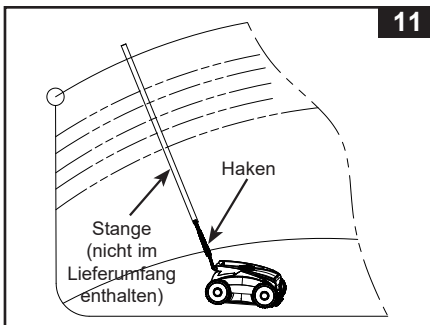

- Nehmen Sie den Reiniger aus dem Pool und schalten Sie ihn aus.
  - Wenn der Akku des Reinigers fast erschöpft ist, bewegt sich der Reiniger automatisch zur Poolwand und stoppt dort, sodass Sie ihn einfach aus dem Pool herausnehmen können. Befestigen Sie den Haken (14) an einer langen Stange (nicht im Lieferumfang enthalten). Heben Sie ihn den Griff des Reinigers und heben Sie den Reiniger langsam aus dem Wasser. Siehe Abb. 11.  
**Hinweis:** Der Haken (14) passt auf die meisten gängigen Pool-Wartungsstangen. Siehe Abb. 12.
  - Wenn der Pool vollständig gereinigt ist und der Reiniger noch einsatzbereit ist, warten Sie, bis sich der Reiniger dem Poolrand nähert oder an der Wand hochklettert. **Nehmen Sie den Reiniger zur Hälfte heraus und drücken Sie die Einschalttaste, um ihn auszuschalten.**



## HEBEN SIE DIESE BEDIENUNGSANLEITUNG AUF

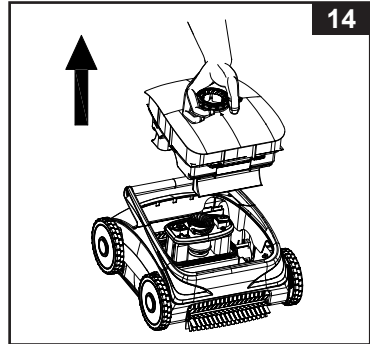
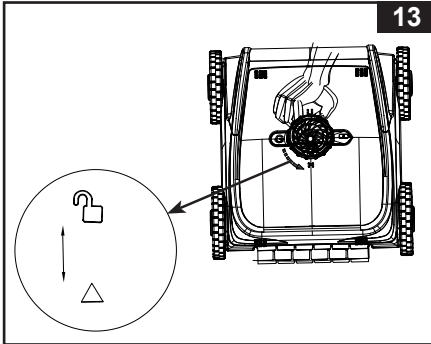

**AUSFÜHRLICHE BEDIENUNGSANLEITUNG (Fortsetzung)** Deutsch79  
A

6. Reinigen Sie den Abfallbehälter.
- Drehen Sie die Mutter gegen den Uhrzeigersinn, bis die Markierung  mit der Pfeilmarkierung  übereinstimmt. Siehe Abb. 13.
  - Halten Sie den Verschlussring in der Hand und nehmen Sie den Abfallbehälter heraus. Siehe Abb. 14.

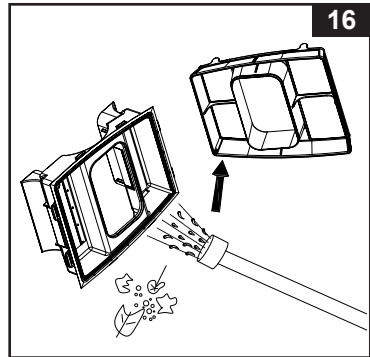
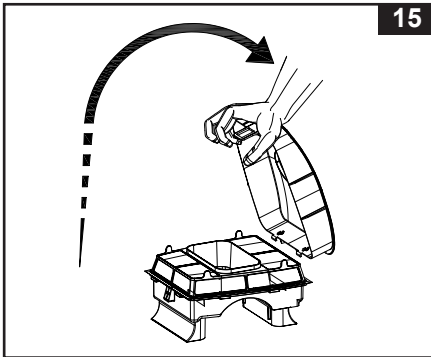

- Ziehen Sie die Schnalle mit der Hand auf und heben Sie sie an, um den Deckel des Abfallbehälters zu öffnen. Siehe Abb. 15.
- Reinigen Sie das Filternetz und den Abfallbehälter (5) mit einem Gartenschlauch. Siehe Abb. 16.



7. Bringen Sie den Abfallbehälter wieder an. Siehe Abb. 17.
- Setzen Sie das Filternetz in den Abfallbehälter ein.
  - Richten Sie die beiden Haken an der oberen Abdeckung des Abfallbehälters auf die beiden Nuten des Abfallbehälters aus.
  - Klappen Sie den Deckel des Abfallbehälters um.
  - Ziehen Sie den Deckel des Abfallbehälters fest an.
  - Setzen Sie die Abfallbehältereinheit in den Reiniger ein und drehen Sie den Verschlussring im Uhrzeigersinn, bis die Markierung  mit der Pfeilmarkierung  übereinstimmt.

**HEBEN SIE DIESE BEDIENUNGSANLEITUNG AUF**

## AUSFÜHRLICHE BEDIENUNGSANLEITUNG (Fortsetzung) Deutsch

79  
A

17

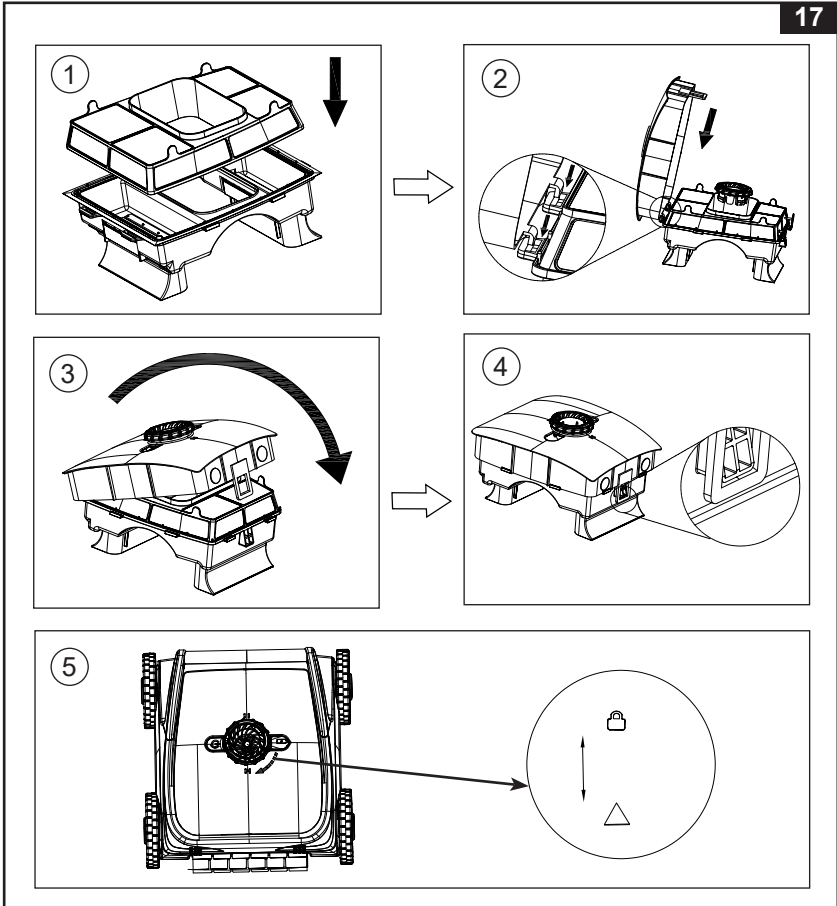

### LANGZEITLAGERUNG

1. Reinigen Sie alle Zubehörteile gründlich und lassen Sie diese an der Luft richtig trocknen.
2. Um den Akku zu schützen und seine Lebensdauer zu verlängern, sollten Sie ihn vor einer längeren Lagerung aufladen und danach alle 3 Monate.
3. Lagern Sie das Produkt in einem trockenen, temperaturgeregelten Raum mit Belüftung zwischen 0~40°C (32~104°F).

**HINWEIS:** Nicht im Freien aufbewahren. Nicht dem Sonnenlicht aussetzen.

4. Die Original-Verpackung kann als Aufbewahrungsbehälter verwendet werden.

## HEBEN SIE DIESE BEDIENUNGSANLEITUNG AUF

# ANLEITUNG ZUR FEHLERBEHEBUNG

Deutsch

79  
A

PROBLEM	URSACHE	LÖSUNG
Die Anzeigeleuchte leuchtet blau oder grün, aber der Reiniger startet nicht	<ul style="list-style-type: none"> <li>Kein Wasser oder niedriger Wasserstand.</li> </ul>	<ul style="list-style-type: none"> <li>Stellen Sie sicher, dass der Pool mit Wasser gefüllt ist.</li> <li>Stellen Sie sicher, dass der Reiniger vollständig in das Wasser eingetaucht ist.</li> </ul>
Anzeigeleuchte leuchtet nach dem Drücken der Einschalttaste nicht auf	<ul style="list-style-type: none"> <li>Der Akku ist leer.</li> <li>Das Antriebsmodul (8) ist beschädigt.</li> </ul>	<ul style="list-style-type: none"> <li>Laden Sie den Akku auf, bis das Licht leuchtet.</li> <li>Ersetzen Sie das Antriebsmodul (8).</li> </ul>
Der Reiniger sinkt nicht auf den Poolboden	<ul style="list-style-type: none"> <li>Im Inneren des Reinigers befindet sich Luft.</li> </ul>	<ul style="list-style-type: none"> <li>Schütteln Sie den Reiniger im Wasser hin und her, um eingeschlossene Luft zu entfernen.</li> </ul>
Der Reiniger kann nicht die Poolwand hochklettern, schwankt nach links und rechts oder bewegt sich langsam gehen	<ul style="list-style-type: none"> <li>Das Filtersieb ist verstopft.</li> <li>Schwacher Akku.</li> <li>Die Poolwand ist mit Algen bedeckt.</li> <li>Die Sprühdüse ist verstopft.</li> <li>Durch die Ablagerungen sind die Radachse und die Walzenbürstenachse blockiert.</li> </ul>	<ul style="list-style-type: none"> <li>Reinigen Sie das Filtersieb.</li> <li>Laden Sie den Akku auf.</li> <li>Reinigen Sie das Wasser mit einem Algizid oder einem Pool-Desinfektionsmittel.</li> <li>Reinigen Sie die Sprühdüse.</li> <li>Entfernen Sie die Räder (10) und Walzenbürsten (12), spülen Sie die Ablagerungen an der Achshülse ab und montieren Sie die Teile wieder.</li> </ul>
Leckage der Wasserspritzdüse/ schwache Spritzleistung	<ul style="list-style-type: none"> <li>Lose oder beschädigte Filteröffnungen (3 &amp; 4).</li> <li>Um das Laufrad herum haben sich Ablagerungen angesammelt.</li> <li>Die Filter ist übermäßig verschmutzt.</li> </ul>	<ul style="list-style-type: none"> <li>Ersetzen Sie den Filter.</li> <li>Reinigen Sie das Laufrad gründlich von Schmutz.</li> <li>Reinigen Sie den Filter gründlich.</li> </ul>
Der Reiniger kann den Schmutz nicht mehr wie zuvor aufnehmen	<ul style="list-style-type: none"> <li>Lose oder beschädigte Filter (3 &amp; 4).</li> <li>Die Filter (3 &amp; 4) sind mit Schlack und Schmutz verstopft.</li> <li>Die Räder (10) sind beweglich, aber die Walzenbürsten (12) nicht.</li> </ul>	<ul style="list-style-type: none"> <li>Prüfen Sie die Filter und ersetzen Sie sie, wenn sie beschädigt sind.</li> <li>Reinigen Sie die Filter und behandeln Sie das Wasser mit Algizid und Desinfektionsmittel.</li> <li>Ersetzen Sie die Walzenbürsten (12) und wenden Sie sich an das Intex-Kundendienstzentrum.</li> </ul>

## WICHTIG

Sollten Sie fortwährend auf Schwierigkeiten stoßen, kontaktieren Sie unsere Kundenservice Abteilung. Siehe die separate „autorisierte Service Center“ Liste.

# HEBEN SIE DIESE BEDIENUNGSANLEITUNG AUF

## Garantie

Deutsch

79  
A

Ihr/e Poolreinigungsroboter ZX500R wurde unter höchsten Qualitätsbestimmungen hergestellt. Alle Intex-Produkte wurden vor Verlassen des Werks kontrolliert und als mangelfrei befunden. Die begrenzte Garantiezeit betrifft nur die/den Poolreinigungsroboter ZX500R.

Diese eingeschränkte Garantie gilt nicht anstatt, sondern zusätzlich zu Ihren Rechtsansprüchen und Rechtsmitteln. Soweit diese Garantie unvereinbar mit jeglichen Ihrer Rechtsansprüche ist, haben diese Vorrang. Ein Beispiel: Verbraucherschutzgesetze in der gesamten Europäischen Union sorgen für gesetzliche Gewährleistungsrechte zusätzlich zu dem Bereich, der durch diese eingeschränkte Garantie abgedeckt ist. Für Informationen zu den EU-weiten Verbraucherschutzgesetzen besuchen Sie bitte das Europäische Verbraucherzentrum unter [http://ec.europa.eu/consumers/ecc/contact\\_en/htm](http://ec.europa.eu/consumers/ecc/contact_en/htm).

Die Bestimmungen dieser begrenzten Garantie kann nur der Ersterwerber des Produktes geltend machen und die begrenzte Garantie ist nicht übertragbar. Die Garantiekarte ist nur mit Kassenbonn gültig. Der Garantiezeitraum der unten angeführt ist, gilt ab Kaufdatum. Bewahren Sie bitte Ihre Kaufquittung mit dieser Bedienungsanleitung auf. Bei allen Garantieansprüchen ist ein Kaufnachweis vorzulegen oder die begrenzte Garantie ist ungültig.

### Garantie Poolreinigungsroboter ZX500R - 2 Jahre

Wenn ein Fabrikationsfehler innerhalb der Zeiträume, die oben gelistet sind, auftritt, kontaktieren Sie bitte das zuständige INTEX Service Center, die in der separaten „autorisierte Service Center“ Liste aufgeführt werden. Das Servicezentrum bestimmt dann die Richtigkeit des Anspruchs. Wenn der Artikel unter die Garantiebestimmungen fällt, wird er kostenlos repariert oder kostenlos durch einen gleichen oder einen vergleichbaren Artikel (Entscheidung von Intex) ersetzt.

Außer dieser Garantie und anderen Rechtsansprüchen in Ihrem Land sind keine weiteren Garantien impliziert. In dem Ausmaß, das in Ihrem Land möglich ist, haftet Intex unter keinen Umständen gegenüber Ihnen oder einem Dritten für unmittelbare oder daraus folgende Schäden, die sich aus dem Gebrauch Ihrer/s Poolreinigungsroboter ZX500R ergeben, oder für Handlungen von Intex oder seinen zugelassenen Vertretern und Mitarbeitern (einschließlich der Herstellung des Produkts). Einige Länder erlauben keine Ausschließung oder Einschränkung von Schäden und Folgeschäden. Die o.g. Ausschließung oder Einschränkung ist auf diese Länder nicht anzuwenden.

Folgendes führt zum Ausschluss der eingeschränkten Garantie für Poolreinigungsroboter ZX500R bzw. unterliegt nicht der eingeschränkten Garantie:

- Wenn die/der Poolreinigungsroboter ZX500R Fahrlässigkeit, unsachgemäßem Gebrauch oder Anwendung, Unfall, missbräuchlicher Verwendung, falscher Spannung oder anderer Stromstärke als in der Bedienungsanleitung angegeben, unsachgemäßer Wartung oder Lagerung ausgesetzt ist;
- Wenn die/der Poolreinigungsroboter ZX500R Schäden, die außerhalb des Einflussbereiches von Intex liegen, u.a. gewöhnlicher Verschleiß und Abrieb und Schaden, der durch Brandeinwirkung verursacht wurde, Überschwemmung, Gefrieren, Regen oder anderen äußeren Umwelteinflüssen ausgesetzt ist;
- Teile und Komponenten, die nicht von Intex verkauft wurden und / oder
- Nicht genehmigte Änderungen, Reparaturen oder Demontage durch jemanden anderen als das Intex-Service-Center-Personal.

Sach- oder Personenschäden fallen ebenfalls nicht unter diese Garantie.

Bitte lesen Sie die Bedienungsanleitung äußerst sorgfältig und beachten Sie alle Anweisungen in Bezug auf den ordnungsgemäßen Betrieb und die Wartung Ihrer/s Poolreinigungsroboter ZX500R. Überprüfen Sie das Produkt immer, bevor Sie es verwenden. Die Garantie erlischt, wenn die Anweisungen nicht befolgt werden.

# HEBEN SIE DIESE BEDIENUNGSANLEITUNG AUF

## REGOLE PER LA SICUREZZA

Leggere attentamente e capire le istruzioni di seguito riportate prima di montare ed utilizzare il prodotto. Conservare per riferimenti futuri.

# Robot per pulizia piscine ZX500R



Immagine a solo scopo illustrativo.

Non dimenticate di acquistare anche gli altri prodotti Intex: Le Piscine fuori terra, gli Accessori per piscine, le Piscine gonfiabili, I Prodotti In-Toyz, i Materassi gonfiabili Airbed e i Canotti sono prodotti Intex disponibili presso i rivenditori oppure visitando il sito Internet.

A seguito dell'applicazione di una politica di miglioramento continuo dei prodotti, Intex si riserva il diritto, senza preavviso, di modificare le specifiche e l'aspetto dei prodotti, che potrebbero comportare l'aggiornamento del manuale di istruzioni.

# INTEX®

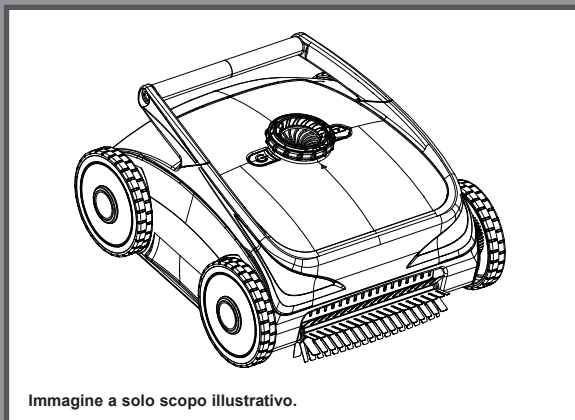
©2025 Intex Marketing Ltd. - Intex Development Co. Ltd. - Intex Recreation Corp. All rights reserved/Tous droits réservés/Todos los derechos reservados/Alle Rechte vorbehalten. Printed in China/Imprimé en Chine/Impreso en China/Gedruckt in China.

®™ Trademarks used in some countries of the world under license from/®™ Marques utilisées dans certains pays sous licence de/Marcas registradas utilizadas en algunos países del mundo bajo licencia de/Warenzeichen verwendet in einigen Ländern der Welt in Lizenz von/Intex Marketing Ltd. to/à/a/an Intex Development Co. Ltd., Hong Kong & Intex Recreation Corp., P.O. Box 1440, Long Beach, CA 90801 • Distributed in the European Union by/Distribué dans l'Union Européenne par/Distribuido en la Unión Europea por/Vertrieb in der Europäischen Union durch/Intex Trading B.V., Ettenseweg 46, 4706 PB Roosendaal - The Netherlands • Distributed in the UK by Unitec Service (UK) Limited, 21 Holborn Viaduct, London EC1A 2DY, UK.

www.intexcorp.com

## TAVOLA DEI CONTENUTI

<b>Attenzione.....</b>	<b>3</b>
<b>Specifiche tecniche del prodotto.....</b>	<b>4</b>
<b>Riferimento ai componenti.....</b>	<b>5</b>
<b>Istruzioni per l'uso.....</b>	<b>6-7</b>
<b>Istruzioni dettagliate.....</b>	<b>8-13</b>
<b>Come riporre l'apparecchio per lungo tempo.....</b>	<b>13</b>
<b>Guida ricerca guasti.....</b>	<b>14</b>
<b>Garanzia limitata.....</b>	<b>15</b>

**CONSERVARE QUESTE ISTRUZIONI**

# REGOLE PER LA SICUREZZA

Leggere attentamente e capire le istruzioni di seguito riportate prima di montare ed utilizzare il prodotto.



## ATTENZIONE

- La pompa deve essere assemblata e disassemblata solo da un adulto. Questo prodotto non è un giocattolo.
- Questo dispositivo può essere usato da bambini con più di 8 anni e persone con ridotte capacità fisiche, psichiche e sensoriali o con poca esperienza e conoscenza solo se hanno ricevuto adeguate istruzioni riguardo all'utilizzo in sicurezza e che abbiano compreso i rischi possibili.
- I bambini non devono giocare con questo dispositivo. La pulizia e la manutenzione non devono essere eseguiti dai bambini senza la supervisione di un adulto.
- L'apparecchio deve essere alimentato esclusivamente con un voltaggio di sicurezza extra-basso corrispondente alle indicazioni sull'apparecchio.
- Non usare l'apparecchio nel caso sia danneggiato. Sostituire immediatamente i componenti danneggiati.
- Questo pulitore funziona per aspirazione. Tenere capelli, vestiti sciolti, dita e qualsiasi parte del corpo lontano da aperture e parti mobili.
- Usare esclusivamente accessori e parti di ricambio specificate nel manuale.
- Non lasciare mai il prodotto collegato a una presa in caso di lunghi periodi di inutilizzo.
- Non lasciare mai il prodotto in acqua quando è spento (OFF) o se la batteria è esaurita.
- **Non usare il prodotto per pulire piscine all'apertura stagionale. Questo prodotto è stato progettato per la manutenzione generale di piscine. Non usare per pulire residui accumulati da tempo, ad esempio all'apertura della stagione.**
- Questo prodotto è progettato per l'uso subacqueo: deve essere immerso per funzionare correttamente. Non usare il prodotto come aspirapolvere generico.
- Non usare il prodotto senza il suo filtro e/o coperchio.
- Non aspirare oggetti affilati poiché ciò potrebbe danneggiare il filtro.
- Non aspirare sostanze tossiche, liquidi infiammabili o combustibili come benzina, e non utilizzare in presenza di fumi esplosivi o infiammabili.
- Non inserire o far cadere oggetti in qualsiasi apertura dell'apparecchio. Tenere tutte le aperture libere da foglie, residui o qualsiasi altro elemento che può ridurre il flusso dell'acqua.
- Non utilizzare l'apparecchio quando persone o animali si trovano all'interno della piscina.
- Spegner e scollegare l'apparecchio prima di qualsiasi operazione di pulizia, riparazione, sostituzione del filtro o manutenzione ordinaria.
- Non ricaricare il prodotto se il cavo del caricabatteria è danneggiato.
- Caricare il prodotto in interni in ambiente pulito e asciutto. Non esporre a pioggia o temperature estreme e non maneggiare con le mani bagnate durante il caricamento. Non ricaricare il prodotto durante l'uso.
- Questo prodotto contiene batterie ricaricabili sigillate agli ioni di litio (Li-ion) non sostituibili. Non smaltire il prodotto in un comune cestino o nei cassonetti per i rifiuti urbani, poiché la batteria interna ricaricabile potrebbe avere delle perdite o causare esplosioni. Smaltire sempre le batterie in conformità alle leggi e normative locali.
- La pompa deve essere usata soltanto secondo le istruzioni riportate sul manuale.
- Le operazioni di ricarica devono essere effettuate conformemente alle istruzioni riportate alla sezione "Ricarica della batteria".

**SEGUIRE QUESTE REGOLE E TUTTE LE ISTRUZIONI PER EVITARE DANNI ALLA PROPRIETÀ E ALTRE LESIONI.**

**CONSERVARE QUESTE ISTRUZIONI**

## SPECIFICHE TECNICHE DEL PRODOTTO Italiano

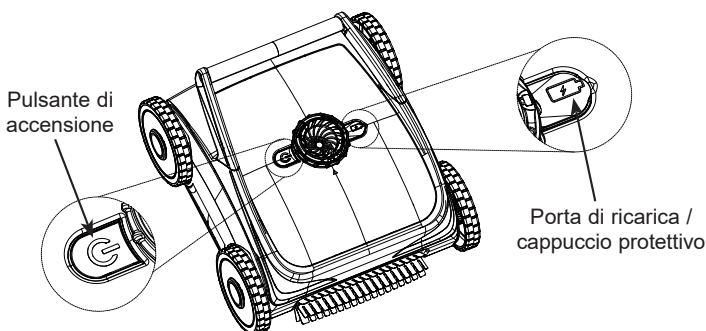
79  
A

Modello:	ZX500R
Ingresso caricabatterie:	220-240 V AC, 50/60 Hz
Uscita caricabatterie:	16 V DC, 3.5 A
Potenza massima di lavoro:	46 W
Tensione/capacità della batteria:	12.8 V DC, 7.5 Ah
Tempo di ricarica:	3 ore
Durata ricarica completa:	Fino a 2 ore
Area di pulizia massima:	Fino a 176 m <sup>2</sup> (1894 ft <sup>2</sup> )
Profondità massima dell'acqua della piscina:	≤ 2 m (78.7 in)
Grado di impermeabilità:	IPX8
Temperatura dell'acqua:	10~32 °C (50~90 °F)
Temperatura di conservazione:	0~40 °C (32~104 °F)
Requisito di livello chimico dell'acqua della piscina:	pH: 7.0-7.4
	Cloro libero: fino a 4 ppm
	NaCl: fino a 5000 ppm

Adatto a tutte le piscine fuori terra e interrate\* con profondità massima di 2 m (78.7 in).

\* I risultati possono variare in base al tipo di superficie della piscina. Adatto per piscine in gesso e rivestite in vinile; non adatto per piscine fuori terra con anello superiore gonfiabile.

**NOTA:** requisiti per la salita sulle pareti: assicurarsi che l'angolo tra la parete interna della piscina e il pavimento sia pari o superiore a 90 gradi. Se l'angolo tra la parete interna della piscina e il pavimento è inferiore a 90 gradi, il pulitore non sarà in grado di salire sulla parete.

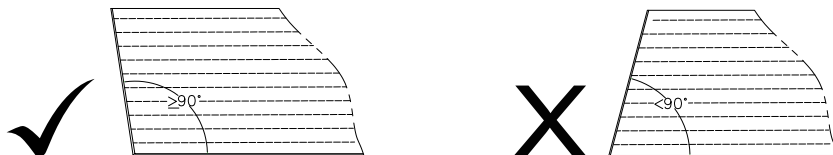

**CONSERVARE QUESTE ISTRUZIONI**

## RIFERIMENTO AI COMPONENTI

Italiano

79  
A

Di seguito è riportato l'elenco delle parti sostituibili.

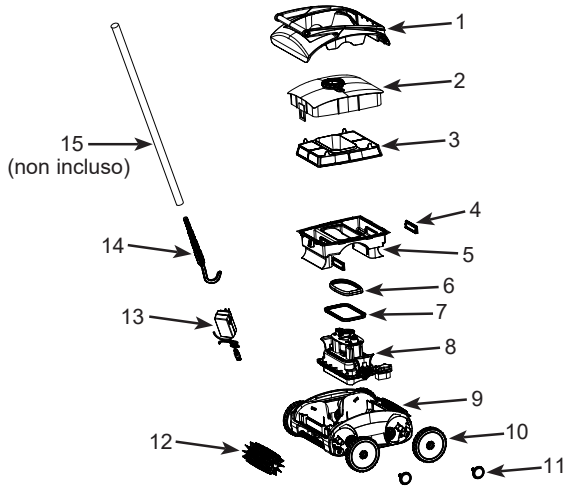

**NOTA:** I disegni sono da considerarsi soltanto a scopo di esempio. Potrebbero non rispecchiare il reale prodotto. Non in scala.

NO RIFERIMENTO	DESCRIZIONE	Q.TÀ	CODICE RICAMBIO
1	PARTE ANTERIORE DEL PULITORE	1	13498
2	COPERCHIO SUPERIORE DEL CONTENITORE DEI DETRITI	1	13499
3	FILTRO	1	13502
4	FILTRO LATERALE	2	13509
5	CONTENITORE DETRITI	1	13503
6	GUARNIZIONE SUPERIORE	1	13500
7	GUARNIZIONE INFERIORE	1	13501
8	MODULO DI AZIONAMENTO	1	13504
9	PARTE POSTERIORE DEL PULITORE	1	13505
10	RUOTA	4	13508
11	BLOCCAGGIO RUOTE	4	13507
12	SPAZZOLA A RULLO	2	13506
13	CARICABATTERIA	1	13512
14	GANCIO	1	13510
15	PALO (NON INCLUSO)	1	10637A

Quando si ordinano le parti assicurarsi di indicare codice del modello e numero delle parti.

## CONSERVARE QUESTE ISTRUZIONI

# ISTRUZIONI PER L'USO

Italiano

79  
A

## Informazioni preliminari –

- Il pulitore deve essere utilizzato esclusivamente in acqua.
- Il pulitore è progettato esclusivamente per rimuovere particelle di grandi dimensioni, detriti e foglie; non può sostituire l'effetto filtrante della pompa filtro.
- Il pulitore non deve essere utilizzato in presenza di alghe. Le pareti e il fondo della piscina siano privi di alghe. Le alghe possono causare lo scivolamento delle ruote, bloccare il flusso d'acqua nel pulitore e ostacolarne il movimento. Trattare l'acqua della piscina con un algicida e attendere la scomparsa delle alghe prima di usare il pulitore automatico. Contattare un rivenditore di piscine per informazioni sul trattamento delle alghe.
- Se la pompa filtro della piscina è in funzione contemporaneamente al pulitore e il suo funzionamento influisce sul funzionamento del pulitore, la pompa filtro deve essere spenta.
- Assicurarsi che la piscina sia priva di oggetti che possono ostacolare il movimento del pulitore; rimuovere scalette, skimmer di superficie, spruzzatori, galleggianti, filtri a griglia, ecc.
- Se l'acqua è molto sporca, controllare e pulire il filtro e il contenitore dei detriti (5) con maggiore frequenza durante il funzionamento.

## Operazioni preliminari:

- a. Assicurarsi che il pulitore sia completamente carico.
- b. Assicurarsi che il contenitore dei detriti sia installato correttamente sul pulitore.
- c. Assicurarsi che le spazzole a rullo siano installate correttamente sul pulitore.

## Guida rapida (per la guida completa, consultare la sezione "Istruzioni dettagliate")

1. **Posizione di partenza nella piscina:** posizionare il pulitore al centro della piscina. Per le piscine non rotonde, posizionarlo a metà del lato lungo della piscina come illustrato di seguito.

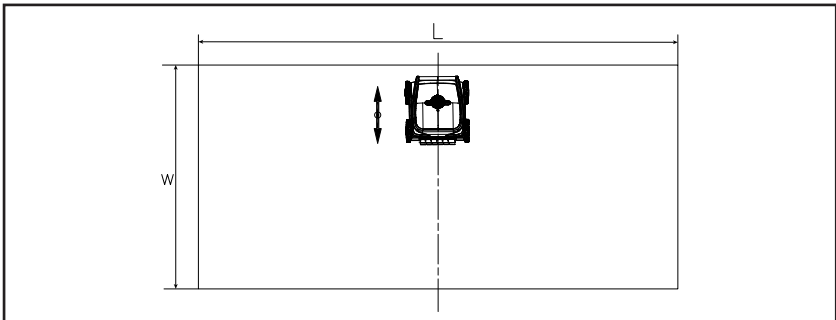

**CONSERVARE QUESTE ISTRUZIONI**

## ISTRUZIONI PER L'USO (continua) Italiano

79  
A

- 2. Espulsione dell'aria:** immergere il pulitore nell'acqua e tenerlo in posizione per almeno 5 secondi per espellere tutta l'aria dal pulitore. In questo momento, non abbassare il pulitore sul fondo della piscina.

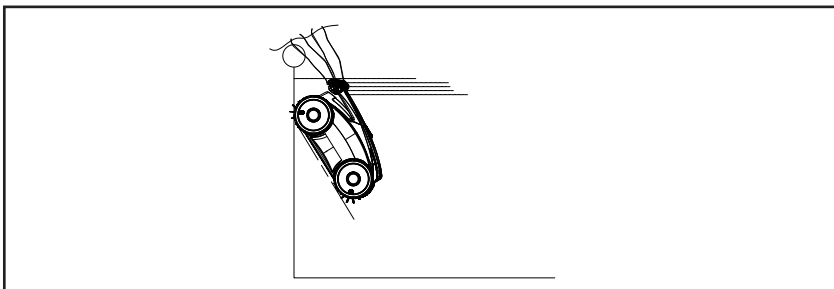

- 3. Selezione della forma della piscina** (consultare la sezione "Istruzioni per l'uso dettagliate")

Tenendo il pulitore sott'acqua con una mano, accenderlo; il pulsante di **accensione** si illuminerà:

**VERDE:** percorso per piscine rotonde

**BLU:** percorso per piscine non rotonde

**Spegnere e riaccendere** il pulitore con il pulsante di accensione per selezionare il tipo di percorso in base alla forma della piscina.

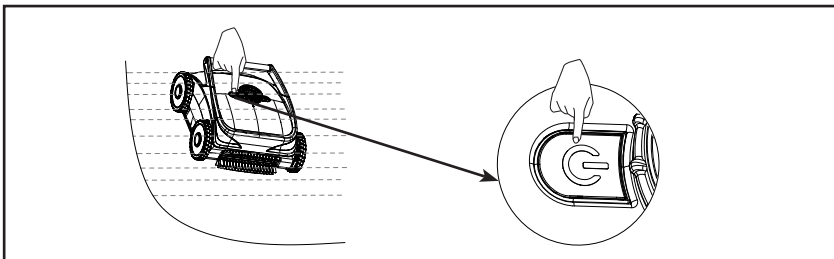

- 4. Rilasciare il pulitore e lasciare che raggiunga il fondo della piscina.**

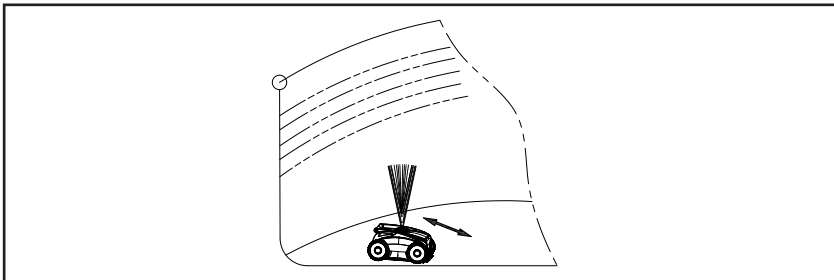

**CONSERVARE QUESTE ISTRUZIONI**

## ISTRUZIONI DETTAGLIATE

### Operazioni preliminari dettagliate:

#### a. Ricaricare completamente la batteria:

- Aprire la copertura protettiva della presa di ricarica, inserire il connettore del caricabatteria nella presa di ricarica del pulitore e collegare il caricabatteria alla presa di corrente. Vedi fig. 1.

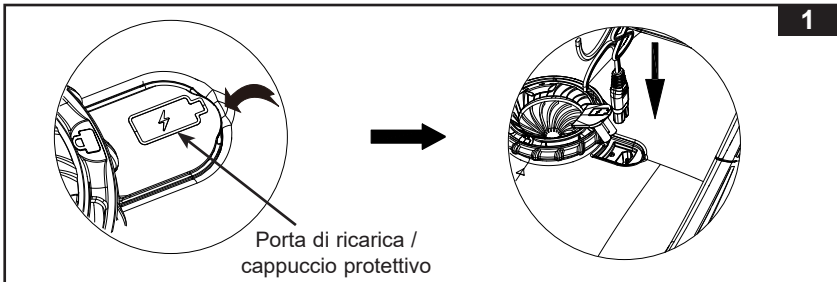

- Durante la ricarica, l'indicatore luminoso lampeggerà di rosso e di verde; quando la batteria è completamente carica, l'indicatore luminoso rimarrà acceso di verde.
  - A ricarica completata, scollegare il cavo di alimentazione e coprire la porta di ricarica con il cappuccio protettivo. Vedi fig. 2.
- NOTA:** Quando il caricabatterie è completamente carico, l'indicatore luminoso diventerà verde.

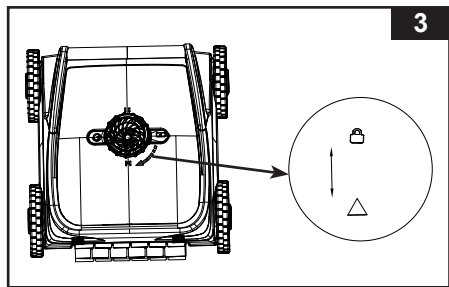
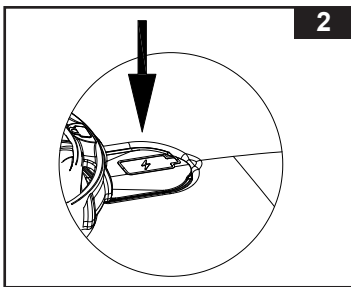

#### b. Assicurarsi che il contenitore dei detriti sia installato correttamente:

- Assicurarsi che il contenitore dei detriti sia installato correttamente nel pulitore serrando il dado in senso orario finché il simbolo 🔒 non è allineato con il simbolo △. Vedi fig. 3.

**CONSERVARE QUESTE ISTRUZIONI**

## ISTRUZIONI DETTAGLIATE (continua) Italiano

79  
A

### c. Assicurarsi che le spazzole a rullo siano installate correttamente:

- Assicurarsi che le spazzole a rullo siano installate sulla parte anteriore e sulla parte posteriore del pulitore. Vedi fig. 4.

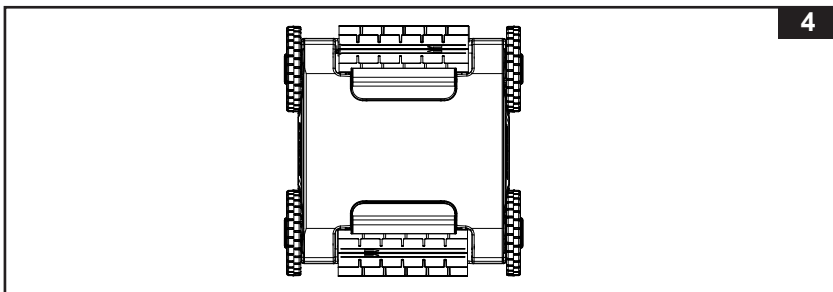

- Installazione delle spazzole a rullo – Allineare l'asse convesso della spazzola a rullo con la scanalatura sul pulitore, individuare la freccia sulla spazzola, spingere la spazzola a rullo nella direzione indicata dalla freccia, allineare l'altra estremità della spazzola a rullo con la scanalatura sull'altra estremità del pulitore e rilasciarla. Vedi fig. 5.

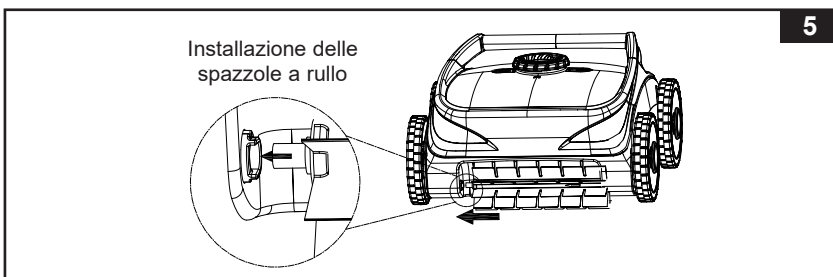

- Rimozione delle spazzole a rullo – Individuare la freccia sulla spazzola. Spingere la spazzola a rullo nella direzione indicata dalla freccia e tirarla verso l'alto o verso il basso per rimuoverla. Vedi fig. 6.

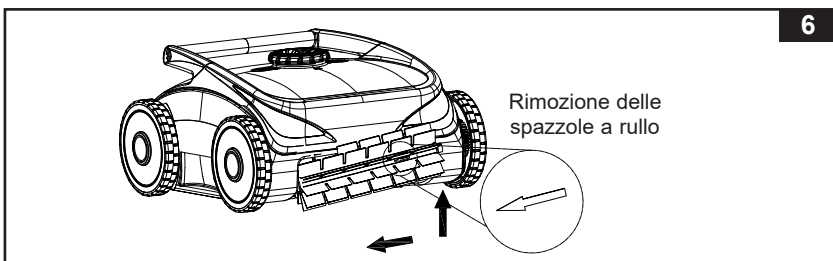

**CONSERVARE QUESTE ISTRUZIONI**

## ISTRUZIONI DETTAGLIATE (continua) Italiano

79  
A

### Utilizzo dettagliato:

1. Afferrare l'impugnatura del pulitore e avvicinarlo alla piscina.

**NOTA:** Per le piscine rettangolari, si raccomanda di posizionare il pulitore al centro del lato lungo. Vedi fig. 7.

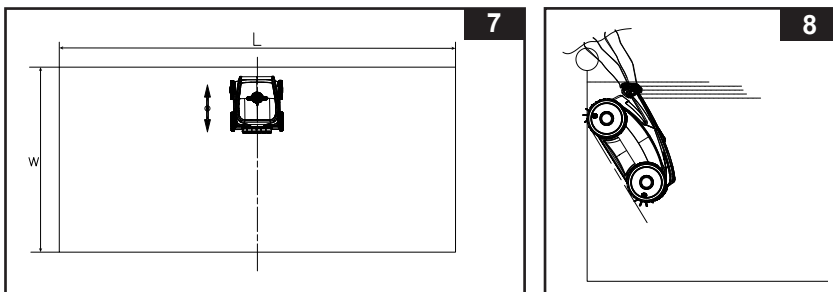

2. Afferrare l'impugnatura del pulitore con entrambe le mani, immergere il pulitore nell'acqua e scuoterlo avanti e indietro 3-5 volte per espellere tutta l'aria. Vedi fig. 8.

Tenendo l'impugnatura parallela alla superficie dell'acqua, con la parte anteriore del pulitore rivolta verso il basso, rilasciare il pulitore affinché raggiunga il fondo della piscina.

3. **Per prima cosa, selezionare il tipo di percorso in base alla forma della piscina.**

Premere il pulsante di accensione (⏻) per accendere il pulitore; il pulsante di accensione si illuminerà. Vedi fig. 9:

**VERDE:** percorso per piscine rotonde

**BLU:** percorso per piscine non rotonde

Per modificare il tipo di percorso (colore del pulsante di accensione), spegnere il pulitore e riaccenderlo. Ripetere l'operazione per modificare il tipo di percorso.



## CONSERVARE QUESTE ISTRUZIONI

**ISTRUZIONI DETTAGLIATE (continua)** Italiano**79**  
**A**

- Descrizione delle spie luminose:

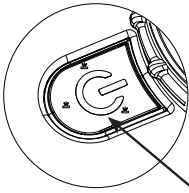

Finestra trasparente con spie luminose a LED

Stato	Spia luminosa
Funzionamento/accensione	Blu fisso o verde fisso
Spegnimento	Luce spenta
Malfunzionamento del modulo guida	Luce rossa fissa
Batteria scarica	Luce rossa lampeggiante
Ricarica della batteria	Luce rossa/verde che cambia lentamente
Completamente carico	Luce verde fissa

4. Attendere circa 15 secondi, il pulitore spruzza prima acqua, quindi inizierà a funzionare secondo il programma integrato. Vedi fig. 10.

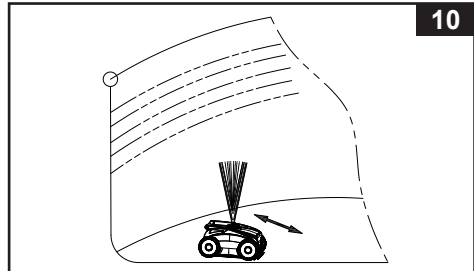

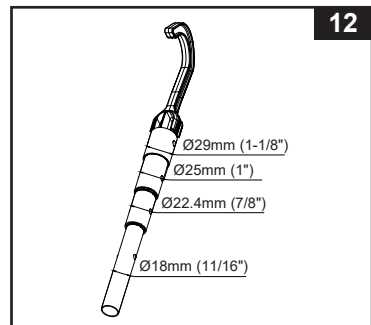
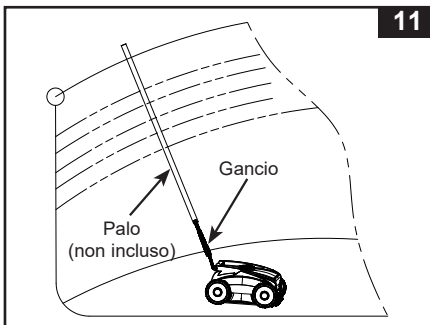

5. Rimuovere il pulitore dalla piscina e spegnerlo.
  - a. Quando la batteria del pulitore è quasi esaurita, il pulitore si sposterà fermandosi automaticamente accanto alla parete della piscina per un facile recupero. Fissare il gancio (14) a un palo lungo (non incluso). Agganciare la maniglia del pulitore e sollevarlo lentamente per portarlo fuori dall'acqua. Vedi fig. 11.  
**NOTA:** Il gancio (14) si adatta ai pali di manutenzione della piscina più comuni. Vedi fig. 12.
  - b. Quando la piscina è stata pulita completamente e il pulitore è ancora in funzione, attendere che il pulitore si avvicini al bordo della piscina o salga sulla parete, **estrarre il pulitore e premere il pulsante di accensione per spegnerlo.**

**CONSERVARE QUESTE ISTRUZIONI**

## ISTRUZIONI DETTAGLIATE (continua) Italiano

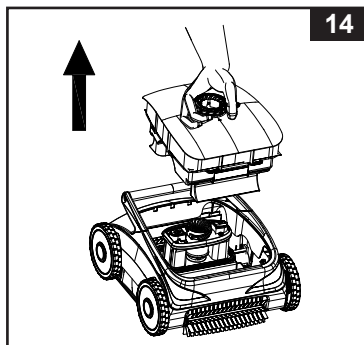
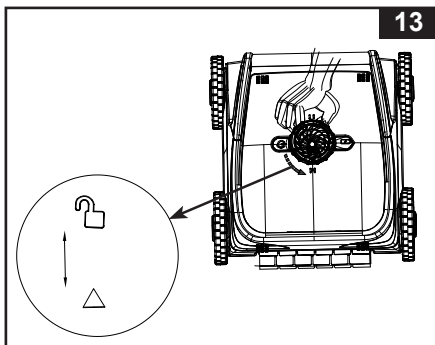

79  
A

6. Pulire il contenitore dei detriti come descritto di seguito.
- Ruotare il dado in senso antiorario finché il simbolo  non è allineato con il simbolo . Vedi fig. 13.
  - Afferrare l'anello di bloccaggio con una mano e sollevare il contenitore dei detriti. Vedi fig. 14.

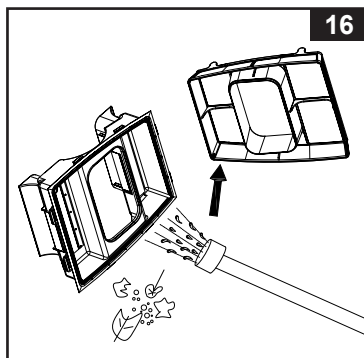
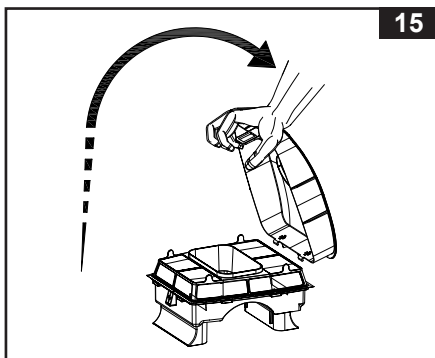

- Premere il fermaglio e sollevarlo per aprire il coperchio del contenitore dei detriti. Vedi fig. 15.
- Pulire il filtro e il contenitore dei detriti (5) con un tubo di irrigazione. Vedi fig. 16.



7. Riposizionare il contenitore dei detriti come descritto di seguito. Vedi fig. 17.
- Posizionare il filtro nel contenitore dei detriti.
  - Inserire i due ganci sul coperchio superiore del contenitore dei detriti nelle due fessure sul contenitore dei detriti.
  - Abbassare il coperchio del contenitore dei detriti.
  - Bloccare saldamente il coperchio del contenitore dei detriti con il fermaglio.
  - Riposizionare il contenitore dei detriti sul pulitore e ruotare l'anello di bloccaggio in senso orario finché il simbolo  non è allineato con il simbolo .

## CONSERVARE QUESTE ISTRUZIONI

## ISTRUZIONI DETTAGLIATE (continua) Italiano

79  
A

17

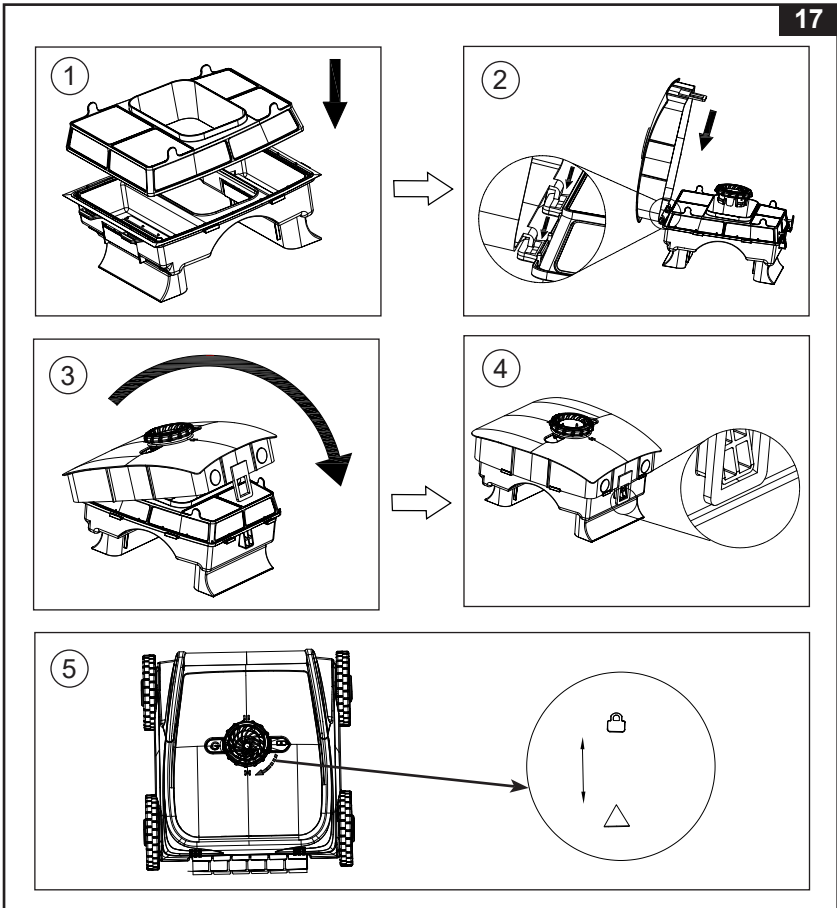

### COME RIPORE L'APPARECCHIO PER LUNGO TEMPO

1. Pulire e far prendere aria a tutti gli accessori e componenti.
2. Per proteggere la batteria e prolungarne la durata di servizio, assicurarsi che sia carica prima di un lungo periodo di inutilizzo, e ricaricarla ogni 3 mesi.
3. Conservare il prodotto esclusivamente in un locale al chiuso privo di umidità e ventilato a una temperatura controllata compresa tra 0° - 40°C (32° - 104°F).  
**NOTA:** Non conservare all'aperto. Non esporre alla luce solare.
4. L'imballo iniziale può essere usato come scatola di conservazione.

**CONSERVARE QUESTE ISTRUZIONI**

## GUIDA ALLA LOCALIZZAZIONE DEI GUASTI Italiano

79  
A

PROBLEMA	CAUSA	RIMEDIO
L'indicatore luminoso è acceso di blu o di verde, ma il pulitore non si avvia	<ul style="list-style-type: none"> <li>• Mancanza di acqua o basso livello dell'acqua.</li> </ul>	<ul style="list-style-type: none"> <li>• Verificare che la piscina sia riempita d'acqua.</li> <li>• Il pulitore non è completamente immerso nell'acqua.</li> </ul>
Una volta premuto il pulsante di accensione, la spia luminosa non si accende	<ul style="list-style-type: none"> <li>• La batteria è scarica.</li> <li>• Il modulo di azionamento <b>(8)</b> è danneggiato.</li> </ul>	<ul style="list-style-type: none"> <li>• Caricare la batteria fino a quando non si accende la luce.</li> <li>• Sostituire il modulo di azionamento <b>(8)</b>.</li> </ul>
Non riesce a raggiungere il fondo della piscina	<ul style="list-style-type: none"> <li>• C'è aria all'interno del pulitore.</li> </ul>	<ul style="list-style-type: none"> <li>• Agitare il pulitore a destra e sinistra sotto l'acqua per rimuovere l'aria intrappolata.</li> </ul>
Il pulitore non riesce ad arrampicarsi sulle pareti della piscina, oscilla a destra e sinistra o procede lentamente	<ul style="list-style-type: none"> <li>• Lo schermo del filtro è bloccato.</li> <li>• Batteria scarica.</li> <li>• La parete della piscina è coperta da alghe.</li> <li>• L'ugello spray è bloccato.</li> <li>• L'asse delle ruote e l'asse delle spazzole a rullo sono inceppate da detriti.</li> </ul>	<ul style="list-style-type: none"> <li>• Pulire il filtro.</li> <li>• Ricaricare la batteria.</li> <li>• Pulire l'acqua con prodotti chimici antialgici o disinfettanti per piscine.</li> <li>• Pulire l'ugello spray.</li> <li>• Rimuovere le ruote <b>(10)</b> e le spazzole a rullo <b>(12)</b>, rimuovere i detriti dal manicotto dell'asse e riasssemblarle.</li> </ul>
Perdite dell'ugello che spruzza acqua/capacità indebolita di spruzzatura dell'acqua	<ul style="list-style-type: none"> <li>• Apertura dei filtri <b>(3 e 4)</b> allentati o rotti.</li> <li>• Ci sono detriti intorno alla girante.</li> <li>• Eccessivo sporco all'interno del filtro.</li> </ul>	<ul style="list-style-type: none"> <li>• Sostituire il filtro.</li> <li>• Togliere accuratamente lo sporco sulla girante.</li> <li>• Pulire accuratamente il filtro.</li> </ul>
Il pulitore non è in grado di raccogliere i detriti come prima	<ul style="list-style-type: none"> <li>• Filtri allentati o rotti <b>(3 e 4)</b>.</li> <li>• I filtri <b>(3 e 4)</b> sono intasati da melma, sporco.</li> <li>• Le ruote <b>(10)</b> si muovono, ma le spazzole a rullo <b>(12)</b> non ruotano.</li> </ul>	<ul style="list-style-type: none"> <li>• Controllare i filtri e sostituirli se rotti.</li> <li>• Pulire i filtri e trattare l'acqua con prodotti chimici antialgici e disinfettanti.</li> <li>• Sostituire le spazzole a rullo <b>(12)</b> e contattare il servizio clienti Intex.</li> </ul>

## IMPORTANTE

**Nel caso in cui continuino a sussistere dei problemi, contattare il Servizio Assistenza. Vedere la pagina "Centri Assistenza Autorizzati".**

## CONSERVARE QUESTE ISTRUZIONI

## Garanzia Limitata

Italiano

79  
A

La Robot per pulizia piscine ZX500R è realizzata usando materiali di alta qualità e fattura. Tutti i prodotti Intex sono stati testati e non presentano difetti di fabbrica. Questa garanzia è limitata solo alla Robot per pulizia piscine ZX500R.

Questa garanzia si aggiunge a, e non è in sostituzione di, vostri diritti di legge. Qualora questa garanzia non rispetti i vostri diritti di legge, questi ultimi hanno la priorità. Ad esempio, le leggi a tutela dei consumatori all'interno dell'Unione Europea, prevedono dei diritti di legge aggiuntivi alla copertura prevista da questa garanzia. Per conoscere i diritti garantiti dalla UE, visitate il sito: [http://ec.europa.eu/consumers/ecc/contact\\_en/htm](http://ec.europa.eu/consumers/ecc/contact_en/htm).

Le disposizioni della presente garanzia si riferiscono esclusivamente all'acquirente e non sono cedibili ad altri. La garanzia è valida per il periodo riportato sotto a partire dalla data d'acquisto. Conservare la ricevuta d'acquisto insieme al manuale d'istruzione, come prova d'acquisto che dovrà essere esibita insieme alla garanzia in caso di reclami.

### Garanzia Robot per pulizia piscine ZX500R - 2 anni

Se viene scoperto un difetto di fabbrica entro un anno dall'acquisto, prego contattare il Centro Assistenza appropriato tra quelli elencati nella pagina "Centri Assistenza Autorizzati". Il Centro Assistenza determinerà la validità del reclamo. Se il prodotto è coperto dalle disposizioni della garanzia, il prodotto verrà riparato o sostituito, con lo stesso prodotto o un altro di valore simile (a scelta di Intex), senza nessun costo aggiuntivo per il cliente finale.

Oltre a questa garanzia e ad eventuali altri diritti garantiti dal rispettivo paese di appartenenza, non sono previste ulteriori garanzie. Anche se previsto dal paese di appartenenza, in nessun caso Intex sarà responsabile nei confronti dell'utente o di terzi per danni diretti o indiretti derivanti dall'uso del Robot per pulizia piscine ZX500R, o per azioni da parte di Intex, suoi agenti e suoi dipendenti (compresa la fabbricazione del prodotto). Alcuni paesi o giurisdizioni non consentono l'esclusione o la limitazione dei danni incidentali o consequenziali, pertanto la suddetta limitazione o esclusione potrebbe non applicarsi a voi.

La presente garanzia non trova applicazione qualora:

- Se Robot per pulizia piscine ZX500R è soggetto a negligenza, utilizzo o applicazioni non idonee, incidenti, per operazioni improprie, voltaggio non idoneo o diverso da quello indicato nelle istruzioni, manutenzione o conservazione non corretta;
- Se Robot per pulizia piscine ZX500R è soggetto a danneggiamento a causa di circostanze non controllabili da Intex, incluse ma non limitate a, normale usura e danni causati da esposizione al fuoco, inondazioni, gelo, pioggia o altri eventi atmosferici;
- Per parti e componenti non vendute da Intex; e/o.
- Per modifiche non autorizzate, riparazioni o smontaggio al Robot per pulizia piscine ZX500R da soggetti diversi del personale del centro assistenza Intex.

Danni a persona o a cosa non vengono coperti da questa garanzia.

Leggere attentamente il manuale e seguire le istruzioni relative al funzionamento e manutenzione delle Robot per pulizia piscine ZX500R. Controllare sempre il prodotto prima dell'uso. La garanzia può decadere se non vengono seguite le avvertenze.

## CONSERVARE QUESTE ISTRUZIONI

Nederlands

79  
A

## BELANGRIJKE VEILIGHEIDSIINSTRUCTIES

Lees, begrijp en volg dan ook alle  
aanwijzingen nauwkeurig op vóór  
installatie en gebruik. Bewaar  
de instructies.

### ZX500R zwembadrobot

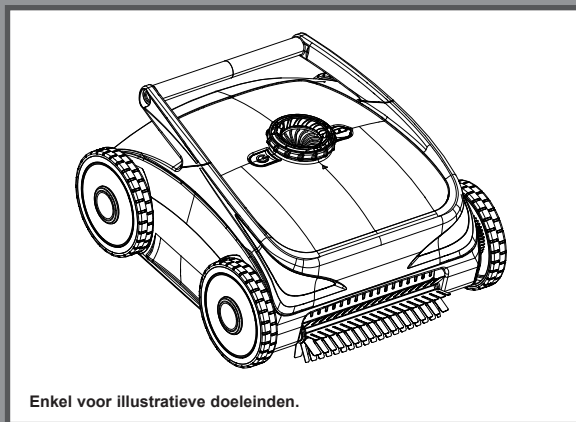

Vergeet niet om ook onze andere Intex-producten uit te proberen: zwembaden, zwembadonderdelen, opblaasbare zwembaden, speelgoed voor binnenshuis, luchtbedden en boten. Alles verkrijgbaar bij speelgoed/swembadwinkels of kijk op onze website.

Door ons streven naar continue productverbeteringen heeft Intex het recht productspecificaties en ontwerpen zonder kennisgeving te wijzigen, wat zou kunnen resulteren in wijzigingen in de handleiding.

# INTEX®

©2025 Intex Marketing Ltd. - Intex Development Co. Ltd. - Intex Recreation Corp. All rights reserved/Tous droits réservés/Todos los derechos reservados/Alle Rechte vorbehalten. Printed in China/Imprimé en Chine/Impreso en China/Gedruckt in China.

®™ Trademarks used in some countries of the world under license from/®™ Marques utilisées dans certains pays sous licence de/Marcas registradas utilizadas en algunos países del mundo bajo licencia de/Warenzeichen verwendet in einigen Ländern der Welt in Lizenz von/Intex Marketing Ltd. to/à/a/an Intex Development Co. Ltd., Hong Kong & Intex Recreation Corp., P.O. Box 1440, Long Beach, CA 90801 • Distributed in the European Union by/Distribué dans l'Union Européenne par/Distribuido en la unión Europea por/Vertrieb in der Europäischen Union durch/Intex Trading B.V., Ettenseweg 46, 4706 PB Roosendaal - The Netherlands • Distributed in the UK by UniteX Service (UK) Limited, 21 Holborn Viaduct, London EC1A 2DY, UK.  
[www.intexcorp.com](http://www.intexcorp.com)

GEBRUIKSAANWIJZINGEN

## INHOUD

<b>Waarschuwing.....</b>	<b>3</b>
<b>Product specificatie.....</b>	<b>4</b>
<b>Onderdelenlijst.....</b>	<b>5</b>
<b>Bedieningsinstructies.....</b>	<b>6-7</b>
<b>Gedetailleerde bedieningsinstructies.....</b>	<b>8-13</b>
<b>Opbergen.....</b>	<b>13</b>
<b>Problemen en oplossingen.....</b>	<b>14</b>
<b>Verklaring van beperkte garantie.....</b>	<b>15</b>

**BEWAAR DEZE INSTRUCTIES**

Bladzijde 2

# BELANGRIJKE VEILIGHEIDSINSTRUCTIES

Lees, begrijp en volg alle aanwijzingen nauwkeurig op vóór installatie en gebruik.



## WAARSCHUWING

- Het opzetten en afbreken dient alleen te gebeuren door een volwassene. Dit product is geen speelgoed.
- Dit apparaat kan gebruikt worden door kinderen van 8 jaar of ouder, zorg er altijd voor dat de instructies worden opgevolgd en dat het apparaat alleen gebruikt wordt door personen die dit veilig doen en zich bewust zijn van eventuele risico's.
- Dit apparaat is geen speelgoed, laat kinderen dit niet zonder toezicht gebruiken.
- Het apparaat mag alleen van een zeer lage veiligheidsspanning worden voorzien die met de spanning op het typeplaatje van het apparaat overeenstemt.
- Gebruik het apparaat niet als deze beschadigd is. Vervang beschadigde onderdelen onmiddellijk.
- Deze reiniger creëert zuigkracht. Houd haar, losse kleding, vingers en alle lichaamsdelen uit de buurt van de openingen en bewegende onderdelen.
- Gebruik alleen accessoires en reserveonderdelen die in deze handleiding worden genoemd.
- Haal de stekker uit het stopcontact wanneer u dit product gedurende een lange periode niet zult gebruiken.
- Laat dit product nooit in het water achter wanneer het is uitgeschakeld of de batterijen leeg zijn.
- **Gebruik dit product niet voor het openen van uw zwembad (begin van het seizoen). Dit product is ontworpen voor routineonderhoud van uw zwembad. Gebruik het niet voor het reinigen van langdurig opgehoopt en hardnekkig vuil zoals aan het begin van het zwembadseizoen.**
- Dit product is ontworpen voor gebruik onder water. Het moet worden ondergedompeld om juist te werken. Gebruik dit product niet als een stofzuiger voor algemene doeleinden.
- Gebruik dit product niet zonder filter en/of afdekking.
- Zuig geen scherpe voorwerpen op, deze kunnen de filter beschadigen.
- Zuig geen giftige stoffen, brandbare of ontvlambare vloeistoffen, zoals benzine, op en werk niet in een omgeving waar er explosieve of brandbare dampen aanwezig zijn.
- Laat geen voorwerp in een opening van dit apparaat vallen of steek er niets in. Houd alle openingen vrij van bladeren, vuil of andere stoffen die de waterstroom kunnen beperken.
- Bedien het apparaat niet wanneer er mensen of dieren in het zwembad zijn.
- Schakel het apparaat altijd uit en haal de stekker uit het stopcontact vóór reiniging, onderhoud of vervanging van de filter.
- Laad het product niet op met een beschadigde oplader.
- Laad het product op in een schone en droge binnenruimte. Stel het product tijdens het opladen niet bloot aan regen of extreme temperaturen en raak het niet met natte handen aan. Laad het product nooit op wanneer het in werking is.
- Dit product bevat verzegelde, niet vervangbare Lithium-ion (Li-ion) oplaadbare batterijen. Na gebruik dit apparaat niet wegwerpen in de reguliere afvalbak, container, of d.m.v. verbranding daar de ingebouwde batterij kan gaan lekken of exploderen. Gooi de batterijen altijd volgens de lokale voorschriften weg.
- Dit product dient alleen gebruikt te worden voor de doeleinden zoals omschreven in deze handleiding.
- Het opladen moet worden uitgevoerd volgens de instructies in de paragraaf "De batterij opladen".

**VOLG DEZE REGELS EN ALLE INSTRUCTIES OM SCHADE AAN BEZIT OF ANDERE VERWONDING TE VOORKOMEN.**

## BEWAAR DEZE INSTRUCTIES

# PRODUCT SPECIFICATIE

Nederlands

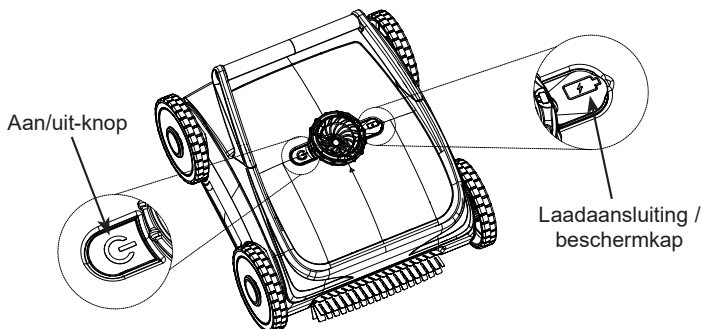
**79**  
**A**

Model:	ZX500R
Invoer lader:	220-240 V AC, 50/60 Hz
Uitvoer lader:	16 V DC, 3.5 A
Maximaal bedrijfsvermogen:	46 W
Batterijspanning/-capaciteit:	12.8 V DC, 7.5 Ah
Opladtid:	3 uur
Werkingstijd wanneer volledig opgeladen:	Tot 2 uur
Maximaal reinigingsoppervlak:	Tot 176 m <sup>2</sup> (1894 ft <sup>2</sup> )
Maximale waterdiepte:	≤ 2 m (78.7 in)
Waterdichtheidsklasse:	IPX8
Operationele watertemperatuur:	10~32 °C (50~90 °F)
Opslagtemperatuur:	0~40 °C (32~104 °F)
Vereisten voor het chemisch niveau van het zwembadwater:	pH (zuurgraad): 7.0-7.4
	Vrij chloor: tot 4 ppm
	NaCl: tot 5000 ppm

Geschikt voor alle bovengrondse zwembaden en ingegraven\* zwembaden met een maximale diepte van 2 m (78.7 in).

\* Resultaten kunnen variëren afhankelijk van het type zwembadoppervlak — Geschikt voor pleisterwerk en vinyl beklede zwembaden; niet geschikt voor bovengrondse zwembaden met een opblaasbare bovenring.

**LET OP:** Vereiste voor muurklimmen - zorg ervoor dat de hoek tussen de binnenwand van het zwembad en de grond groter dan of gelijk is aan 90 graden. Als de hoek tussen de binnenwand van het zwembad en de grond kleiner is dan 90 graden, zal de reiniger niet in staat zijn om tegen de muur op te klimmen.

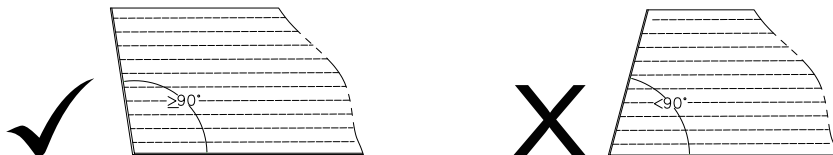

## BEWAAR DEZE INSTRUCTIES

Bladzijde 4

**ONDERDELENLIJST**

Nederlands

**79**  
**A**

Hieronder volgt een overzicht van vervangbare onderdelen.

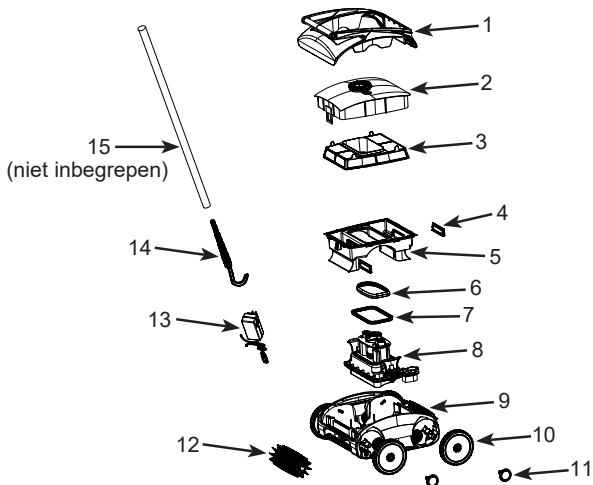

**LET OP:** Tekening dient slechts ter verduidelijking. Kan afwijken van bijgesloten product. Niet op schaal.

NR.	OMSCHRIJVING	AANTAL	SPARE PART NR.
1	BOVENKANT VAN DE REINIGER	1	13498
2	BOVENSTE DEKSEL VAN HET VUILRESERVOIR	1	13499
3	FILTER	1	13502
4	ZIJFILTER	2	13509
5	VUILRESERVOIR	1	13503
6	BOVENSTE PAKKING	1	13500
7	ONDERSTE PAKKING	1	13501
8	AANDRIJFMODULE	1	13504
9	ONDERKANT VAN DE REINIGER	1	13505
10	WIEL	4	13508
11	WIELVERGREDELING	4	13507
12	ROLBORSTEL	2	13506
13	OPLADER	1	13512
14	HAAK	1	13510
15	PAAL (NIET INBEGREPEN)	1	10637A

Wanneer u onderdelen bestelt, noem dan altijd het juiste modelnummer van het betreffende onderdeel.

**BEWAAR DEZE INSTRUCTIES**

Bladzijde 5

# BEDIENINGSINSTRUCTIES

Nederlands

79  
A

## Instructies voor gebruik:

- De reiniger is alleen geschikt voor gebruik in water.
- De reiniger is alleen geschikt voor het reinigen van grote deeltjes, vuil en bladeren. Deze kan de filterprestaties van de filterpomp niet vervangen.
- De reiniger is niet geschikt voor gebruik in een omgeving met algen. De wand en de bodem van het zwembad algenvrij zijn. Algen kunnen ervoor zorgen dat de wielen slippen, de waterstroom naar de reiniger blokkeren en de beweging van de reiniger belemmeren. Behandel het zwembadwater met een algenverdelger en wacht totdat de algen zijn verdwenen voordat u de reiniger gebruikt. Neem contact op met uw lokale zwembadspecialist voor een juiste behandeling van algen.
- Als de filterpomp van het zwembad gelijktijdig werkt met de reiniger en de zuig- of sproeifunctie van de filterpomp beïnvloedt de werking van de reiniger, schakel de filterpomp dan eerst uit.
- Het zwembad is vrij van objecten die de vrije beweging van de reiniger belemmeren door het verwijderen van de ladder, oppervlakte-skimmer, waterverstuiver (indien van toepassing), drijvers, zeefrooster of andere objecten uit het zwembad.
- Als het water te vuil is, controleer en reinig de filters en het vuilreservoir (5) vaker tijdens de werking.

## Vorbereiding voor gebruik:

- a. De reiniger moet volledig zijn opgeladen.
- b. Het vuilreservoir is correct op de reiniger geïnstalleerd.
- c. De wielborstels zijn correct op de reiniger geïnstalleerd.

## Snelle stappen voor gebruik van de reiniger: (Voor nieuwe gebruikers, raadpleeg de 'Gedetailleerde bedieningsinstructies')

1. **Startlocatie in het zwembad:** Plaats de reiniger in het midden van het zwembad. Voor niet-ronde zwembaden, plaats de reiniger in het midden van de lange zijde van het zwembad, zoals hieronder weergegeven.

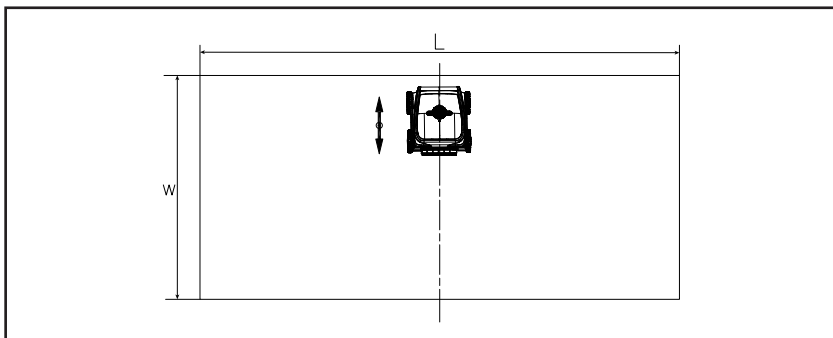

**BEWAAR DEZE INSTRUCTIES**

Bladzijde 6

## BEDIENINGSINSTRUCTIES (vervolg) Nederlands

79  
A

- Lucht verwijderen:** Dompel de reiniger onder in het zwembadwater en houd deze meer dan 5 seconden onder water om alle lucht uit de reiniger te verwijderen. Laat de reiniger nog niet naar de bodem van het zwembad zakken.

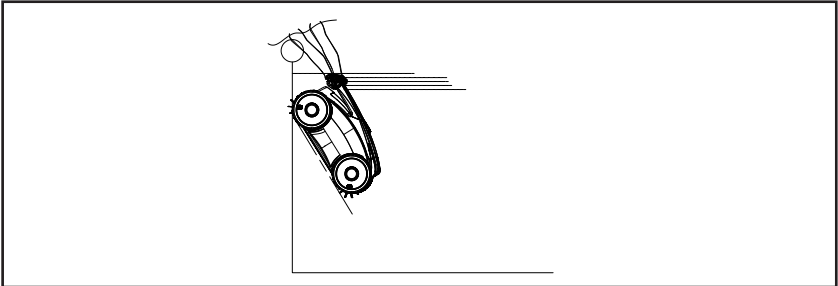

- Zwembadvorm selectie:** (zie 'Gedetailleerde gebruiksinstructies')  
Houd de reiniger met één hand onder water vast en zet de reiniger **AAN** om de lichtkleur van de aan/uit-knop te zien:

**GROEN** licht is voor ronde zwembadmodus

**BLAUW** licht is voor niet-ronde zwembadmodus

Zet de aan/uit-knop **UIT** en vervolgens weer **AAN** om de zwembadvorm selectie te wijzigen.

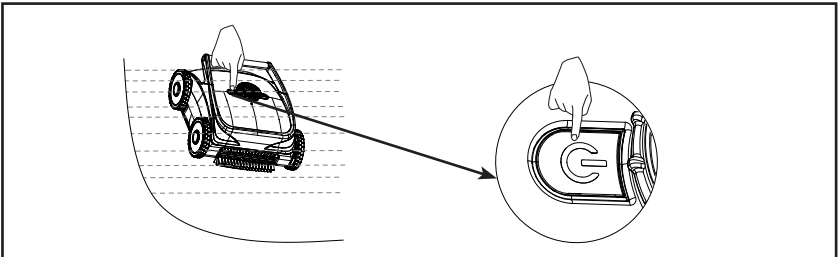

- Laat de reiniger los en laat die naar de bodem zinken.

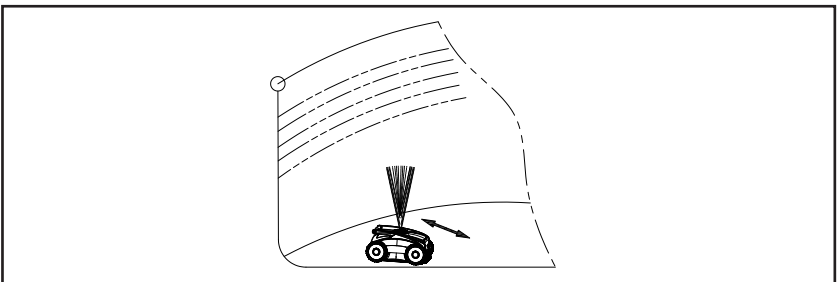

## BEWAAR DEZE INSTRUCTIES

## GEDETAILLEERDE BEDIENINGSINSTRUCTIES

### Gedetailleerde instructies voor voorbereiding voor gebruik:

#### a. De batterij volledig opladen:

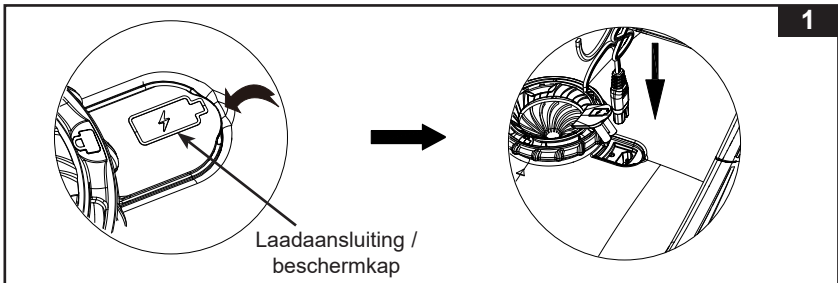

- Open de beschermkap van de laadaansluiting, steek het uiteinde van de oplader in de laadaansluiting van de reiniger en steek vervolgens de stekker van de oplader in een elektrisch stopcontact (Fig. 1).

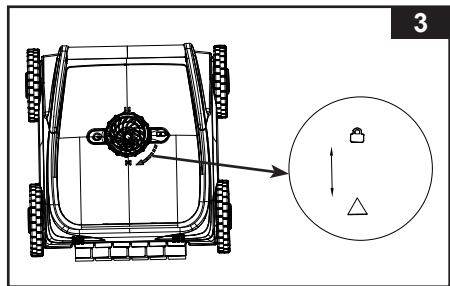
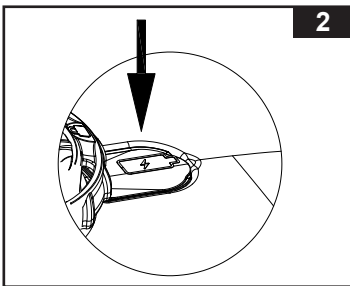

- Tijdens het opladen knippert het controlelampje afwisselend rood en groen. Het groene lampje brandt continu wanneer de batterij volledig is opgeladen.
  - Wanneer volledig opgeladen, koppel het snoer los en sluit de laadaansluiting af met het beschermkapje (Fig. 2).
- LET OP:** Na het loskoppelen van de oplader gaat het controlelampje uit.



#### b. Het vuilreservoir in de juiste positie installeren:

- Zorg ervoor dat het vuilreservoir juist op de reiniger wordt bevestigd door de moer met de klok mee vast te draaien totdat de markering  zich op één lijn bevindt met de markering  (Fig. 3).

**BEWAAR DEZE INSTRUCTIES**

## GEDETAILLEERDE BEDIENINGSINSTRUCTIES (vervolg) Nederlands

79  
A

### c. De wielborstels in de juiste positie installeren:

- Zorg ervoor dat de wielborstels aan de voor- en achterkant van de reiniger zijn geïnstalleerd (Fig. 4).

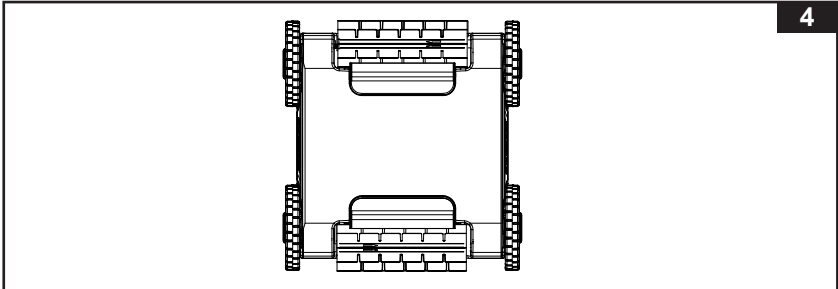

- De wielborstels installeren: Breng de convexe as van de wielborstel op één lijn met de groef op de reiniger. Zoek naar de pijl op de borstel, houd de borstel vast en duw de wielborstel in de richting van de pijl. Breng het ander uiteinde van de wielborstel op één lijn met de groef aan de andere kant van de reiniger en laat het los om de wielborstel te installeren (Fig. 5).

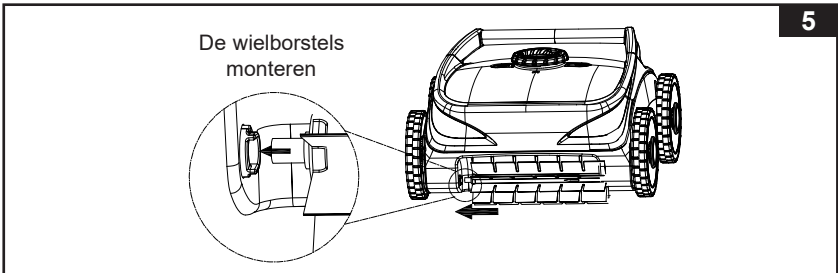

- De wielborstels verwijderen: Zoek naar de pijl op de borstel, houd de borstel vast en duw de wielborstel in de richting van de pijl. Trek deze omhoog of omlaag om de wielborstel te verwijderen (Fig. 6).

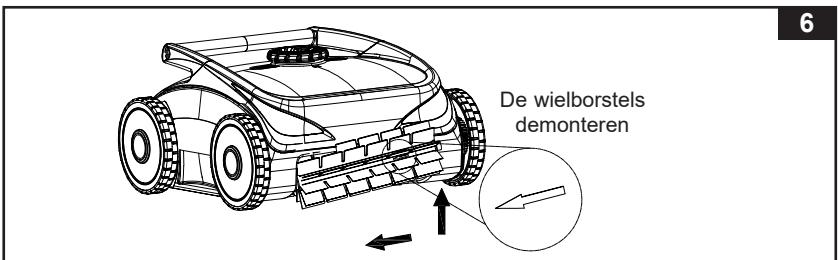

**BEWAAR DEZE INSTRUCTIES**

Bladzijde 9

**GEDETAILLEERDE BEDIENINGSINSTRUCTIES (vervolg)** Nederlands**79  
A****Gedetailleerde stappen voor gebruik van de reiniger:**

1. Houd de handgreep van de reiniger vast en neem de reiniger mee naar het zwembad.

**LET OP:** Voor rechthoekige zwembaden wordt het aanbevolen om de reiniger in het midden van de lange zijde te plaatsen (Fig. 7).

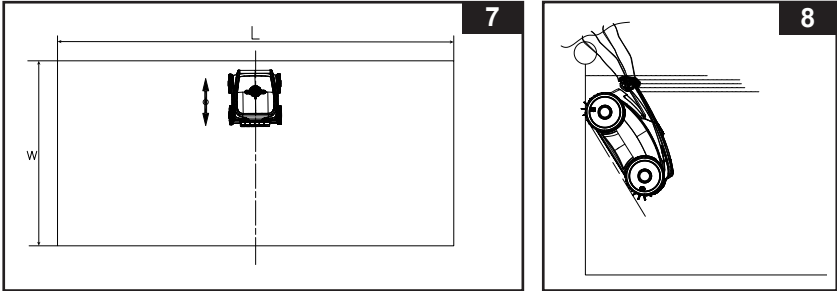

2. Houd de handgreep van de reiniger met beide handen vast, dompel de reiniger in het water en schud deze 3-5 keer heen en weer om alle lucht af te voeren (Fig. 8).

Houd de handgreep parallel aan het wateroppervlak, met de voorkant van de reiniger naar beneden gericht, laat de reiniger los en laat die naar de bodem van het zwembad zinken.

3. **Selecteer eerst de werkingsmodus van de reiniger op basis van de vorm van het zwembad.**

Druk op de aan/uit-knop (Ⓞ) om de reiniger AAN te zetten en de lichtkleur van de aan/uit-knop te zien (Fig. 9):

**GROEN** licht is voor ronde zwembadmodus

**BLAUW** licht is voor niet-ronde zwembadmodus

Om de werkingsmodus (lichtkleur van de aan/uit-knop) te wijzigen, schakel de aan/uit-knop UIT en vervolgens weer AAN. Herhaal deze cyclus om de werkingsmodus te wijzigen.

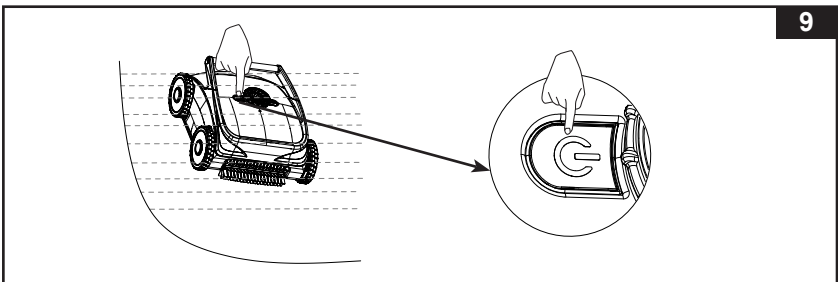
**BEWAAR DEZE INSTRUCTIES**

**GEDETAILLEERDE BEDIENINGSINSTRUCTIES (vervolg)** Nederlands**79  
A**

- Beschrijving van de controlelampjes:

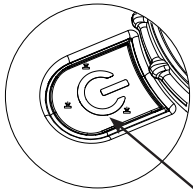

Transparant venster met  
LED-controlelampjes

Status	Controlelampje
In werking/inschakelen	Blauw licht brandt continu of groen licht brandt continu
Uitschakelen	Lampje uit
Storing van aandrijfmodule	Rood lampje brandt continu
Lege batterij	Rood lampje knippert
Batterij opladen	Rood/groen lampje verandert langzaam
Volledig opgeladen	Groen lampje brandt continu

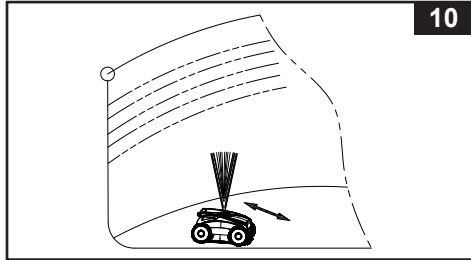

- Wacht ongeveer 15 seconden, de reiniger zal eerst water spuiten en begin vervolgens te werken volgens het geïntegreerde programma (Fig. 10).

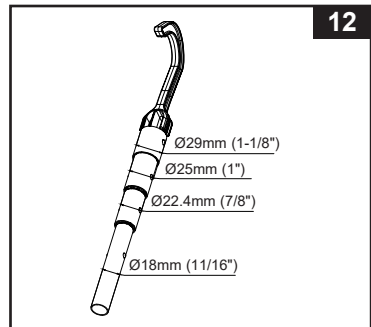
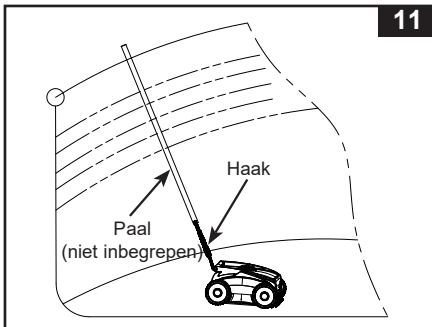

- Verwijder de reiniger uit het zwembad en schakel deze uit.
  - Wanneer de batterij van de reiniger bijna leeg is, zal de reiniger automatisch naast de zwembadwand bewegen en stoppen zodat deze eenvoudig kan worden uitgehaald. Bevestig de haak (14) aan een lange paal (niet inbegrepen). Haak vast aan het handvat van de reiniger en til de reiniger langzaam uit het water (Fig. 11).  
**LET OP:** De haak (14) past op de meeste gangbare zwembadonderhoudspalen (Fig. 12).
  - Als het zwembad volledig is gereinigd en de reiniger nog steeds werkt, wacht totdat de reiniger dicht bij de rand van het zwembad komt of de wand op klimt, **haal de reiniger vervolgens halverwege eruit en druk op de aan/uit-knop om de reiniger uit te schakelen.**

**BEWAAR DEZE INSTRUCTIES**

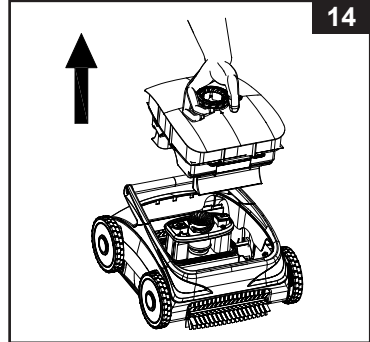
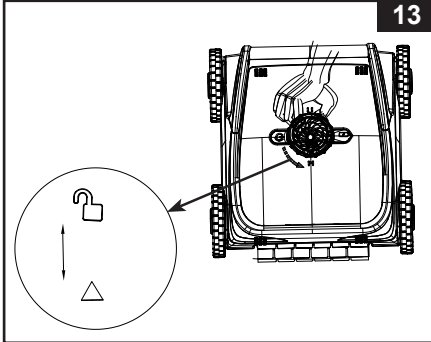

**GEDETAILLEERDE BEDIENINGSINSTRUCTIES (vervolg)** Nederlands**79  
A****6. Maak het vuilreservoir schoon.**

- Draai de moer tegen de klok in totdat de markering  zich op één lijn bevindt met de pijlmarkering  (Fig. 13).
- Houd de vergrendelingsring in uw hand en haal het vuilreservoir eruit (Fig. 14).

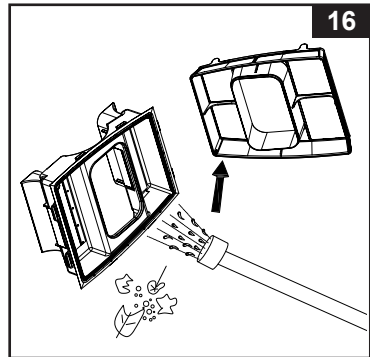
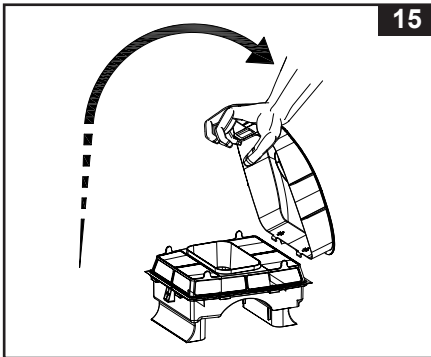

- Trek de sluiting open met uw hand en til deze omhoog om het deksel van het vuilreservoir te openen (Fig. 15).
- Reinig het filternet en het vuilreservoir (5) met een tuinslang (Fig. 16).

**7. Breng het vuilreservoir weer aan (Fig. 17).**

- Plaats het filternet in het vuilreservoir.
- Breng de twee haken op het bovenste deksel van het vuilreservoir op één lijn met de twee groeven van het vuilreservoir.
- Klap het deksel van het vuilreservoir dicht.
- Maak het deksel van het vuilreservoir stevig vast.
- Installeer het vuilreservoir in de reiniger en draai de vergrendelingsring met de klok mee totdat de markering  zich op één lijn bevindt met de pijlmarkering .

**BEWAAR DEZE INSTRUCTIES**

## GEDETAILLEERDE BEDIENINGSINSTRUCTIES (vervolg) Nederlands

79  
A

17

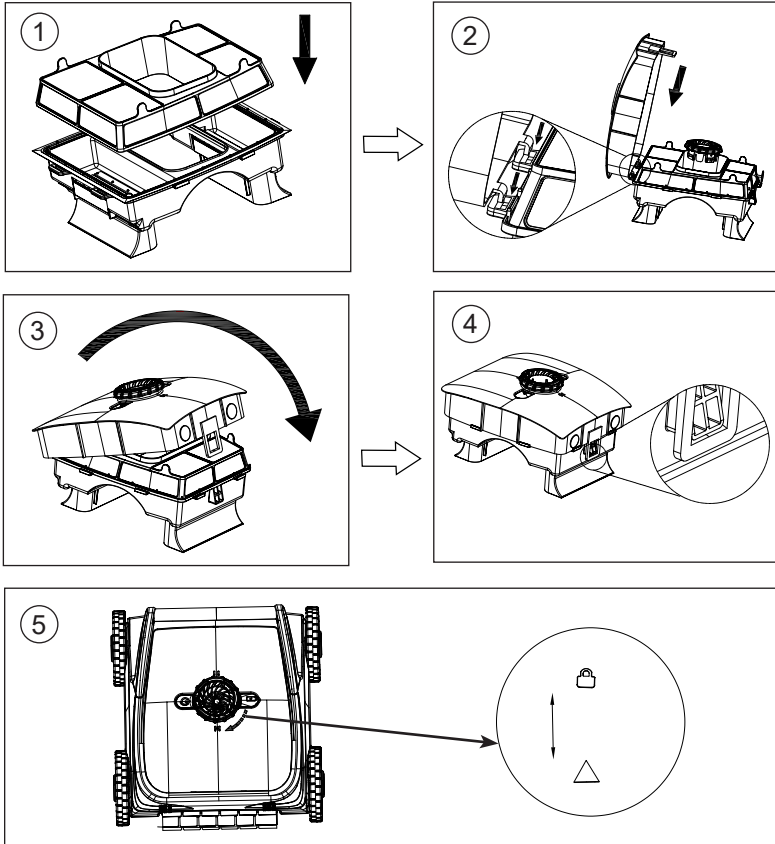

### OPBERGEN

1. Alle delen goed schoonmaken en zeer goed (laten) drogen.
2. Voor een langere levensduur van de accu, laad de accu op voor een langdurige opslag en laad deze vervolgens elke 3 maanden op.
3. Berg het product op in een droge en goed geventileerde binnenruimte bij een temperatuur tussen 0~40°C (32~104°F).  
**LET OP:** Niet buitenshuis opbergen. Niet blootstellen aan zonlicht.
4. De originele doos kan gebruikt worden om het product in op te bergen.

### BEWAAR DEZE INSTRUCTIES

# PROBLEMEN EN OPLOSSINGEN

Nederlands

79  
A

PROBLEEM	OORZAAK	OPLOSSING
Het controlelampje brandt blauw of groen, maar de reiniger start niet	<ul style="list-style-type: none"> <li>Gebrek aan water of laag waterpeil.</li> </ul>	<ul style="list-style-type: none"> <li>Zorg ervoor dat het zwembad met water is gevuld.</li> <li>Zorg ervoor dat de reiniger volledig in het water is ondergedompeld.</li> </ul>
Na het drukken op de aan/uit-knop brandt het controlelampje niet	<ul style="list-style-type: none"> <li>De batterij is leeg.</li> <li>Aandrijfmodule (8) is beschadigd.</li> </ul>	<ul style="list-style-type: none"> <li>Laad de batterij op totdat het lampje brandt.</li> <li>Vervang de aandrijfmodule (8).</li> </ul>
De reiniger kan niet naar de zwembadbodem zakken	<ul style="list-style-type: none"> <li>Er zit lucht in de reiniger.</li> </ul>	<ul style="list-style-type: none"> <li>Schud de reiniger naar links en rechts onder het water om eventueel vastzittende lucht te verwijderen.</li> </ul>
De reiniger kan de zwembadwand niet beklimmen, beweegt naar links en rechts, of rijdt langzaam	<ul style="list-style-type: none"> <li>Het filterscherm is geblokkeerd.</li> <li>Lege batterij.</li> <li>De zwembadwand is bedekt met algen.</li> <li>De spuitmond is geblokkeerd.</li> <li>De wielas en de rolborstelas zijn vastgelopen door het sediment.</li> </ul>	<ul style="list-style-type: none"> <li>Reinig het filterscherm.</li> <li>Laad de batterij op.</li> <li>Reinig het water met een algenverdelger of ontsmettingsmiddel.</li> <li>Reinig de spuitmond.</li> <li>Verwijder de wielen (10) en rolborstels (12), spoel het sediment van de asbus af en zet alles opnieuw in elkaar.</li> </ul>
De spuitmond lekt/Afgenomen waterstraal	<ul style="list-style-type: none"> <li>Losse of beschadigde filters (3 &amp; 4).</li> <li>Er zit vuil rond de waaier.</li> <li>Overmatig vuil in de filter.</li> </ul>	<ul style="list-style-type: none"> <li>Vervang de filter.</li> <li>Reinig het vuil op de waaier grondig.</li> <li>Reinig de filter grondig.</li> </ul>
Reiniger kan het vuil niet opnemen zoals voorheen	<ul style="list-style-type: none"> <li>Losse of beschadigde filters (3 &amp; 4).</li> <li>Filters (3 &amp; 4) zijn verstopt met slijm, vuil.</li> <li>De wielen (10) kunnen bewegen, maar de rolborstels (12) bewegen niet.</li> </ul>	<ul style="list-style-type: none"> <li>Controleer de filters en vervang ze als ze beschadigd zijn.</li> <li>Reinig de filters en behandel het water met een algenverdelger of ontsmettingsmiddel.</li> <li>Vervang de rolborstels (12) en neem contact op met het servicecentrum van Intex.</li> </ul>

## BELANGRIJK

Als u problemen blijft behouden, neemt u dan gerust contact op met onze serviceafdeling. Zie de lijst met servicecentra.

## BEWAAR DEZE INSTRUCTIES

Bladzijde 14

## VERKLARING VAN BEPERKTE GARANTIE

Uw ZX500R zwembadrobot is vervaardigd uit de materialen van de hoogste kwaliteit en vakmanschap. Alle Intex producten zijn gecontroleerd en in orde bevonden vóór het verlaten van de fabriek. Deze beperkte garantie is enkel toepasbaar op de ZX500R zwembadrobot.

Deze beperkte garantie wordt verstrekt als aanvulling op en zonder afbreuk te doen aan uw consumentenrechten. Indien deze garantie niet overeenkomt met een van uw wettelijke rechten, zullen de wettelijke rechten gelden.

De voorwaarden van deze Beperkte Garantie gelden slechts jegens de eerste eigenaar. Deze beperkte garantie is geldig voor de onderstaande periode vanaf de aankoopdatum. Bewaar uw originele aankoopbon bij deze handleiding, daar het aankoopbewijs dient te worden overlegd in geval van een klacht. Zonder geldig aankoopbewijs is deze Beperkte Garantie niet geldig.

ZX500R zwembadrobot; Garantie - 2 jaar

Indien er zich een productiefout binnen bovenstaande periode voordoet kunt u contact opnemen met het juiste servicecentrum, te vinden in de lijst met servicecentra. Intex service zal de klacht met u bespreken en u eventueel vragen het artikel op te sturen voor inspectie. Indien er sprake is van garantie wordt het product kosteloos gerepareerd of vervangen door hetzelfde of een gelijkwaardig product (Intex bepalende factor).

Andere garanties dan deze en de wettelijk bepaalde rechten in uw land zijn niet van toepassing. Intex, haar agentschappen en/of medewerkers zijn onder geen enkele voorwaarde aansprakelijk jegens de koper of enige andere partij voor indirecte of vervolgschade veroorzaakt door ZX500R zwembadrobot van welke aard dan ook. Het is mogelijk dat sommige landen of rechtsgebieden de uitsluiting of beperking van aansprakelijkheid wegens bijkomende schade of gevolgschade niet toelaten. In dit geval zijn de bovenstaande uitsluitingen mogelijk niet van toepassing op u.

Deze beperkte garantie is niet van toepassing in onderstaande gevallen:

- Indien ZX500R zwembadrobot is onderworpen aan nalatigheid, abnormaal gebruik of toepassing, een ongeluk, onjuist gebruik, verkeerde spanning of voltage, ander gebruik dan in de handleiding beschreven staat en onjuist onderhoud of opslag;
- Indien ZX500R zwembadrobot onderhevig is aan schade veroorzaakt door omstandigheden buiten de macht van Intex, inclusief maar niet beperkt tot, normale slijtage en beschadiging veroorzaakt door blootstelling aan vuur, overstroming, vrieskou, regen en andere natuurkrachten;
- Op artikelen welke niet van het merk Intex zijn of Intex artikelen welke in combinatie met artikelen/onderdelen van een ander merk gebruikt worden; en/of.
- Indien er niet toegestane aanpassingen, reparaties of demontage van ZX500R zwembadrobot zijn uitgevoerd door iemand anders dan een medewerker van Intex service.

Tevens is de garantie niet van toepassing bij schade aan eigendommen of personen.

Lees de handleiding zorgvuldig voordat u het product gebruikt. Volg alle instructies nauwkeurig op voor het correct opzetten, afbreken en onderhouden van uw ZX500R zwembadrobot. Inspecteer het product altijd alvorens u het in gebruik neemt. Als u de aanwijzingen niet opvolgt, kan de Beperkte Garantie vervallen.

## BEWAAR DEZE INSTRUCTIES

Bladzijde 15



#### Correct Disposal of this product

This marking indicates that this product should not be disposed with other household wastes throughout the EU. To prevent possible harm to the environment or human health from uncontrolled waste disposal, recycle it responsibly to promote the sustainable reuse of material resources. To return your used device, please use the return and collection systems or contact the retailer where the product was purchased. They can take this product for environmental safe recycling.



#### Elimination appropriée du produit

Ce symbole signifie que ce produit ne doit pas être jeté avec les autres déchets ménagers dans l'Union européenne. Pour éviter tout dommage potentiel pour l'environnement ou la santé humaine résultant d'un dépôt incontrôlé de ce déchet, le recycler afin de favoriser une réutilisation durable des ressources matérielles. Pour rapporter votre appareil usagé, merci d'utiliser les systèmes de retour et de collecte ou de contacter le détaillant qui vous a vendu ce produit.



#### Deshacerse de los residuos de este producto

Esta etiqueta indica que este producto no podrá ser eliminado en la basura normal. Para prevenir posibles agresiones a la salud y al medio ambiente consulte donde deshacerse del producto según la normativa de su país. Para desechar el artículo utilice sistemas de reciclado o contacte con el minorista donde lo compro.



#### Korrekte Entsorgung dieses Produkts

Dieses Symbol bedeutet, dass dieses Produkt innerhalb der EU nicht über den Hausmüll entsorgt werden darf. Um mögliche Schäden für die Umwelt oder die menschliche Gesundheit infolge unkontrollierter Abfallentsorgung zu verhindern, recyceln Sie verantwortungsvoll, um eine nachhaltige Wiederverwendung von Materialressourcen zu fördern. Bitte entsorgen Sie Altgeräte deshalb über geeignete Sammelsysteme oder kontaktieren Sie den Händler, bei dem Sie das Produkt gekauft haben.



#### INFORMAZIONI AGLI UTENTI

Ai sensi del Decreto Legislativo N° 49 del 14 Marzo 2014 "Attuazione della Direttiva 2012/19/UE sui rifiuti di apparecchiature elettriche ed elettroniche (RAEE)".

Il simbolo del cassonetto barrato riportato sull'apparecchiatura indica che il prodotto alla fine della propria vita utile deve essere raccolto separatamente dagli altri rifiuti. L'utente dovrà, pertanto, conferire l'apparecchiatura integra dei componenti essenziali giunta a fine vita agli idonei centri di raccolta differenziata dei rifiuti elettronici ed elettrotecnici, oppure riconsegnarla al rivenditore al momento dell'acquisto di nuova apparecchiatura di tipo equivalente, in ragione di uno a uno, oppure 1 a zero per le apparecchiature aventi lato maggiore inferiore a 25 CM. L'adeguata raccolta differenziata per l'avvio successivo dell'apparecchiatura dimessa al riciclaggio, al trattamento e allo smaltimento ambientale compatibile contribuisce ad evitare possibili effetti negativi sull'ambiente e sulla salute e favorisce il riciclo dei materiali di cui è composta l'apparecchiatura. Lo smaltimento abusivo del prodotto da parte dell'utente comporta l'applicazione delle sanzioni amministrative di cui al D.Lgs n. Decreto Legislativo N° 49 del 14 Marzo 2014.



#### Correcte Verwijdering van dit product

Deze markering duidt erop dat dit product niet kan worden verwijderd met andere huishoudelijk afval binnen de EU. Om mogelijke schade aan het milieu of de menselijke gezondheid door ongecontroleerde afvalverwijdering te voorkomen, recycle deze op een verantwoordelijke manier om een houdbare hergebruik van materiële rijkdommen te stimuleren. Om uw gebruikte apparaat terug te brengen, gebruik de terugbreng- en verzamelpunten of neem contact op met de winkelier waar het product is aangekocht. Zij kunnen dit product terugnemen voor milieuvrije recycling.



#### Eliminação correta deste produto

Esta marca indica que este produto não deveria ser descartado com outros aparelhos domésticos em toda UE. Prevenir possíveis danos ao ambiente ou a saúde humana do descarte, e recicla para promover responsabilmente o sustentável re-uso das fontes materiais. Devolva seu dispositivo usado, favor usar o sistema de coletas ou contate a loja onde o produto foi comprado. Eles podem levar este produto para reciclagem e para segura ambiental.



#### Korrekt bortscaffelse af dette produkt

Dette symbol betyder, at inden for EU må dette produkt ikke bortscaffes sammen med usorteret husholdningsaffald. For at forhindre eventuelle skader på miljøet eller menneskers helbred som følge af ukontrolleret bortscaffelse, recirkulér affaldet på ansvarlig vis med henblik på at fremme bæredygtig genanvendelse af materialeressourcer. Bortskaf derfor venligst dit brugte apparat ved at anvende de særlige indsamlingssystemer eller -faciliteter. Eller kontakt butikken, hvor produktet er købt.



#### Właściwe pozbycie się tego produktu

Ten symbol wskazuje, że ten produkt nie powinien być wyrzucany z innymi odpadami na terenie EU. Aby zapobiec możliwym szkodom dla środowiska czy ludzkiego zdrowia wynikającym z niekontrolowanego usuwania odpadów odzyskuj surowce wtórne odpowiedzialnie by promować zrównoważone ponowne użycie zasobów materialnych. Jeżeli chcesz się pozbyć zużytego sprzętu udaj się do specjalnego punktu zbierania zużytego sprzętu lub skontaktuj się ze sklepem w którym produkt został zakupiony i a on przekaże zużyty sprzęt na bezpieczny recykling.



#### Правильная утилизация данного изделия

Данная маркировка указывает на то, что изделие не должно утилизироваться вместе с остальными бытовыми отходами по всему ЕС. Для предотвращения возможного причинения вреда окружающей среде или здоровью человека от неконтролируемой утилизации отходов подвергните его обязательной рециркуляции для поддержания рационального повторного использования материальных ресурсов. Для рециркуляции вашего использованного устройства используйте системы рециркуляции и сбора или обратитесь в розничный магазин, в котором данное изделие было приобретено. Они могут принять данное изделие для проведения безопасной для окружающей среды рециркуляции.

®

INTEX

Don't forget to try these other fine Intex products: Pools, Pool Accessories, Inflatable Pools and In-Home Toys, Airbeds and Boats available at fine retailers or visit our website.

N'oubliez pas d'essayer les autres produits de la gamme Intex : piscines hors sol, accessoires de piscine, piscines gonflables, jouets d'intérieur gonflables, airbeds et bateaux. Ces produits sont disponibles chez les différents revendeurs ou sur notre site internet.

No se olvide de probar otros productos Intex: piscinas, accesorios para piscinas, piscinas inflables, juguetes, camas de aire y barcas están disponibles en nuestros distribuidores o visitando nuestra página web.

Wenn Sie Lust verspüren noch andere Intex Produkte auszuprobieren, wie unser Pool-Zubehör oder die Luftbetten, sowie die Spielwaren oder die Boote .... , dann besuchen Sie uns doch einfach auf unserer Homepage unter [www.steinbach.at](http://www.steinbach.at), einige Produkte sind auch im Fachhandel erhältlich.

Non dimenticate di acquistare anche gli altri prodotti Intex: Le Piscine fuori terra, gli Accessori per piscine, le Piscine gonfiabili, I Prodotti In-Toyz, i Materassi gonfiabili Airbed e i Canotti sono prodotti Intex disponibili presso i rivenditori oppure visitando il sito Internet.

Probeer ook eens onze andere Intex producten, zoals: zwembad accessoires, opblaasbare zwembaden, speelgoed voor binnenshuis, luchtbedden en boten. Te verkrijgen bij de betere speelgoed- en zwembadwinkels. Of kijk eens op onze website.

©2025 Intex Marketing Ltd. - Intex Development Co. Ltd. - Intex Recreation Corp. All rights reserved/Tous droits réservés/Todos los derechos reservados/Alle Rechte vorbehalten. Printed in China/Imprimé en Chine/Impreso en China/Gedruckt in China.

®™ Trademarks used in some countries of the world under license from/®™ Marques utilisées dans certains pays sous licence de/Marcas registradas utilizadas en algunos países del mundo bajo licencia de/Warenzeichen verwendet in einigen Ländern der Welt in Lizenz von/Intex Marketing Ltd. to/à/a/an Intex Development Co. Ltd., Hong Kong & Intex Recreation Corp., P.O. Box 1440, Long Beach, CA 90801 • Distributed in the European Union by/Distribué dans l'Union Européenne par/Distribuido en la unión Europea por/Vertrieb in der Europäischen Union durch/Intex Trading B.V., Ettenseweg 46, 4706 PB Roosendaal – The Netherlands • Distributed in the UK by Unitex Service (UK) Limited, 21 Holborn Viaduct, London EC1A 2DY, UK.  
[www.intexcorp.com](http://www.intexcorp.com)

INTEX®