

EN

DE

RU



## **IBIZA**

### **Circular and oval swimming pools INSTALLATION GUIDE**

### **Montageanleitung für runde und ovale Swimmingpools IBIZA**

### **Инструкция по монтажу для круглых и овальных бассейнов IBIZA**

# IBIZA

## Circular and oval swimming pools

# INSTALLATION GUIDE



### **Safety Information**

Please read the complete Installation Guide including Safety Guidelines first and follow them during swimming pool construction and use.

Use appropriate safety devices to prevent uncontrolled access into the pool, specifically by children under 5 years of age, thereby preventing their drowning or severe injury.

**Non-swimmers and children must be under constant supervision by an experienced person. Remember that safety guidelines and safety devices cannot substitute personal supervision by a skilled person, they can only support it.**

**Read more detailed information starting on page 30.**

## Contents

|     |  |    |
|-----|--|----|
| 1   | Important comments.....  | 3  |
| 1.1 | Swimming pool earthing.....  | 3  |
| 2   | Introductory information .....   | 3  |
| 2.1 | Swimming pool parts .....  | 3  |
| 2.2 | Swimming pool siting .....   | 4  |
| 2.3 | Filter location.....   | 4  |
| 2.4 | Spatial arrangement options .....  | 4  |
| 2.5 | Bed preparation.....   | 5  |
| 2.6 | Pool liner.....  | 5  |
| 3   | Construction preparation .....   | 6  |
| 3.1 | Pit for a circular swimming pool.....  | 6  |
| 3.2 | Base slab.....   | 6  |
| 3.3 | Pit for an oval swimming pool .....  | 7  |
| 4   | Swimming pool installation .....   | 10 |
| 4.1 | Circular swimming pool installation .....  | 10 |
| 4.2 | installation of an oval swimming pool.....   | 11 |
| 4.3 | Steel wall installation.....   | 12 |
| 4.4 | Processing of the bottom wall edge trims and joining the wall ends with a sliding-in section ..... | 13 |
| 4.5 | Preparation of openings for the accessories.....   | 15 |
| 4.6 | Laying protective geotextile padding .....   | 19 |
| 4.7 | Hanging the pool liner and installing the top wall edge trim .....                                 | 20 |
| 4.8 | Installing the parts to be built in .....  | 24 |
| 4.9 | Complete the technology installation procedures .....  | 26 |
| 5   | Dry concrete around the swimming pool.....   | 27 |
| 6   | Miscellaneous.....   | 28 |
| 6.1 | Water level and skimmer flap .....   | 28 |
| 6.2 | Entering the swimming pool.....  | 28 |
| 6.3 | Advice for using the swimming pool .....   | 29 |
| 6.4 | Liner repair .....   | 29 |
| 6.5 | Maintenance.....   | 29 |
| 6.6 | Preparing for the winter season.....   | 30 |
| 7   | Safety rules .....   | 30 |

# 1 Important comments



**Read all sections of this document carefully and strictly follow all instructions.**

Illustrations and pictures in this document are partly symbolic and typical presentations to give the reader a general idea of the topics described.

Inspect the package(s) delivered before starting the assembly to make sure that all parts of the swimming pool have been provided. Inspect all parts to detect any defect. Mountfield shall not be liable for any damage arising during the shipment if claimed after assembling the parts. Mountfield reserves the right to make changes resulting from technological progress.



**Make sure that the steel wall will come in contact with suitable building materials only.**

For instance, if you intend to use silicone, make sure that this material contains no acids that may damage the steel wall's protective coating and potentially result in corrosion. It may be necessary to determine if the materials planned are appropriate with respect to the intended use.

## 1.1 Swimming pool earthing

The swimming pool wall and all large-area metallic parts must be bonded in compliance with applicable local regulations. This is a job for a qualified electrician.

For this, the steel wall may be drilled through in the lower part (and then treated with a zinc spray or a plastic paint) and the earthing cable connected to a metallic bolt (Fig. 1). The cable is routed from the bolt to an earthing pole.



**Warning: All electrician's work must be done by a qualified company and in compliance with applicable electrical standards (such as DIN VDE 0100 Part 702).**

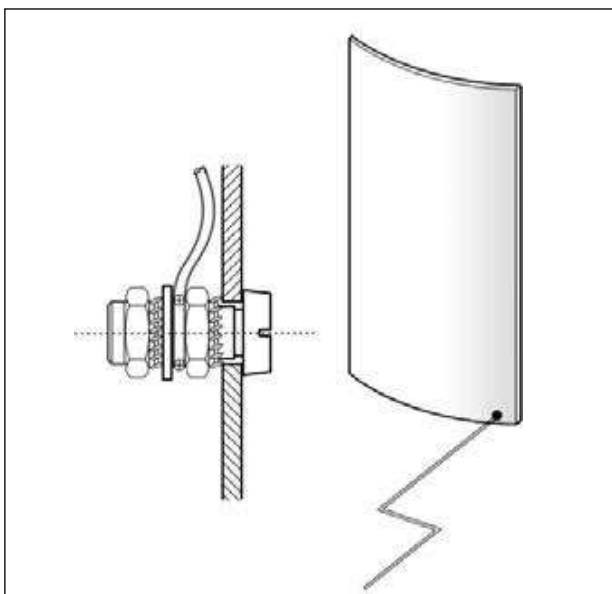

Fig. 1

# 2 Introductory information

## 2.1 Swimming pool parts



Fig. 2



The picture above does not show all parts delivered. The design and colour of the parts delivered may differ from what is shown.



The illustrations and pictures reproduced here may differ from the product actually delivered. They are only meant to help the reader understand the text herein.

The manufacturer reserves the right to make changes without prior notice.

## 2.2 Swimming pool siting

The swimming pool should stand on a sunny place if available, not very far from the house. The skimmer (collecting foreign matter from the pool water surface) should be located downwind, so any foreign matter floating on the surface is pushed by wind to the skimmer. What is more important, however, is that the skimmer should be installed on the side that is closer to the filter.

## 2.3 Filter location

Install the filter system as close to the swimming pool as possible. Preferably the suction piping (skimmer piping) should be shorter than the return piping (nozzle piping).

The filter system can be installed in a shaft, in the house, in a garden house, etc. If installation in the house and in a shaft is selected, the floor must be provided with a drain (sink) in case of water leak. Water from the back flushing must also be drained, roughly 200 litres every 1-2 weeks. This can be done by means of fixed piping or a hose ending in a drain.

If the filter system lies higher than the water level, a return valve must be installed on the suction side, that is, on the skimmer piping. This must be installed 1–1.5 m far from the sand filter system and must be accessible at all times.

The planned water heating method is also an important factor when selecting the place for the filter system. If the swimming pool is to be heated by a dedicated solar system, the filter system should be installed as close to the solar absorber as feasible. Even if an air-water heat pump is planned for outdoor installation, the filter system should preferably also be installed in the garden. However, if the heat exchanger is connected to the central heating system, installation of the filter in the house is virtually inevitable.

## 2.4 Spatial arrangement options

### 2.4.1 Spatial arrangement options – circular swimming pool

Three different options exist for the installation of a circular swimming pool irrespective of its depth and size:

#### Inground swimming pool

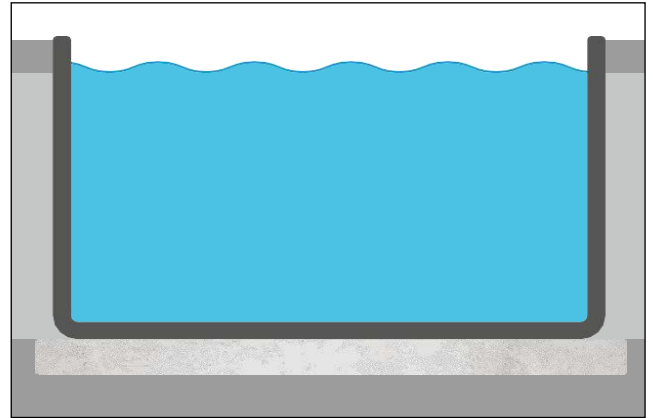

Fig. 3

#### Semi-inground swimming pool

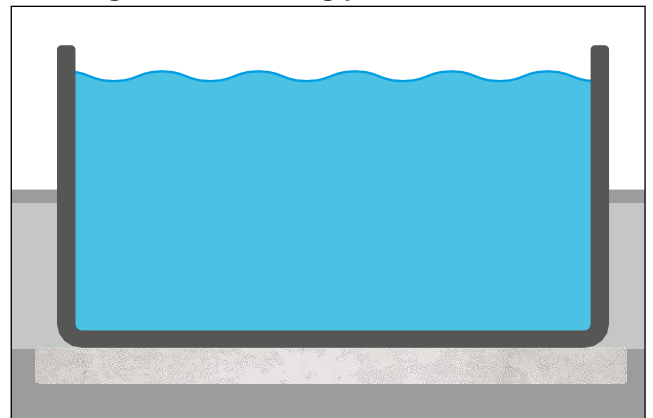

Fig. 4

#### Above-ground freestanding swimming pool

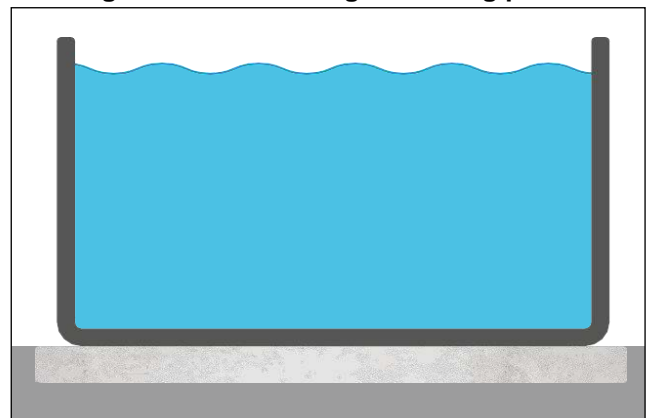

Fig. 5

Swimming pools 150 cm deep must always be at least 60 cm sunk in the ground.

For such swimming pools and for inground and semi-inground swimming pools the area around the inground part must always be backfilled with lean concrete.

### 2.4.2 Spatial arrangement options – oval swimming pool

Oval swimming pools cannot be installed arbitrarily and their inground part must encompass least 2/3 of their total height. The installation site must be provided with a concrete base slab and with retaining walls on the long sides, which must be joined with the base slab by means of steel reinforcement.

Once the construction is complete, the area around the front sides to the oval swimming pool must be backfilled with lean concrete or bricked in.

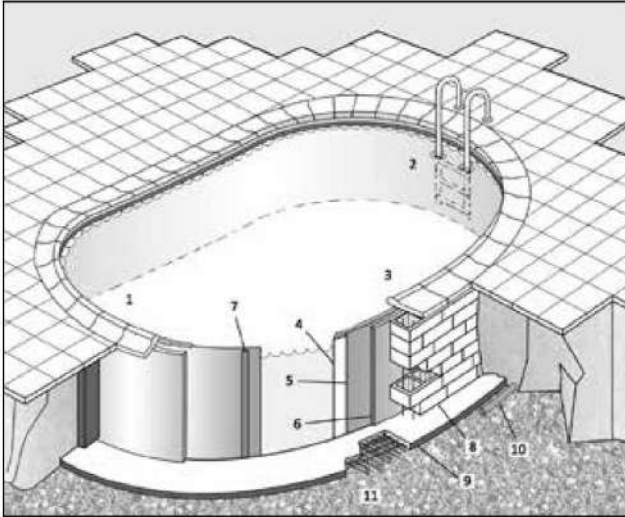

Fig. 6

- 1) The skimmer/nozzle side
- 2) Pool stairs
- 3) Pool lights shedding light away from the installation site (if any)
- 4) Pool liner
- 5) Steel wall
- 6) Construction sheets + polystyrene
- 7) Steel wall joining section
- 8) Retaining wall (reinforced)
- 9) Reinforced concrete base slab
- 10) Water draining
- 11) Gravel (subbase)

## 2.5 Bed preparation

The swimming pool ground must meet appropriate static strength requirements and must be solid and compact. Any inclined surfaces must be eliminated.

Never create any backfill on the slopes! Any slopes must be supported by retaining walls. Never support a slope by the swimming pool wall!

The ground for the swimming pool must be natural, it should not consist of infilling. Any filled-in earth should be compacted so that the swimming pool should not sink or else more efforts must be made when constructing the foundations. If in doubt, contact a specialized civil engineer or a structural engineer.



**Important when installing the pool into earth: The swimming pool must not get into a groundwater area! If groundwater is encountered during the excavation work, a civil engineer-specialist must be contacted and an acceptable solution must be found!**

A reinforced concrete base slab must be used. A gravel layer is normally used as the subbase. Water draining piping is generally recommended for inground swimming pools.

## 2.6 Pool liner

The pool liner is made of a thermoplastic material. So, the swimming pool must be mounted at outdoor temperatures between +15°C and +25°C. Do not install the liner under strong sunlight, it is better to wait till the evening.

Because of its material properties, if exposed to low temperatures, the liner may be about 50 cm shorter than as required for the swimming pool.



**Prevent the swimming pool liner from getting in contact with any material that is incompatible with PVC. To this end the use of protective geotextile padding is recommended.**

### 3 Construction preparation

#### 3.1 Pit for a circular swimming pool



When digging out the ditch for a (nearly) inground swimming pool, a working area 50 cm wide or wider must be left for later installation of the swimming pool structure parts and their connection to the piping.

If the inground height does not exceed one-half of the total pool height and the piping should not be buried, an area 20–30 cm wide will be sufficient.

Remember that the lean concrete backfilling of the area immediately after the steel walls must be 15–30 cm thick. More information can be found on page 27.

##### Recommended pit dimensions:

| Swimming pool      | Pit dimensions     |
|--------------------|--------------------|
| Width x length [m] | Width x length [m] |
| 3.60 diam.         | 4.60 diam.         |
| 4.00 diam.         | 5.00 diam.         |
| 4.60 diam.         | 5.60 diam.         |
| 5.00 diam.         | 6.00 diam.         |
| 6.00 diam.         | 7.00 diam.         |

For the sake of simplicity the pit has normally a rectangular shape, although it can, of course, also be circular or oval as appropriate, with the required dimension margins.

The dug-out depth depends on the base slab and gravel layer thickness as well as on the depth and height of the swimming pool.

##### The rule of thumb is:

$$\begin{aligned}
 & \text{Gravel layer thickness} \\
 & + \text{concrete slab thickness} \\
 & + \text{swimming pool (inground) depth} \\
 & = \text{digging depth}
 \end{aligned}$$

The base slab is typically 15 cm thick, the gravel layer is typically about 5 cm thick (the precise thickness will be determined by the installing company depending on the bedrock).



**Important: If the filter system is not located immediately at the swimming pool and the piping is planned to be buried, then the trenches for the piping must be excavated simultaneously with the pit for the pool.**

The trenches for the piping must be excavated simultaneously with the pool pit. They should be approximately 40–50 cm wide and about 80 cm deep. If the possibility to completely drain the piping before the winter season exists, the pipes can be laid higher, inclined downwards to the (lowest-lying) draining point.

For this we recommend preparing a large (160 mm in diameter or larger) plastic or similar pipe at the appropriate site.

If required, trenches can also be excavated for piping from the filter system to a solar heating system and for power supply cables.

#### 3.2 Base slab

Once the pit is dug out and a water draining system prepared, the concrete base slab (C16/20) reinforced with a Q 188A construction steel mesh is fabricated. The recommended base slab thickness is about 15 cm: the actual thickness (and the gravel layer thickness) should be specified by a specialized civil engineer.



**The base slab should be laid precisely horizontally, with no gradient, and its edges should overreach the swimming pool edges by some 10 cm.**

Once again, the base slab can be rectangular or circular/oval (copying the swimming pool contours).



**Warning: Respect the concrete setting time (typically 28 days). Only a civil engineer-specialist may decide (on his/her own responsibility) that this time can be shortened .**

### 3.3 Pit for an oval swimming pool

#### 3.3.1 Ground plan and size: swimming pool and retaining wall

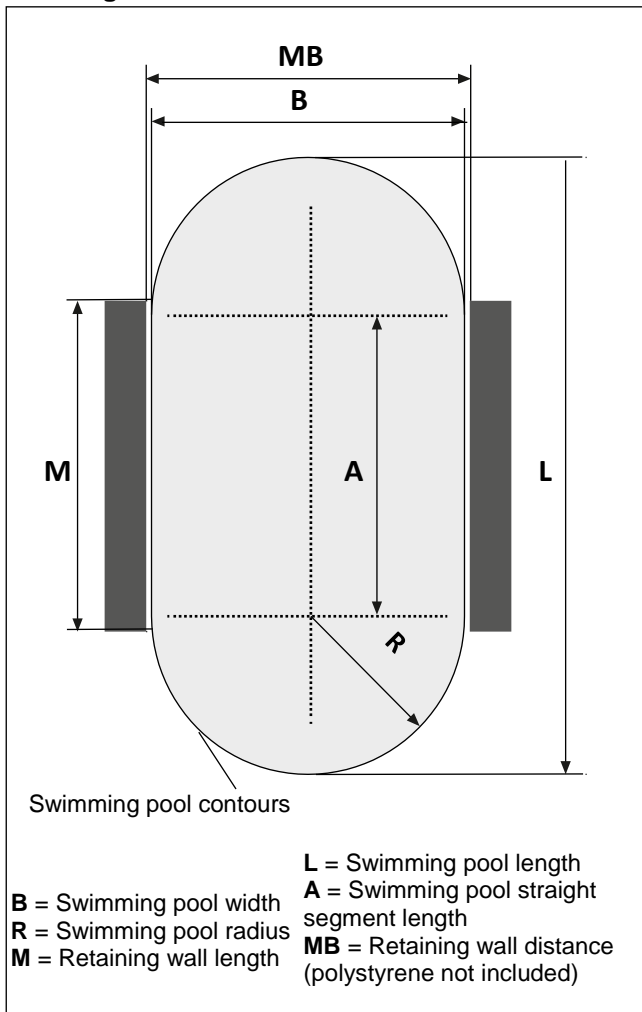

Fig. 7

| Swimming pool      |       |       | Retaining wall |       |
|--------------------|-------|-------|----------------|-------|
| Width x length [m] | A [m] | R [m] | MB [m]         | M [m] |
| 3.20 × 5.25        | 2.05  | 1.60  | 3.24           | 2.25  |
| 3.20 × 6.00        | 2.80  | 1.60  | 3.24           | 3.00  |
| 3.50 × 7.00        | 3.50  | 1.75  | 3.54           | 3.70  |
| 4.16 × 8.00        | 3.84  | 2.08  | 4.20           | 4.04  |
| 4.16 × 10.00       | 5.84  | 2.08  | 4.20           | 6.04  |
| 6.00 × 12.00       | 6.00  | 3.00  | 6.04           | 6.20  |

#### 3.3.2 The pit



A margin of a minimum of 50 cm must remain in the rounded swimming pool segment where the skimmer and nozzles are to be mounted, to allow the parts to be built in and interconnected with the piping at a later stage.

Margins of 30 cm are sufficient on the opposite side and on the longitudinal sides.

Remember that the space immediately behind the steel walls (except for the retaining wall segments) must be backfilled with lean concrete at a 15–30 cm thickness of bricked in.

#### Recommended pit dimensions:

| Swimming pool      | Pit dimensions     |
|--------------------|--------------------|
| Width x length [m] | Width x length [m] |
| 3.20 × 5.25        | 4.30 × 6.25        |
| 3.20 × 6.00        | 4.30 × 7.00        |
| 3.50 × 7.00        | 4.60 × 8.00        |
| 4.16 × 8.00        | 5.25 × 9.00        |
| 4.16 × 10.00       | 5.25 × 11.00       |
| 6.00 × 12.00       | 7.10 × 13.00       |

For the sake of simplicity the pit has normally a rectangular shape, although, of course, it can also be circular or oval as appropriate, with the required dimension margins.

The dug-out depth depends on the base slab and gravel layer thickness as well as on the swimming pool depth.

#### The rule of thumb is:

$$\begin{aligned} & \text{Gravel layer thickness} \\ & + \text{concrete slab thickness} \\ & + \text{swimming pool depth} \\ & = \text{digging depth} \end{aligned}$$

The base slab is typically 15 cm thick, the gravel layer is typically about 5 cm thick (the precise thickness will be determined by the installing company depending on the bedrock).

The above-ground swimming pool height must not exceed 1/3 of the total swimming pool height. Typically the swimming pool's top edge is made flush with the ground and then covered with a rim.



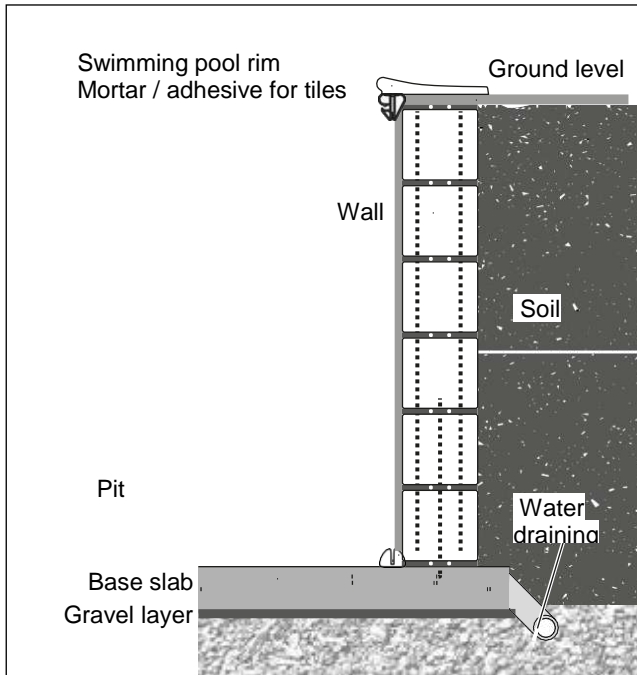

Fig. 8

Once the earth excavating and water draining (after gravel layer laying if necessary) operations have been completed, the concrete base slab (C16/20) with reinforcement (Q188A construction steel mesh) is fabricated. The recommended base slab thickness is about 15 cm: the actual thickness (and the gravel layer thickness) should be determined by a specialized civil engineer.



The base slab should be laid precisely horizontally, with no gradient, and its edges should overreach the swimming pool edges by some 10 cm.

#### Base slab dimensions

| Swimming pool      | Base slab (minimum) |
|--------------------|---------------------|
| Width x length [m] | Width x length [m]  |
| 3.20 × 5.25        | 3.90 × 5.50         |
| 3.20 × 6.00        | 3.90 × 6.25         |
| 3.50 × 7.00        | 4.20 × 7.25         |
| 4.16 × 8.00        | 4.86 × 8.25         |
| 4.16 × 10.00       | 4.86 × 10.25        |
| 6.00 × 12.00       | 6.70 × 12.25        |



**Important: If the filter system is not located immediately at the swimming pool, trenches for the piping must be excavated simultaneously. The trenches should be about 40–50 cm wide and about 100 cm deep. If the option to completely drain the piping before the winter season exists, the pipes can be laid higher, inclined downwards to the (lowest-lying) draining point.**

For this we recommend preparing a large (160 mm in diameter or larger) plastic or similar pipe at the appropriate site.

If required, trenches can also be excavated for piping from the filter system to a solar heating system and for power supply cables.

#### 3.3.2 Base slab

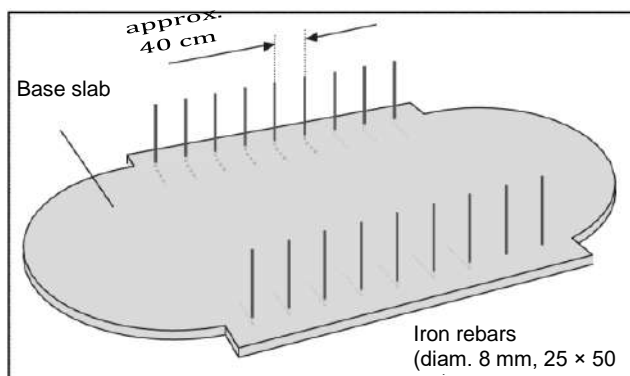

Fig. 9

Once again, the base slab can be rectangular or circular/oval (copying the swimming pool shape).



**Important: Embedding the steel reinforcement immediately into the wet base slab is recommended. The reinforcement consists of 8mm construction steel bars with bends, laid at a spacing of approximately 25 x 50 cm.**

Best take one of the hollow blocks to be used for the retaining wall and imprint the patterns of the later wall into the wet concrete. Put a bent steel rebar centrally into each of the now visible internal chambers of the imprints (Fig. 10).

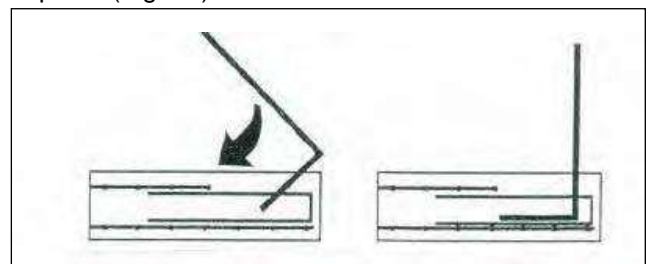

Fig. 10

### 3.3.3 Building the retaining walls

Once the base slab can be walked on, the two side retaining walls should be built. Fill each row of hollow blocks with concrete (C16/20) and reinforce both vertically and horizontally with construction steel rebars (8 mm diam.). While bricklaying, avoid shifting the joints or disturbing the verticals and straight lines or the precise parallel orientation of the two retaining walls.

The retaining wall height depends on the swimming pool height – see the sketches.

For a safe fastening of the steel wall to the retaining wall, best make the top 1 to 2 rows by using full blocks, such as bricks, because (as experience shows) such blocks will hold the installation screws better than hollow blocks do. If fastening into filled hollow blocks is planned, best use very long screws that will reach the concrete core.



**Warning: Consult a civil engineer-specialist. Mountfield will take no responsibility for installation errors or damage resulting from a poorly constructed retaining wall!**

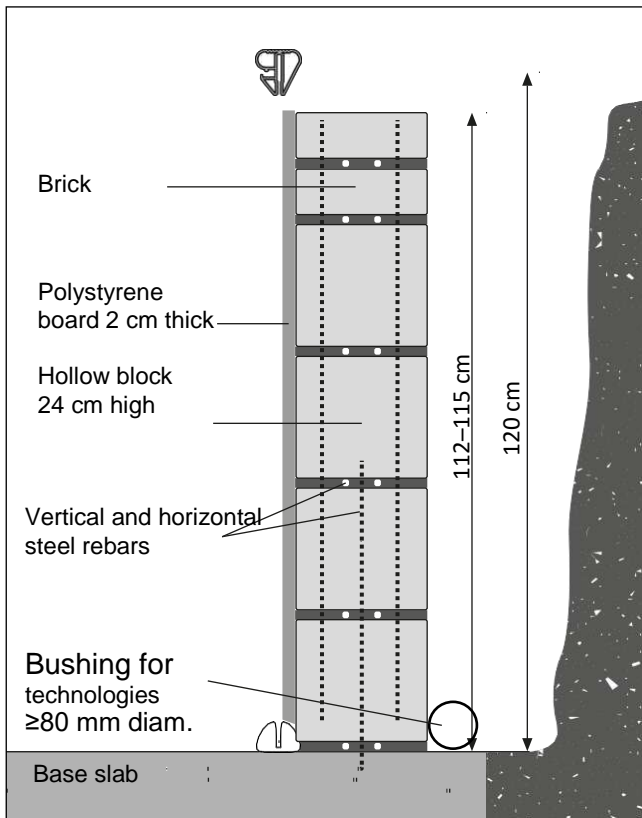

Fig. 11

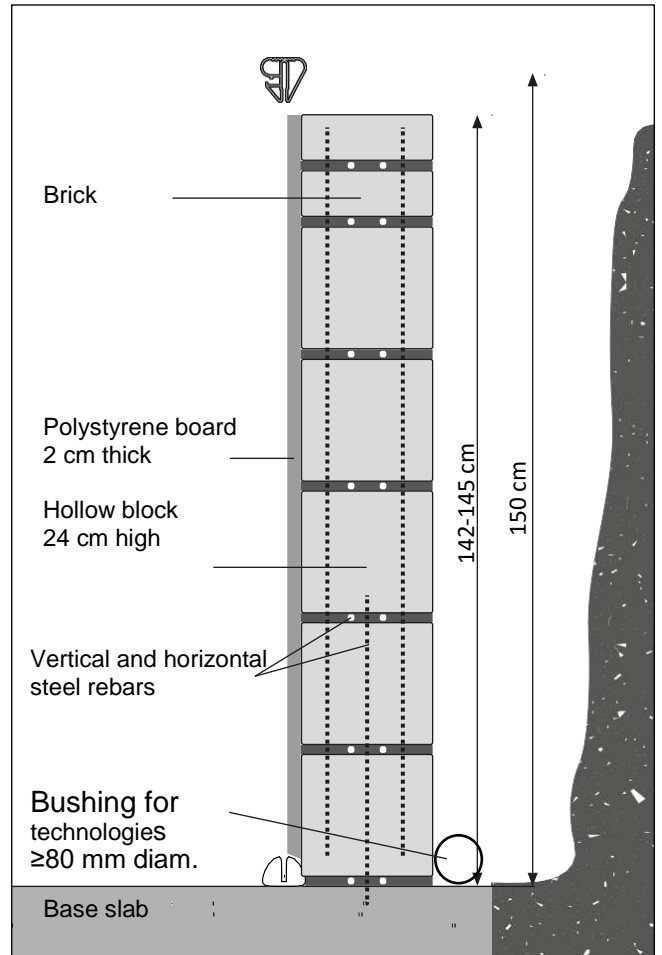

Fig. 12



**Warning: Respect the concrete setting time (typically 28 days). Only a civil engineer-specialist may decide (on his/her own responsibility) that this time can be shortened .**

The wall height (measured from the top edge of the base slab) must NOT exceed 115 cm / 145 cm for swimming pool height 120 cm / 150 cm, respectively, or the top edge trim cannot be installed properly.

Fix the polystyrene boards 20 mm thick to the internal side of the retaining walls by using an adhesive for polystyrene. A 25 mm offset above the base slab must be left free for the bottom edge trims (Fig. 13).

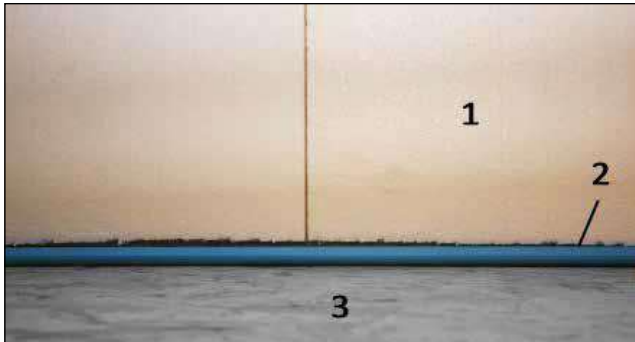

Fig. 13

- 1) Polystyrene board
- 2) Bottom edge trim
- 3) Base slab



**Important:** If swimming pool lights are planned to be installed, openings for this installation must be made/prepared during the retaining wall building process. Follow manufacturer's instructions.

## 4 Swimming pool installation

### 4.1 Circular swimming pool installation

Depending on the swimming pool size, its installation is a job for 3–4 persons and should be made in windless conditions. The use of gloves during the steel wall construction is recommended.

First, draw the swimming pool contour on the ground. This will immensely facilitate the swimming pool siting and installation procedures. For this, fasten a string to a nail driven into the centre of the future pool and measure the radius (= one-half of the diameter). Use a piece of chalk or a bricklayer's pencil to mark the radius measured with the string – see Figs. 14 and 15: The bottom and top wall edge trims are provided. You will find them inside the coiled steel wall.



Fig. 14



Fig. 15

#### 4.1.1 Installation of the bottom wall edge trims

Combine the bottom edge trim segments (approx. 20 mm wide) into one unit by means of the joining tubes and put the closed swimming pool contours on the ground. Proceed by following the ground plan.

Check precisely the dimensions and symmetry.



**Professional hint** for the installation of the bottom edge trims (and later also the top edge trims): Combination of the segments into one unit will be much easier if the pins are greased.

For this, insert a pin into one segment, grease the still protruding side (see Fig. 16) and combine the edge trims (Fig. 17).



Professional hint for shortening the bottom edge trims: First combine all the edge trims into one and align as appropriate according to the ground plan. Any overhanging ends should be shortened only when building the steel wall because only then the differences in the dimensions are apparent and can be trimmed as appropriate.

The precise procedure is shown in Figs. 28-30 on page 13.



Fig. 16



Fig. 17



Fig. 18

## 4.2 installation of an oval swimming pool

First, draw the swimming pool contour on the ground. The semi-circles of the rounding can be best marked by means of a string fixed with the nail in the centre of the future pool. Mark the lines with a bricklayer's pencil or chalk. The swimming pool dimensions, including the radius, are shown in Fig. 7 on page 7.

### 4.2.1 Installation of the bottom edge trims

First slide the straight bottom edge trim segments (width approx. 20 mm) into one another. Lay the straight parts of the bottom wall edge trim directly in front of the brick wall, into the space in the polystyrene, and centre the edge trims against the brick wall length. The wall is very slightly longer.



Professional hint for laying the straight edge trims symmetrically: Measure diagonally the end points of the edge trims. The dimensions will be identical if the edge trims have been laid symmetrically. See dimension "a" in Fig. 19.

Join the bent bottom edge trim pieces and use them to fill the rounded segments on the front sides. Proceed by following the ground plan. Check precisely the dimensions and symmetry.



Professional hint for shortening the bottom wall edge trims: First combine all the edge trims into one and align as appropriate according to the ground plan. Any overhanging ends should be shortened only when building the steel wall because only then the differences in the dimensions are apparent and can be trimmed as appropriate. See section 4.4.

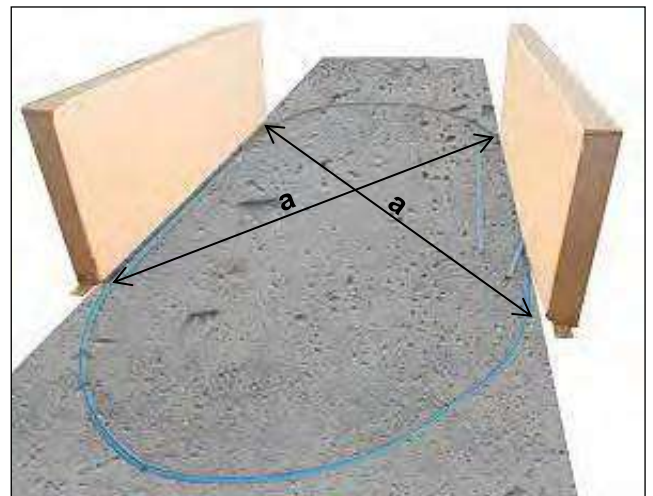

Fig. 19

### 4.3 Steel wall installation

If you want to be able to get into the swimming pool, you will need swimming pool steps/stairs or a ladder.

Later, when installing the liner, be cautious for the construction ladder not to damage the liner.

Furthermore, bring the coiled steel wall into the swimming pool before installing it.

With the assistance of your helpers move the steel wall roughly to the point where the skimmer (surface impurity collector) should be installed and put it onto thick boards and cartons to facilitate its uncoiling (see Fig. 20). When uncoiling the steel wall, do NOT drag it over the concrete foundation, it might get damaged.



Fig. 20



The steel wall is coiled inwards in the factory so the outer side is visible on the coiled steel wall.

So, uncoil the steel wall in the direction in which it has been coiled.

In order to prevent injury, wear gloves when uncoiling and mounting the steel wall and use straps to control the uncoiling process. (see Fig. 21).



Fig. 21

The recess for the skimmer is normally located at the beginning of the uncoiling steel wall (approx. 1–2 m from the front end). If the steel wall is packed in more than one package, it is shown on the boxes which steel wall parts (with which recesses for the structure parts) are included.



Fig. 22



Fig. 23

Uncoil the steel wall and slide it into the edge trims (see Figs. 22–23). The skimmer recess must be positioned as required (as close to the filter system as possible).

The return nozzle is located left of the skimmer (viewed from outside).

If a joining section is present on one side of the steel wall, it must be slid out.

Where large swimming pools are concerned, the steel wall is divided into 2 parts and the joining procedure using the sliding-in section is performed twice.



Important hint: Some segments of the top edge trim may be put on for the steel wall to provisionally keep its shape (see Fig. 24).



Fig. 24

The steel wall of an oval swimming pool may be provisionally fixed to the retaining walls by using screw clamps.



Fig. 25



Fig. 26

Always see to it that the steel wall should stand firmly in the bottom edge trim.

#### 4.4 Processing of the bottom wall edge trims and joining the wall ends with a sliding-in section

The gap between the two steel wall ends should be about 5 mm to enable the sliding-in section to join the steel wall ends together. This must be taken into account when shortening the bottom edge trim.

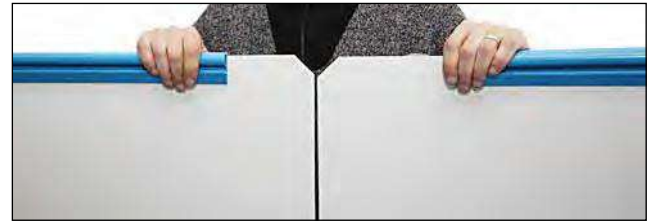

Fig. 27

#### Shortening the bottom wall edge trim

Uncoil the steel wall and measure any overhang of the bottom edge trim. Now draw the steel wall by some 50 cm out of the bottom edge trims and shorten the bottom edge trim appropriately (remember that a 5mm gap should be left between the steel wall ends for the sliding-in section – see above).



Important hint: Always shorten the wall edge trim in the arched segment. If it is shortened more than 5 cm, then shortening 2 edge trims is recommended for the sake of arch symmetry – each arch by one-half of the total overhang.

Now put the whole steel wall again on and slide the sliding-in section over (see Figs. 28–30).



Fig. 28



Fig. 29

Depending on the swimming pool type the sliding-on section may have a side bevelled. If this is the case, put the sliding-in section with the bevelled side directed inside and upwards. If none of the sides is bevelled, there is no difference between the top/bottom sides.



Fig. 30

Facilitate the section installation by moving it slightly up and down periodically. The use of a rubber hammer can also be convenient.



Fig. 31

However, if the section is put on incorrectly and/or driven down with too much force, the steel wall may get damaged (and the validity of the warranty may be limited) and the swimming pool stability may be compromised.



Fig. 32

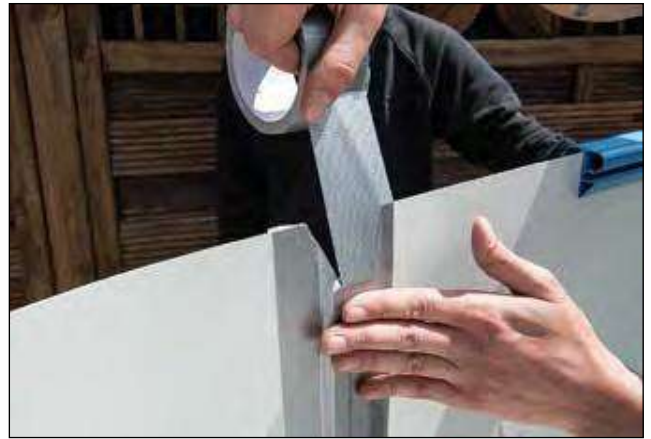

Fig. 33

Covering the internal sliding-in section surface with an adhesive tape is recommended in order to protect the swimming pool liner from damage.

Additional information regarding oval swimming pools: **Steel wall attachment**

It is assumed in this explanation that the retaining wall height is as described on page 9.

In the area of the retaining walls the steel wall must be fastened to the retaining wall edge with screws (at a height of 110 cm or 140 cm from the ground for a swimming pool 120 cm or 150 cm high, respectively). The fastening must be in a horizontal line. Use the screws, wall plugs and try squares provided for this operation (see Fig. 34).



Fig. 34

Drill the holes in the steel wall. Grind the hole edges smooth and coat with an anticorrosion paint.



Fig. 35



Fig. 36



Fig. 37

In this manner the steel wall is fastened directly onto the retaining wall.

In order to protect the swimming pool liner, cover the screw heads with an adhesive tape that will not damage the PVC (with a packaging tape for instance).

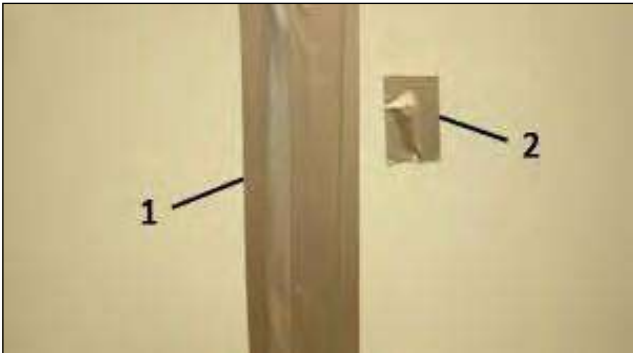

Fig. 38



**Caution:** Make sure that the swimming pool stands perfectly horizontally. Manufacturer's warranty becomes void and null if the height difference is larger than 2 cm. If this is the case, identify the cause and eliminate the problem, e.g. by improving the base.

## 4.5 Preparation of openings for the accessories

**Important:** Follow also the accessory manufacturers' guidelines if attached to the products. If in doubt, contact your seller.

### 4.5.1 Skimmer (to collect any foreign matter from the water surface)



Fig. 39

- 1) Skimmer body      2) Vacuum plate
- 3) Teflon tape      4) Hose adaptor
- 5) Double gasket      6) Nozzle

Openings in the swimming pool steel wall for the skimmer may be present from the factory. If not, they must be cut out/drilled.

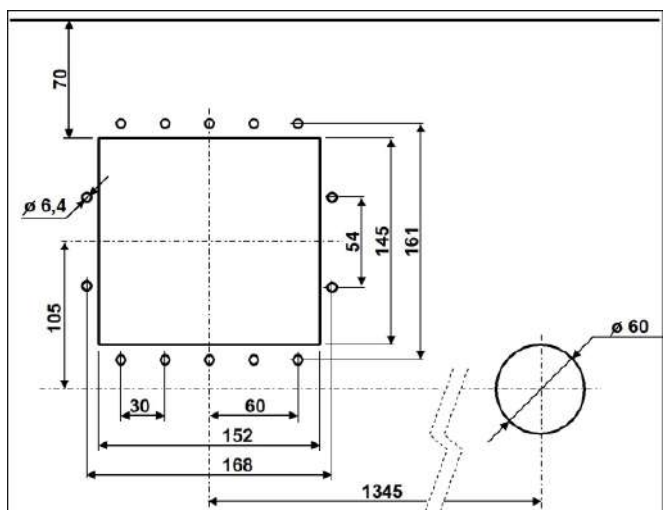

Fig. 40



The sketch above shows the dimensions of a standard skimmer for attachment by using swimming pool hoses 38 mm in diameter. If a different skimmer is to be used, an appropriate template / correct dimensions and spacing must be used.

We recommend that the cutting edges be ground smooth and treated with an anticorrosion product or plastic paint prior to the installation.



Fig. 41

If the piping is to be mounted now, installation of the skimmer at this stage is recommended. For this, put the double gasket over the steel wall (see Fig. 43), hold the skimmer at the opening from the outside and fix it from the inside with rounded head safety screws (see Fig. 45). If 2 individual gaskets have been provided in place of the conventional skimmer double gasket, they must be put on in order: skimmer body – gasket – steel wall – gasket (– pool liner – skimmer flange).

This also applies to the return nozzle gasket(s) (for more information please read page 24, “Internal parts installation”).

In certain circumstances it may be necessary to prepare additional holes in the steel wall (and coat them with an anticorrosion paint) because not always are the holes for the screws ready.

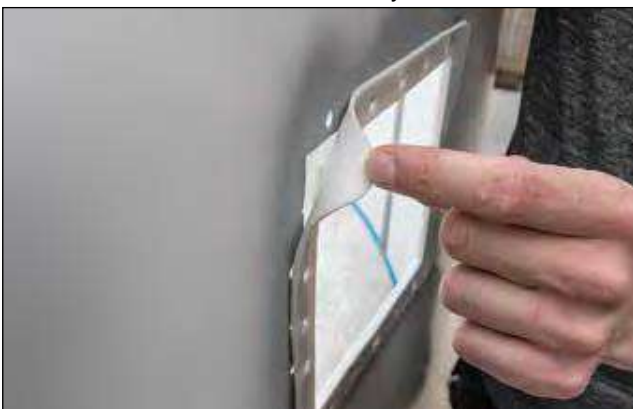

Fig. 42

If installing the piping later is feasible, the skimmer can also be installed later along with the installation of the liner (see page 20).



Fig. 43



Fig. 44



Flange screw

Safety screw

Fig. 45



Fig. 46



Fig. 48

#### 4.5.2 Return nozzle

The IBIZA swimming pools use normally 1 return nozzle, located next to the skimmer. Here also the cutting edges should be treated with anticorrosion coating.



Fig. 47



Fig. 49

##### 4.5.2.1 Return nozzles for fixed (buried) piping



**Important! The nozzle bodies must be used now, prior to the installation of the liner, because they are specific high-quality return nozzles with a flange on the swimming pool side, which – in contrast to conventional nozzles – facilitate appreciably any later liner replacement.**

- |                     |               |
|---------------------|---------------|
| 1) Adjusting ring   | 2) Nozzle eye |
| 3) Nozzle body      | 4) Safety nut |
| 5) Screws           | 6) Cover      |
| 7) Flange           | 8) Gasket     |
| 9) Hole-less gasket |               |

The flange ⑦ is needed for the final nozzle installation. If the nozzle flange cannot be found promptly, it is probably inserted into the cover ⑥. Compress/bend the cover slightly to separate the flange and mount the flange (see Fig. 48).

If the return nozzle is completed with an additional hole-less gasket ⑨, this gasket is not used for swimming pool with steel walls.



Fig. 50

Fix one of the self-sticking gaskets onto the nozzle body flange frame.



Fig. 51



Fig. 52

Put the nozzle body through the opening in the steel wall from the inside.

Now put on the safety nut on the nozzle thread from the back (outer swimming pool side) and screw it on.



Fig. 53



Return nozzles with hose couplings 32/38 mm are installed only simultaneously with the liner (see page 24).

#### 4.6 Laying protective geotextile padding

The swimming pool should be installed in time or it may collapse. If fast installation is impossible, e.g. because of bad weather, we recommend that the padding should not be used for the time being and the swimming pool wall should be mechanically secured against any strong wind.

The use of protective geotextile padding or a protective paulin is recommended to protect the pool liner against direct contact with the substrate and any materials in it that might potentially damage the PVC. Remember, however, that a protective geotextile pad can only protect but not make for any surface unevenness.

The substrate must be cleaned thoroughly before laying the padding.

In some cases the padding has been cut already to match that of the swimming pool. If the padding was delivered in rolls, lay it in strips and fix with an adhesive tape.



Fig. 54



Fig. 55

Cut the padding approximately 10 longer than the swimming pool dimension and let it overreach around the swimming pool wall to a height of some 5 cm. Cuttings can be used for minor side areas. Draw the overhanging edges over the bottom wall edge trims and fix to the steel wall with an adhesive tape.



Fig. 56



Fig. 57

Smooth the padding and join the adjacent strip edges together also with an adhesive tape.



Professional hint for laying the padding: Subsequently, small wedges at a spacing of 20-25 cm must be cut out of the padding edge in the oval segment in order to remove any excess material (see Figs. 58–59).



Fig. 58



Fig. 59



Fig. 60

Any folds in the padding from the transport and storage will get smooth eventually under the pressure of the swimming pool water.

#### 4.7 Hanging the pool liner and installing the top wall edge trim



**Caution:** Install the pool liner at +15°C to +25°C. Avoid exposure to strong solar radiation!

If the temperature is too high, the plastic material is soft and elastic and the liner is too large. If the temperature is too low, the plastic material is hard and inelastic and the liner is too small (the size differences can make up to 50 cm!).

If the padding is present on the pool bottom, enter the swimming pool only in clean shoes or in socks. Also, the entire internal swimming pool area should be cleaned again (with a vacuum cleaner for instance, Fig. 61).



Fig. 61

Now put the liner in the centre of the swimming pool and spread it so that the outer floor seams should be equally far from the steel wall because the plastic material is soft and elastic and the liner is always somewhat smaller than the swimming pool itself.



**i** See to it that the perpendicular weld should not be in the area of the skimmer, return nozzles or lights or else leaktightness cannot be guaranteed.



**Caution:** Enter the swimming pool with the liner inside only barefoot or in suitable footwear.



Fig. 62



Fig. 63

Irrespective of the top wall edge trim, the pool liner has its own suspending edging (see Fig. 64).



Fig. 64

**Notes on the top wall edge trim:**

The wedge-shaped side rabbet on the specific top wall edge trim will be used later when the liner is replaced if a hem is laid on the top wall edge trim. For this, the old liner is cut off and the remaining suspending profile continues to be used to protect the edge. Only the second liner, which has a wedge section rather than a suspending section, will be hung into the rabbet in the top wall edge trim.

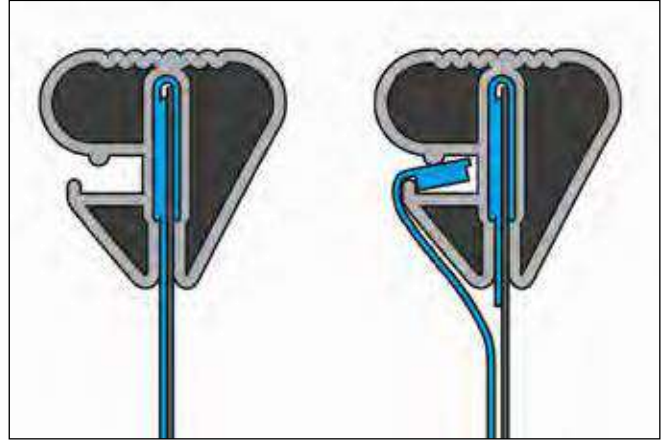

(Example of a specific combined top wall edge trim)

Put the edge of the liner with the welded-on suspension section over the steel wall edge and fix the liner with a few parts of the trim (see Figs. 65–67).



Fig. 65



Fig. 66



Fig. 67

Complete the top wall edge trim installation only after smoothing the liner welds.

#### 4.7.1 Installation of the top wall edge trim (general)

Combine the top wall edge trim parts together by using joining pins and by impacting on the swimming pool edge with your hand or with a rubber hammer. At the same time fasten the suspension section. If the top wall edge trim is too long, shorten it (see Fig. 68–70).



Fig. 68



Fig. 69



Fig. 70



Professional hint: The delivery of the top aluminium rail includes 2 plastic covering strips. It may happen during the swimming pool filling that a major gap emerges on one or the other side of a segment of the top rail due to steel wall expansion. Once the swimming pool is complete, use the strips to cover such places.

Cover the plastic top wall edge trim joints with aluminium strips (if provided).

#### 4.7.2 Smoothing any folds



If vertical folds occur on the wall part of the liner, they can be eliminated by displacing if a partly fixed top wall edge trim is present.

Move the folds starting from the ground outwards toward the swimming pool wall. In particular, see to it that the liner weld lies between the pool bottom and wall precisely in the swimming pool bottom/wall corner. Before filling the swimming pool with water, the liner welds should everywhere be identically far from the swimming pool edge and have no folds or creases as far as possible. Since the pool liner has been fabricated to be somewhat smaller than the swimming pool size, so as to take account of expansion due to the effect of temperature and water pressure, it is imperative that the pool bottom seams are uniformly offset from the swimming pool wall.



Fig. 71



Fig. 72

Following final installation of the top wall edge trim, correction of any remaining folds on the pool bottom can be made by filling the pool with a 2cm to 3cm water layer and displacing the folds outwards.



Fig. 73

If folds on the wall cannot be smoothed::

Wait for a water layer 20–30 cm thick. If the problem persists, partly take off the trim (step by step, never completely!) and displace the liner to the side to reduce any folds or remove them as much as possible. In this case the liner must be adequately secured with the top wall edge trim to prevent the liner from sliding down into the swimming pool. If all those measures fail, that is, the folds are intolerably large, the only way out is to start a completely new attempt to install the liner.



Professional hint: A conventional vacuum cleaner can be used to smooth the sheet around walls.

The vacuum cleaner hose mouth must be wrapped with geotextiles (which must be fastened to the hose with an adhesive tape) to prevent the hose from sticking to the plastics. Push the hose end through the opening in the skimmer and further on behind the liner. Put a carton with a hole onto the skimmer lid and push the hose through it and make this assembly tight with an adhesive tape. This system will only work if all the remaining openings, i.e. the return nozzle holes and the skimmer holes, are blinded from the outside with adhesive tape. Now activate the vacuum cleaner to roughly one-half of the maximum power. Air will start to be aspirated and the plastic sheet will tighten slowly. What remains to do is only to smooth out the folds arising from the sheet storage in the box.



Fig. 74



## 4.8 Installing the parts to be built in

If the water surface is approximately 20 cm below the respective part, you can start trimming and installing (or completing the installation) of the parts to be built in.

### 4.8.1 Return nozzle

For attaching a hose 32/38 mm (see Fig. 76):  
When the plastic swimming pool sheet is smooth, cut it just in front of the opening in the wall for the return nozzle (the cut-off part should be 5-10 mm smaller than the opening in the steel wall). Then put a gasket between the sheet and the steel wall and pass the nozzle with the second gasket through the opening so that gaskets are present in front of and behind the plastic sheet. Now tighten the nozzle with the safety nut on the outer side of the swimming pool.



Important: If a double gasket has been provided, separate it in the middle to obtain two separate gaskets (see Fig. 75).



Fig. 75



Fig. 76

### For fixed piping 50 mm (see Fig. 77):

Once the plastic pool sheet is smooth, make holes for the screws, with an awl for instance (see Fig. 79). Fix the other gasket behind the flange so that it is positioned between the liner and the flange. Tighten the flange screws transversely.

Now cut out a hole in the liner copying the opening (see Fig. 83). Re-tighten the nozzle eye and adjusting ring and put on the cover.



Fig. 77



Fig. 78



Fig. 79

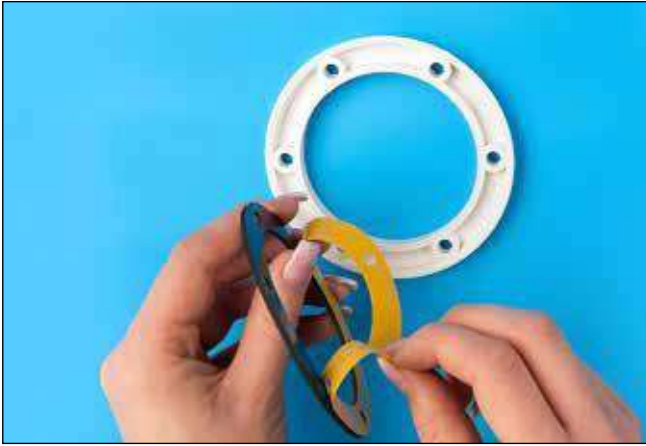

Fig. 80



Fig. 81



Fig. 82



Fig. 83

#### 4.8.2 Skimmer

Punch the holes for the screws and then screw on the flange by the crosswise pattern.

If the skimmer body was installed together with the liner only now, put the double gasket into the opening in the steel wall, hold the body from the outside and make the openings for the screws on the inner side and screw on the flange crosswise.

Now cut out the opening for the skimmer and put on the flange cover. The top of the flange and the top of the cover are normally marked "Top".

Insert the flap and sieve into the skimmer.



Fig. 84

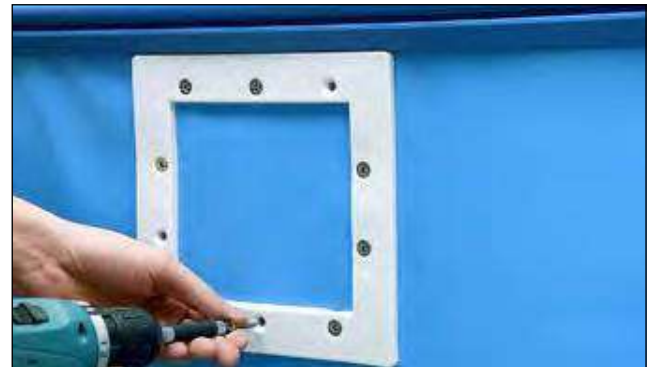

Fig. 85



Fig. 86



Fig. 87

**Skimmer basket:**

When using the pool, the skimmer basket must be freed from impurities and tree leaves periodically for the filter system to work perfectly. To this end – and also for vacuum cleaning of the pool bottom – the skimmer cover must be readily accessible. Make sure that the skimmer basket sits well, is not lifted and does not block the skimmer flap and hence, the water flow (see Fig. 88).

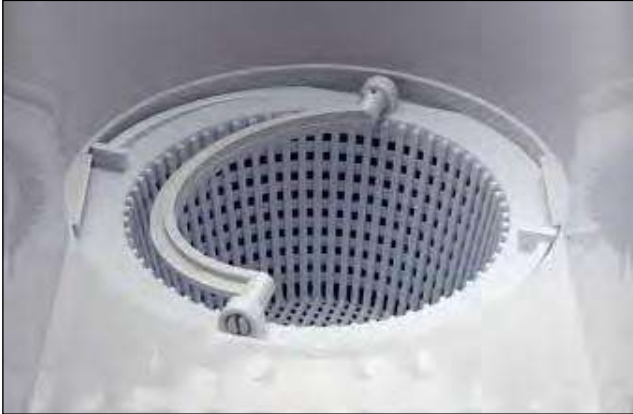

Fig. 88

Use the suction plate only in combination with the pool bottom cleaner hose, not during the normal filter operation!

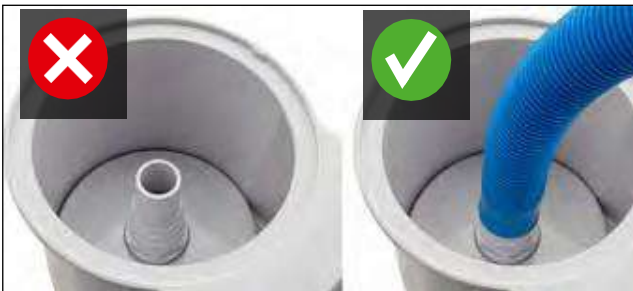

Fig. 89

**4.9 Complete the technology installation procedures**

Prior to filling the swimming pool completely with water and completing the full installation, the various parts of the technology (skimmer, return nozzle, lights, countercurrent, ...) must be (inter)connected. The piping should be stiff or flexible, with a PVC pipe resistant to the pressure of the earth and to the pressure of water. All connections should be accessible for inspection or be certified against leaks. Installation of a return flap in the filter pump suction segment is recommended if the filter unit is installed above the water surface level in the swimming pool. Electrical cables should be drawn through ducts to the site where the machine room/distribution box will be installed.

## 5 Dry concrete around the swimming pool

Dry lean concrete should be poured around a circular swimming pool to fill completely the inground part. For oval swimming pools it is sufficient to pour the concrete around the two front sides and rounded pool parts. No lean concrete needs to be poured behind the retaining walls. Once the installation is complete, fill the swimming pool with water. A circular swimming pool can be completely filled. An oval swimming pool should be filled stepwise along with the outer filling.

Prior to pouring concrete, put a construction sheet and polystyrene boards 15-25 mm thick into the ground at the rounded pool segments to protect the outer side of the steel wall.

Pour several layers (each  $\leq 50$  cm high) of wet lean concrete C8/10 (or in the mixing ratio of approximately 1:10 depending on the gravel grain size) around the swimming pool wall. Each layer must set before a next layer is added. Formwork panels or the like can be used to confine the concrete layer sides. Once the layer has set, the panels are put upwards for confining the next layer.

While the concrete is poured around the rounded faces of an oval swimming pool, earth must also be poured and compacted behind the retaining walls to help the brickwork absorb the pressure of the water. The concrete must not be too wet and must not be shaken or compacted.

Where natural soil (e.g. cohesive clay) is present, the concrete must be  $\geq 15$  cm thick.

Concrete thickness approximately 30 cm is recommended for calibrated soils.



Professional hint: As an alternative to concrete pouring, the rounded parts of the swimming pool can be surrounded with brickwork and the outer space can be then backfilled with soil and compacted.



Where poured concrete is used, the water level must be  $\geq 30$  cm higher than the outer concrete filling in order to absorb the external pressure.

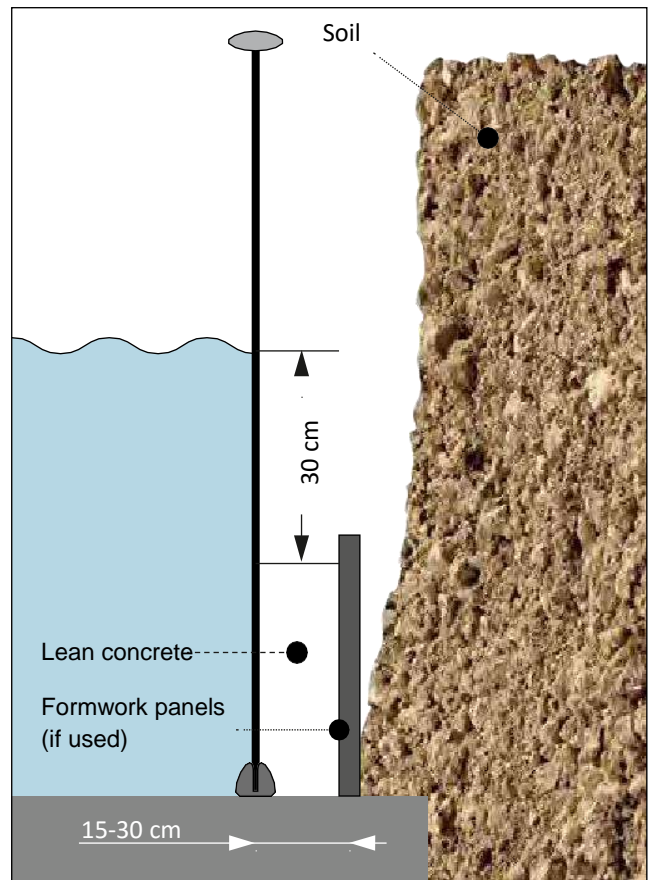

Fig. 90

While pouring concrete around the swimming pool, make sure that the swimming pool is not deformed by the pressure of the concrete.

Also, avoid too much concrete pressure on the skimmer, this might result in distortion and jam of the skimmer flap. Use of, e.g., polystyrene around the skimmer is recommended to absorb the pressure from the concrete at that point. Also, avoid damaging the steel wall, any damage may result in steel corrosion later. Also, the warranty would become void and null. If any scratches and other flaws are present on the steel wall, treat them with an anticorrosion agent promptly.

## 6 Miscellaneous

### 6.1 Water level and skimmer flap

Water level in the swimming pool must be set according to the skimmer opening. The centre or up to two-thirds of the skimmer opening is optimal (see Fig. 91). At any rate, avoid too low a water level, the filtration pump might get damaged. Also, the skimmer flap must be freely movable at any times and the skimmer basket must sit well, otherwise water flow might be precluded.

The suction board can be put on the system – hose of the pool bottom cleaner (see later) – only when removing dirt and impurities from the pool bottom.

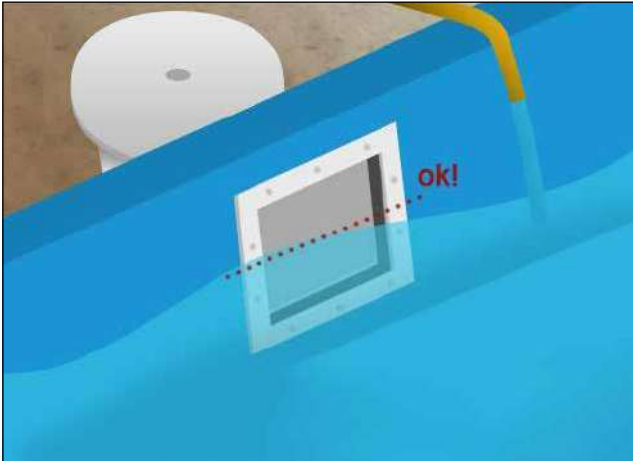

Fig. 91

### 6.2 Entering the swimming pool

A swimming pool must have a system – stairs or a ladder – enabling the visitor to get into the pool easily and safely. Stairs can be designed either for inground/semi-inground swimming pools or for above-ground (partly or fully free-standing) swimming pools:

#### 6.2.1 Stairs for an above-ground swimming pool

Stairs for above-ground swimming pools are recommended if your product pool is a free-standing or semi-inground swimming pool. Where needed (for semi-inground swimming pools), such stairs can be shortened by sawing off a part of the stairs with a clean hacksaw, etc. Deburr the cutting edges. Then put the adjustable feet on the stair ends.

Follow the instructions for stairs assembly and use.

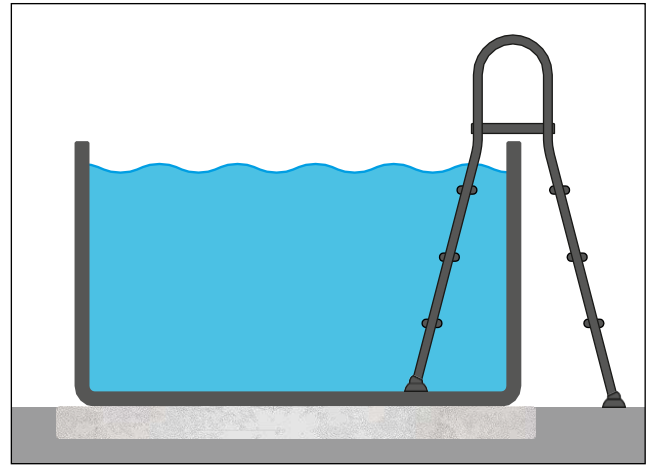

Fig. 92

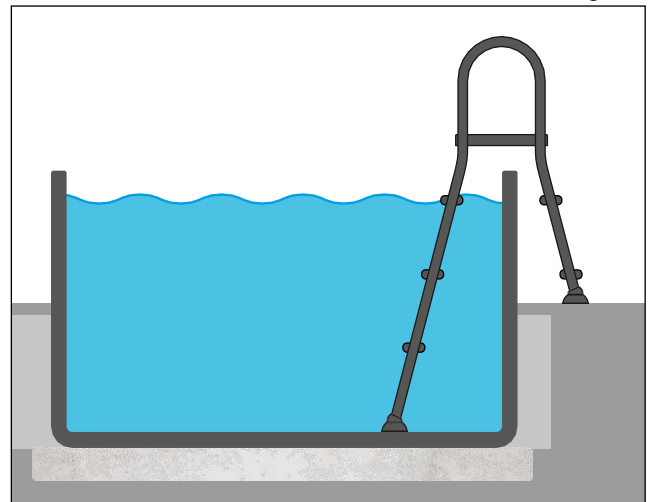

Fig. 93

#### 6.2.2 Stairs for an inground swimming pool

Two methods exist to install high-grade steel stairs for inground swimming pools. Follow the procedure described in the instructions for installation.

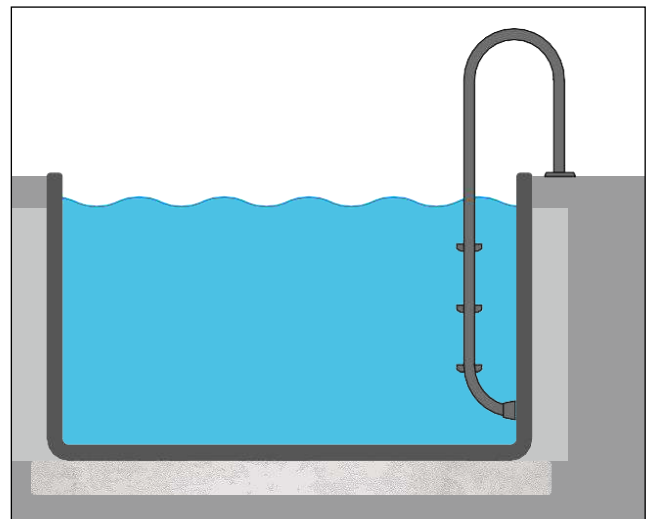

Fig. 94

### 6.3 Advice for using the swimming pool

- Shower and clean your soles before entering the swimming pool. Do not wear shoes in the swimming pool, the vinyl sheet might get damaged.
- Use stairs to leave the swimming pool.
- Maintain the water level at the prescribed height, approximately in the centre of the skimmer flange. Remember that water evaporates from the swimming pool at any weather and must be made up. Natural evaporation is normal, do not mistake it for water leak.
- Inspect the swimming pool and accessories periodically to detect any true water leak. If any leak is detected, tighten the coupling(s) or add a gasket / replace the gasket.
- Good care of the water in the swimming pool is prerequisite for maintaining the swimming pool in good condition.
- Water temperature in the swimming pool should not exceed 30°C, the optimum temperature is about 25°C. Too warm water will not refresh you very much and, in addition, will reduce the efficacy of the sanitation agent (chlorine) and create good conditions for the growth of algae. Also, the liner gets softer in warm water and creases form easily on it. If the water in the swimming pool reaches 30°C, stop using the water heating system, remove the paulin and, if appropriate, replace a fraction of the warm water with colder water.

### 6.4 Liner repair

Pool liner defects can be repaired readily by using the repair kit for use in water.

### 6.5 Maintenance

Water in the swimming pool will be clean and clear at all times if a combination of mechanical and chemical water treatment methods is applied.

#### Mechanical water treatment:

Minor impurities such as pollen, grass and hairs will be removed by the skimmer and the filter system. Use a net and/or the pool bottom cleaner to remove coarse impurities and foreign matter.

A filter system and a skimmer must be available for manual pool bottom vacuum cleaning. Rinse and flush the sand filter thoroughly prior to starting the manual cleaning process.

#### Manual vacuum-driven removal of impurities from the pool bottom:

A "vacuum cleaning board" is normally provided together with the skimmer. You will need a vacuum cleaning brush, telescopic pole and suction hose (to attach the brush to the board).

Attach the hose and telescopic pole to the vacuum cleaner brush. Fill the suction hose with water and

attach to the vacuum cleaning board. Put the board onto the skimmer filter basket. Set the sand filter system to "Filtration", the filter system will switch on and you can start the cleaning procedure.

Make sure that the suction hose is completely filled with water, avoid aspirating air into the pump!



**Professional hint for suction hose deaeration:** To achieve complete air removal from the suction hose for manual pool cleaning, the hose can be held for a short moment at the return nozzle while running the filter system. The water flow will purge any air from the hose, and once no additional bubbles leave the other hose end/suction brush, the hose is completely free from air and the filter system can be switched off.

If, despite this, some air gets into the sand filter system, the swimming pool pump must be switched off and deaerated again (the filter system is normally deaerated automatically). When cleaning the pool bottom, move the brush slowly and uniformly – too fast motion could stir the impurities and you would fail to reach them. A skimmer with a filter basket is required if the sand filter system has no prefilter!

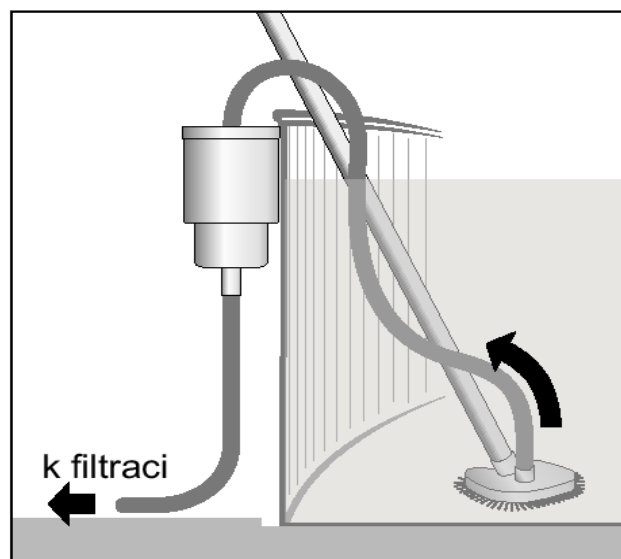

Fig. 95

If the filter performance is lower than expected, this may have one or more of the following reasons:

- 1) Filtering sand is dirty. → Clean the filter.
- 2) Pump aspirates air (air bubbles in water from the return nozzle). → Defective hoses, inspect the hose clamps
- 3) Too little water is fed to the skimmer. → Inspect the water level and increase if appropriate
- 4) Skimmer basket is dirty. → Clean the skimmer basket
- 5) Basket of the filter pump prefilter is dirty. → Clean the basket

### Chemical water treatment:

No general instructions regarding dosage or the treatment regime can be provided for water treatment with chemical products. The situation of each swimming pool is different with respect to the swimming pool nature, number of visitor, surrounding environment, climatic conditions, etc. Dosage is governed by actual parameters measured. It is convenient to use a kit for measurements of the pH, free chlorine and any other active compounds. Knowing those parameters, one can dose the chemical products precisely as needed. The hazard of unnecessary exposure of humans to chemicals is then minimised. Follow these guidelines:

- Consider the appropriateness of the product and its use patterns when selecting a chemical agent
- Store the swimming pool chemicals OUT OF THE REACH OF CHILDREN, in a cold, dry a dark place.
- Read the first aid measures for each chemical, follow safety guidelines and safety instructions on the labels.
- Follow manufacturer's instructions when applying the chemicals. Follow personal hygiene habits when handling the products. Wash hands after finishing.
- Do not put any chemical products into the skimmer sieve. When applying chlorine agents in the form of tablets, best use a dedicated float or a chlorine dispenser. If you buy a float, insert the appropriate number of tablets into it and let it float on the water. The chlorine will be dispersed throughout the entire swimming pool faster if the filtering system is ON. Once the product has dispersed, remove the float and store it at a safe place. If you wish to use the swimming pool before the product has dissolved, remove the float and store it at a place where no injury, harm or damage can occur. Take special care to hide it from children.
- Do not use the swimming pool while applying any chemical product.

### 6.6 Preparing for the winter season

All inground swimming pools must remain partly filled with water during the winter months in order to compensate external pressure.

Initial pH should be set at 7.0 and any water haze or presence of algae should be eliminated by shock chlorination.

Subsequently, lower the water level approximately 10 cm below the return nozzles and drain (remove) any water from the piping and the filter system thoroughly. The input nozzles can be closed by means of winter valves.

If point light are built in the swimming pool, water level should be either below them or above them.

Add some protective product for the winter season in order to lower temperature. Using dedicated cushions is recommended to counteract ice pressure on the swimming pool walls.

## 7 Safety rules

### General safety measures:



**Never leave children alone in or near a swimming pool, instruct them about potential dangers. Teach children to swim. Cover the swimming pool when not in use. Enter the swimming pool very slowly after meal or sun tanning. Your blood circulation system or heart may fail!**



**Immediate aid after an accident during swimming: Get the victim(s) out of the pool immediately. Check heart rate and breathing. If needed, apply mouth-to-mouth breathing and indirect heart massage. Call medical rescue service.**

**Warning: Do not make any changes of the swimming pool and/or interventions into the structure of the assembled swimming pool filled with water. The swimming pool may collapse or cause severe injury.**

### Technical safety guidelines:

- Before using the swimming pool please read all information thoroughly and ask questions if anything is not clear to you. Follow the recommendations. They are intended to ensure your safety and the safety of other people in the swimming pool. Please keep this document at a safe place in case you need it later.
- One introductory remark: The text that follows describes the most typical risks associated with the use of swimming pools. Additional risks may also exist. So: Use common sense while doing any activities in or near the swimming pool.

### Safety of non-swimmers:

- Always be sure that non-swimmers and persons with a reduced ability to swim – small children in particular – are under the surveillance of a person who can rescue them and call help in emergency.
- In order to avoid misunderstanding in communication: Appoint a person who can help and who will monitor and supervise the swimming pool constantly while in use.
- Non-swimmers and persons with a reduced ability to should use personal protective equipment when entering the swimming pool.
- Remove any toys from the swimming tools and its surroundings if the swimming pool is not used or monitored, so children will not be attracted by them.

### Safe access to the swimming pool:

- If the swimming pool access device – stairs – cannot be lifted or lowered to prevent children from entering the swimming pool unattended and protect them from drowning, best use a dedicated safety device for this purpose.

### Safety device:

- A safety device can prevent children from entering the swimming pool unattended and from drowning. It also prevents other unauthorised persons from entering the swimming pool. So we recommend that you should not try to do without such safety accessories. Depending on the individual circumstances, such devices can include a fence, covers with specific protection against injury, roofing or an alarm system.
- It is also worthwhile to secure the doors and windows of your house as well as the land plot against intruders who might want to use your swimming pool without your consent.
- Please remember that: Protective equipment can make the swimming pool safer but it can never substitute supervision of children by an adult who can help in emergency.

### Rescue equipment:

- Keeping rescue equipment (such as a rescue ring) at the swimming pool in case of emergency is recommended.
- Make sure that a telephone in good order and a list of emergency telephone numbers are available near the swimming pool in case help must be called in emergency.

### Safe use of the swimming pool:

- Encourage all swimming pool users, notably children, to learn to swim.
- Learn the first aid principles (cardiopulmonary resuscitation) and brush up your knowledge periodically. This may save lives in emergency.
- Instruct all swimming pool users, including children, beforehand what to do in emergency.
- Never jump into shallow water. This may result in a severe injury or death.
- Do not use the swimming pool if you are under the influence of alcohol or medical drugs that may affect your ability to use the swimming pool safely.
- If your swimming pool is fitted with a cover: Make sure that the cover has been completely lifted/removed from the water surface before using the swimming pool.
- In order to protect the swimming pool users from diseases transmitted by water see to it that the water is maintained clean and hygienically safe. Follow the guidelines and instructions in the instruction for use of the water treatment products.

- Keep all chemicals and water treatment products/cleaners/disinfectants out of the reach of children.
- Keep detachable stairs on a horizontal surface when not in use.
- Protect the swimming pool users from diseases caused by harmful water. Maintain water in the swimming pool harmless and follow personal hygiene principles.

Put a warning sticker near (within 2 meters) the place where the swimming pool is normally entered/left. Remember that the swimming pool is not deep enough to allow safe jumping into, the injury hazard exists.





## Approximate swimming pool dimensions and water volume

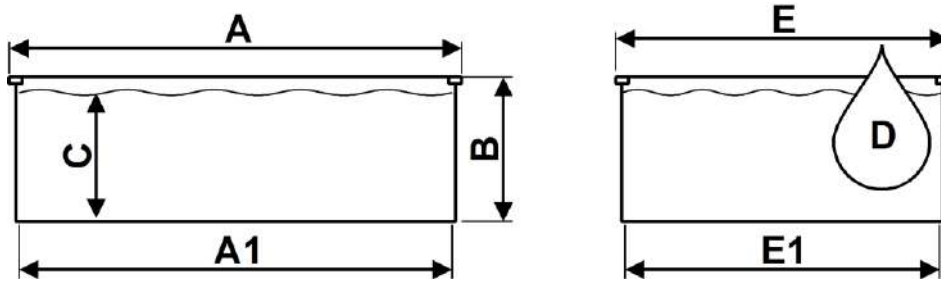

| Swimming pool type        | A1<br>[cm] | A<br>[cm] | B<br>[cm] | C<br>[cm] | D<br>[m <sup>3</sup> ] | E1<br>[cm] | E<br>[cm] |
|---------------------------|------------|-----------|-----------|-----------|------------------------|------------|-----------|
| Ø 3,6 x 1,2 / 1,5 m       | Ø 360      | Ø 364     | 120 / 150 | 105 / 135 | 10.7 / 13.7            | -          | -         |
| Ø 4,0 x 1,2 / 1,5 m       | Ø 400      | Ø 404     | 120 / 150 | 105 / 135 | 13.2 / 17.0            | -          | -         |
| Ø 4,6 x 1,2 / 1,5 m       | Ø 460      | Ø 464     | 120 / 150 | 105 / 135 | 17.5 / 22.5            | -          | -         |
| Ø 5,0 x 1,2 / 1,5 m       | Ø 500      | Ø 504     | 120 / 150 | 105 / 135 | 20.6 / 26.5            | -          | -         |
| Ø 6,0 x 1,2 / 1,5 m       | Ø 600      | Ø 604     | 120 / 150 | 105 / 135 | 29.7 / 38.2            | -          | -         |
| 3,2 x 5,25 x 1,2 / 1,5 m  | 525        | 529       | 120 / 150 | 105 / 135 | 15.5 / 20.0            | 320        | 324       |
| 3,2 x 6,0 x 1,2 / 1,5 m   | 600        | 604       | 120 / 150 | 105 / 135 | 18.0 / 23.0            | 320        | 324       |
| 3,5 x 7,0 x 1,2 / 1,5 m   | 700        | 704       | 120 / 150 | 105 / 135 | 23.0 / 30.0            | 350        | 354       |
| 4,16 x 8,0 x 1,2 / 1,5 m  | 800        | 804       | 120 / 150 | 105 / 135 | 31.0 / 40.0            | 416        | 420       |
| 4,16 x 10,0 x 1,2 / 1,5 m | 1000       | 1004      | 120 / 150 | 105 / 135 | 40.0 / 51.5            | 416        | 420       |
| 6,0 x 12,0 x 1,2 / 1,5 m  | 1200       | 1204      | 120 / 150 | 105 / 135 | 67.5 / 87.0            | 600        | 604       |

Swimming pool tightness class: W<sub>2</sub>

We wish you a lot of joy with your swimming pool!

# Mountfield

# Montageanleitung für runde und ovale Swimmingpools IBIZA



## **Sicherheitshinweise:**

Vor dem Bau und der Nutzung des Swimmingpools ist die ganze Anleitung einschließlich Sicherheitshinweisen zu lesen und diese sind einzuhalten.

Um dem Ertrinken und ernststen Verletzungen vorzubeugen, ist mittels geeigneten Sicherheitseinrichtungen der Zugang von Unbefugten zum Pool zu verhindern, insbesondere von Kindern unter 5 Jahren.

**Nichtschwimmer und Kinder sind ununterbrochen durch eine erfahrene Person zu beaufsichtigen. Alle Sicherheitsvorschriften und -einrichtungen können die Aufsicht durch die verantwortliche Person nur ergänzen, sie können sie nicht ersetzen.**

**Detailliertere Informationen ab Seite 30.**

# Inhaltsverzeichnis

|     |  |    |
|-----|--|----|
| 1   | Wichtige Hinweise .....  | 3  |
| 1.1 | Erdung des Pools .....   | 3  |
| 2   | Einleitende Informationen .....  | 3  |
| 2.1 | Poolteile.....   | 3  |
| 2.2 | Standort des Pools.....  | 4  |
| 2.3 | Anordnung des Filters.....   | 4  |
| 2.4 | Möglichkeiten der räumlichen Anordnung .....   | 4  |
| 2.5 | Vorbereitung des Untergrunds.....  | 5  |
| 2.6 | Innere Poolfolie .....   | 5  |
| 3   | Bauvorbereitungen.....   | 6  |
| 3.1 | Baugrube für einen runden Pool .....   | 6  |
| 3.2 | Bodenplatte .....  | 6  |
| 3.3 | Baugrube für einen ovalen Pool .....   | 7  |
| 4   | Aufstellung des Pools .....  | 10 |
| 4.1 | Aufstellung eines runden Pools.....  | 10 |
| 4.2 | Aufstellung eines ovalen Pools.....  | 11 |
| 4.3 | Aufbau der Stahlwand .....   | 12 |
| 4.4 | Anpassung der Bodenprofilschiene und Verbindung der Wandenden mit dem Aufschubprofil ..... | 13 |
| 4.5 | Vorbereitung von Öffnungen für Einbauzubehör.....  | 15 |
| 4.6 | Verlegung der Geotextilunterlage.....  | 19 |
| 4.7 | Einhängen der inneren Poolfolie und Montage des Handlaufes.....                            | 20 |
| 4.8 | Montage von Einbauteilen .....   | 24 |
| 4.9 | Abschluss der Installation der Technik .....   | 26 |
| 5   | Hinterschüttung mit Trockenbeton.....  | 27 |
| 6   | Sonstiges.....   | 28 |
| 6.1 | Wasserspiegel und Skimmerklappe.....   | 28 |
| 6.2 | Einstieg in den Pool .....   | 28 |
| 6.3 | Hinweise zur Benutzung des Pools.....  | 29 |
| 6.4 | Reparatur der Poolfolie .....  | 29 |
| 6.5 | Instandhaltung.....  | 29 |
| 6.6 | Winterfest machen.....   | 30 |
| 7   | Sicherheitshinweise.....   | 30 |

# 1 Wichtige Hinweise



**Lesen Sie zuerst aufmerksam alle Punkte dieser Anleitung und halten Sie alle Anweisungen ein.**

Die Illustrationen und Abbildungen in diesem Handbuch stellen teils Symbol- und Musterabbildungen dar, die der allgemeinen Veranschaulichung dienen.

Kontrollieren Sie vor Beginn, ob ihr Pool vollständig ist. Kontrollieren Sie, ob alle Teile ohne Mängel sind. Für Transportschäden, die bei bereits eingebauten Teilen geltend gemacht werden, können wir keine Haftung übernehmen. Wir behalten uns Änderungen aufgrund technischen Fortschritts vor.



**Stellen Sie sicher, dass mit der Stahlwand nur geeignete Baumaterialien in Kontakt kommen.**

**Überprüfen Sie zum Beispiel bei Verwendung von Silikon, dass dieses keine Säuren enthält. Andernfalls kommt es zur Beschädigung des Schutzanstrichs der Stahlwand und es kann Korrosion auftreten. Gegebenenfalls kann es erforderlich sein, die Eignung des Materials für die geplante Nutzung festzustellen.**

## 1.1 Erdung des Pools

Die Poolwand und alle großflächigen Metallteile müssen von einem qualifizierten Elektriker gemäß den am Aufstellungsort geltenden Vorschriften angeschlossen werden.

Dazu können Sie die Stahlwand unten durchbohren (und dann mit Zinkspray oder Plastikfarbe behandeln) und das Erdungskabel an einer Metallschraube befestigen (siehe Abb. 1). Von dort wird das Kabel zum Erdungspfahl geführt.



**Achtung: Alle elektrischen Arbeiten müssen von einem qualifizierten Unternehmen gemäß den einschlägigen Normen für die Elektroinstallation (z. B. DIN VDE 0100 Teil 702) durchgeführt werden.**



Abb. 1

# 2 Einleitende Informationen

## 2.1 Poolteile

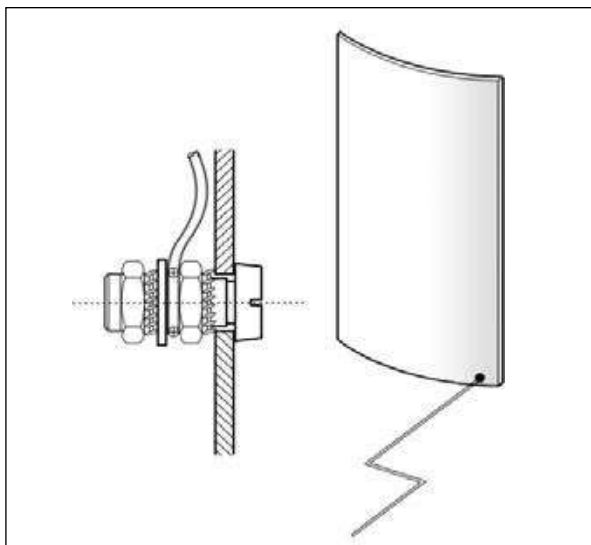

Abb. 2



Die oben angeführte Abbildung enthält nicht alle gelieferten Teile. Die Ausführung und die Farbigkeit der abgebildeten Teile können abweichen.



Die hier gezeigten Illustrationen und Abbildungen stimmen möglicherweise nicht mit dem gelieferten Produkt und dessen Zubehör überein. Sie dienen lediglich dem besseren Verständnis des Textes dieser Anleitung.

Der Hersteller behält sich das Recht vor, ohne vorherige Ankündigung Änderungen vorzunehmen.

## 2.2 Standort des Pools

Der Pool sollte an einem möglichst sonnigen Ort und nicht zu weit vom Haus entfernt stehen. Der Skimmer (Oberflächenabsauger) sollte in Windrichtung positioniert werden, damit Schmutz auf der Oberfläche in Richtung Skimmer getrieben wird. Wichtiger ist jedoch, dass der Skimmer an der Seite angebracht ist, die näher am Filter liegt.

## 2.3 Anordnung des Filters

Das Filtersystem sollte immer so nahe wie möglich am Pool positioniert werden, wobei es besser ist, dass die Saugleitung (Skimmerrohr) kürzer ist als das Einlaufrohr (Düsenrohr) ist.

Das Filtersystem kann in einem Schacht, im Haus oder in einem Gartenhaus usw. angeordnet werden. Bei der Anordnung im Haus und im Schacht muss darauf geachtet werden, dass im Boden für den Fall eines Lecks ein Abfluss ist. Das Rückspülwasser muss ebenfalls abgeführt werden, durchschnittlich ca. 200 l alle 1–2 Wochen. Dies kann durch ein starres Rohr oder gegebenenfalls durch einen Schlauch geschehen, der dann zu einem geeigneten Abfluss geführt wird.

Wenn das Filtersystem höher als der Wasserstand liegt, muss ein Rückschlagventil auf der Saugseite, d. h. am Skimmerrohr, installiert werden. Es muss sich in einem Abstand von 1–1,5 m von der Sandfilteranlage befinden und jederzeit zugänglich sein.

Bei der Auswahl des Standorts für die Filteranlage spielt auch die geplante Art der Warmwasserbereitung eine wichtige Rolle. Soll der Pool durch eine Pool-Solaranlage beheizt werden, sollte die Filteranlage möglichst nahe am jeweiligen Standort des Solarkollektors installiert werden. Auch wenn eine Luft-Wasser-Wärmepumpe im Freien geplant ist, ist es ratsam, das Filtersystem ebenfalls im Garten anzuordnen. Wenn jedoch der Wärmetauscher an die Zentralheizung angeschlossen wird, ist es fast unerlässlich, den Filter im Haus aufzustellen.

## 2.4 Möglichkeiten der räumlichen Anordnung

### 2.4.1 Möglichkeiten der räumlichen Anordnung – runder Pool

Runde Becken aller Tiefen und Größen können immer auf drei verschiedene Arten aufgestellt werden:

#### Im Boden eingelassener Pool



Abb. 3

#### Teilweise im Boden eingelassener Pool

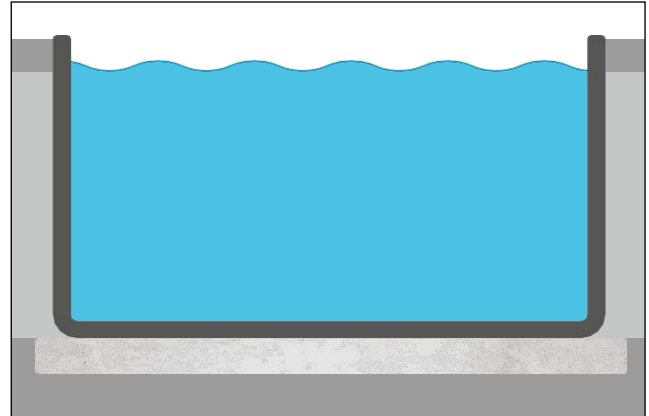

Abb. 4

#### Freistehender Pool

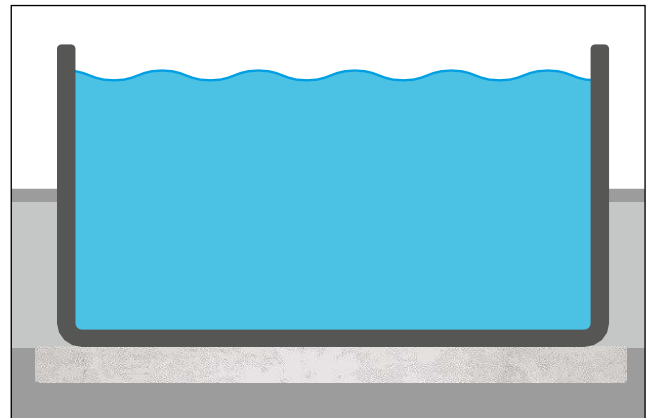

Abb. 5

Bei Swimmingpools mit einer Tiefe von 150 cm muss das Becken mindestens 60 cm tief in den Boden eingelassen werden.

In einem solchen Fall und für vollständig oder teilweise im Boden eingelassene Becken muss der versenkte Bereich stets mit Magerbeton hinterfüllt werden.

## 2.4.2 Möglichkeiten der räumlichen Anordnung – ovaler Pool

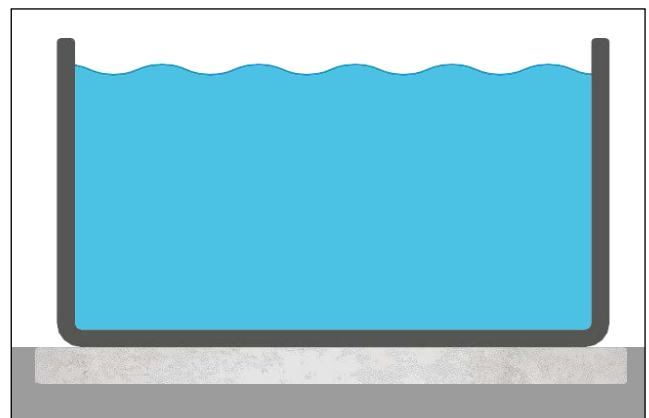
Ovale Pools sind nicht frei aufstellbar und müssen mindestens zu 2/3 ihrer Gesamthöhe im Boden eingelassen werden. Am Aufstellungsort sind eine Betongrundplatte und Stützwände an den Längsseiten erforderlich, die mittels Bewehrungsstahl mit der Grundplatte verbunden werden müssen.

Nach Abschluss der Bauarbeiten werden die Stirnseiten des ovalen Beckens mit Magerbeton aufgefüllt oder gegebenenfalls ummauert.



Abb. 6

- 1) Seite des Skimmers bzw. der Düsen
- 2) Poolleiter
- 3) Gegebenenfalls Poolleuchten (leuchten in Richtung vom Einbauort weg)
- 4) Innere Poolfolie
- 5) Stahlwand
- 6) Baufolie + Styropor
- 7) Verbindungsprofil, Stahlwand
- 8) Stützwand (bewehrt)
- 9) Stahlbeton-Bodenplatte mit glatter Oberfläche
- 10) Drainage
- 11) Schotter (Schüttung)

## 2.5 Vorbereitung des Untergrunds

Der Platz für das Schwimmbecken muss die statischen Anforderungen erfüllen, fest und vollkommen eben sein, eventuelle schräge Flächen müssen daher abgetragen werden.

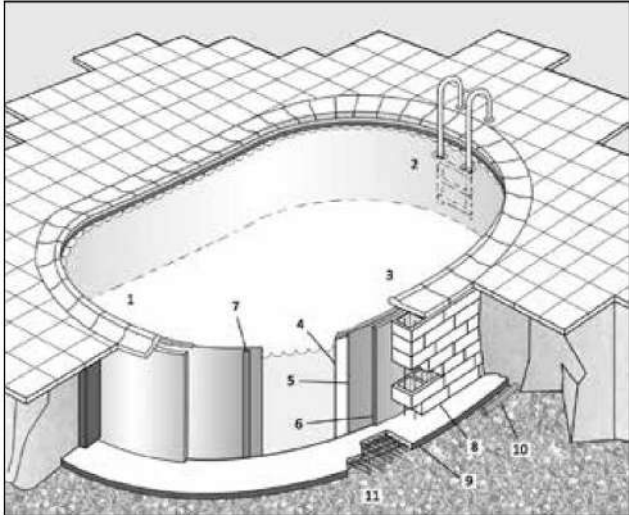
An Hängen niemals Anschüttungen ausbilden! Hänge müssen durch eine Stützwand unterfangen werden. Unterfangen Sie den Hang niemals durch die Poolwand!

Der Untergrund muss gewachsenes Gelände sein, es sollte sich nicht um eine Aufschüttung handeln. Aufgeschüttete Erdmassen müssen entsprechend verdichtet werden, damit der Swimmingpool nicht absackt, oder es muss ein erhöhter Aufwand bei der Gründung betrieben werden. Bei Zweifeln wenden Sie sich bitte an einen Baufachmann oder an einen Statiker.



**Wichtig bei Einbau in den Boden: Achten Sie darauf, dass der Pool keinesfalls in den Bereich des Grundwassers gelangt. Falls bereits während des Aushubs in der entsprechenden Tiefe Grundwasser auftritt, muss unbedingt ein Baufachmann kontaktiert werden, um eine Lösung zu finden.**

Als Untergrund wird eine Stahlbetonbodenplatte benötigt, darunter in der Regel eine Kiesschüttung. Bei eingebauten Becken wird im Allgemeinen ein Drainagerohr empfohlen.

## 2.6 Innere Poolfolie

Die innere Poolfolie ist aus thermoplastischem Material hergestellt.

Stellen Sie sicher, dass der Pool bei Außentemperaturen von +15 °C bis + 25 °C aufgestellt wird. Hängen Sie die Poolfolie nicht unter starker Sonneneinstrahlung auf. Warten Sie bis zum Abend. Aufgrund der Materialeigenschaften kann die Folie bei zu niedrigen Temperaturen um Ø 50 cm kleiner sein als der Durchmesser des für diesen Zweck vorgesehenen Beckens.



**Stellen Sie unbedingt sicher, dass die innere Poolfolie nur mit PVC-verträglichen Materialien in Berührung kommt. Es wird daher empfohlen, sie immer mit einer schützenden Geotextilmatte zu unterfüttern.**

### 3 Bauvorbereitungen

#### 3.1 Baugrube für einen runden Pool



Beim Aushub für einen vollständig oder fast vollständig im Boden eingelassenen Pool ist darauf zu achten, dass im Bereich von Skimmer und Düse ein Arbeitsbereich von mindestens 50 cm verbleibt, damit später die eingebauten Teile in die Beckenwand eingelegt und durch Rohrleitungen verbunden werden können.

Wenn der Pool nicht mehr als bis zu Hälfte im Boden eingelassen ist und die Rohrleitung nicht im Boden liegen soll, ist ein Abstand von ca. 20–30 cm ausreichend.

Es ist zu beachten, dass das anschließende Ausfüllen mit Magerbeton direkt hinter den Stahlwänden in einer Schichtdicke von 15–30 cm ausgeführt werden muss; weitere Informationen finden Sie auf Seite 27.

#### Empfohlene Abmessungen der Baugrube:

| Pool      | Abmessungen der Baugrube |
|-----------|--------------------------|
| B x L [m] | B x L [m]                |
| Ø 3,60    | Ø 4,60                   |
| Ø 4,00    | Ø 5,00                   |
| Ø 4,60    | Ø 5,60                   |
| Ø 5,00    | Ø 6,00                   |
| Ø 6,00    | Ø 7,00                   |

Der Einfachheit halber wird die Baugrube normalerweise in Rechteckform ausgehoben. Natürlich kann der Aushub auch so ausgeführt werden, dass er dem Grundriss des Pools entspricht (mit dem entsprechenden Abstand).

Die Tiefe der Baugrube hängt von der Dicke der Bodenplatte und der Kiesschüttung ab sowie von der Tiefe und dem Überstand des Pools.

#### Die Regel lautet:

$$\begin{aligned} & \text{Schüttung (Schotter)} \\ & + \text{Betonplatte} \\ & + \text{Tiefe des Pools bzw. des Einlassens in den Boden} \\ & = \text{Aushubtiefe} \end{aligned}$$

Die Dicke der Bodenplatte beträgt gewöhnlich 15 cm, die Dicke der Schüttung ca. 5 cm (die genaue Dicke bestimmt die Baufirma in Abhängigkeit vom Untergrund).



**Wichtig:** Befindet sich das Filtersystem nicht direkt am Becken und sind die Rohre in den Boden zu verlegen, müssen die Gräben für die verlegten Rohre gleichzeitig mit der Baugrube für das Becken ausgehoben werden.

Die Gräben für die Rohre müssen gleichzeitig mit der Baugrube für das Becken ausgehoben werden. Sie sollten ca. 40–50 cm breit und ca. 80 cm tief sein. Falls die Rohre vor dem Winter vollständig entleert werden können, indem das Wasser am tiefsten Punkt der Leitung abgelassen wird, können die Rohre weniger tief und mit Gefälle zum Entleerungspunkt verlegt werden.

Zu diesem Zweck wird empfohlen, an der entsprechenden Stelle ein großes Kunststoff- oder ein ähnliches Rohr mit einem Innendurchmesser von mindestens 160 mm vorzubereiten.

Gegebenenfalls sind auch Gräben für die Solarwärmeleitung (von der Filteranlage zur Solarwärmanlage) und die Stromversorgungskabel auszuführen.

#### 3.2 Bodenplatte

Nach Aushub der Baugrube und Entwässerung (ggf. Drainage/Schüttung) wird eine Betonfundamentplatte (C16/20) mit Bewehrung (Baustahlmatte Q 188A) erstellt. Wir empfehlen eine Dicke der Bodenplatte von 15 cm, ihre genaue Dicke – sowie die Dicke der Kiesschüttung – sollte jedoch ein Baufachmann bestimmen.



**Die Bodenplatte sollte rundherum um etwa 10 cm größer als die Abmessungen des Pools ausgeführt werden und sie sollte waagrecht ohne Gefälle sein.**

Auch hier gilt, dass die Bodenplatte sowohl rechteckig als auch in Form des Pools ausgeführt werden kann.



**Achtung:** Halten Sie die Abbindezeit des Betons ein (gewöhnlich 28 Tage). Eine kürzere Abbindezeit kann nur ein Baufachmann verantworten.

### 3.3 Baugrube für einen ovalen Pool

#### 3.3.1 Grundriss und Abmessungen: Pool und Stützwand



Abb. 7

| Pool         |       |       | Stützwand |       |
|--------------|-------|-------|-----------|-------|
| B x L [m]    | A [m] | R [m] | MB [m]    | M [m] |
| 3,20 x 5,25  | 2,05  | 1,60  | 3,24      | 2,25  |
| 3,20 x 6,00  | 2,80  | 1,60  | 3,24      | 3,00  |
| 3,50 x 7,00  | 3,50  | 1,75  | 3,54      | 3,70  |
| 4,16 x 8,00  | 3,84  | 2,08  | 4,20      | 4,04  |
| 4,16 x 10,00 | 5,84  | 2,08  | 4,20      | 6,04  |
| 6,00 x 12,00 | 6,00  | 3,00  | 6,04      | 6,20  |

#### 3.3.2 Baugrube

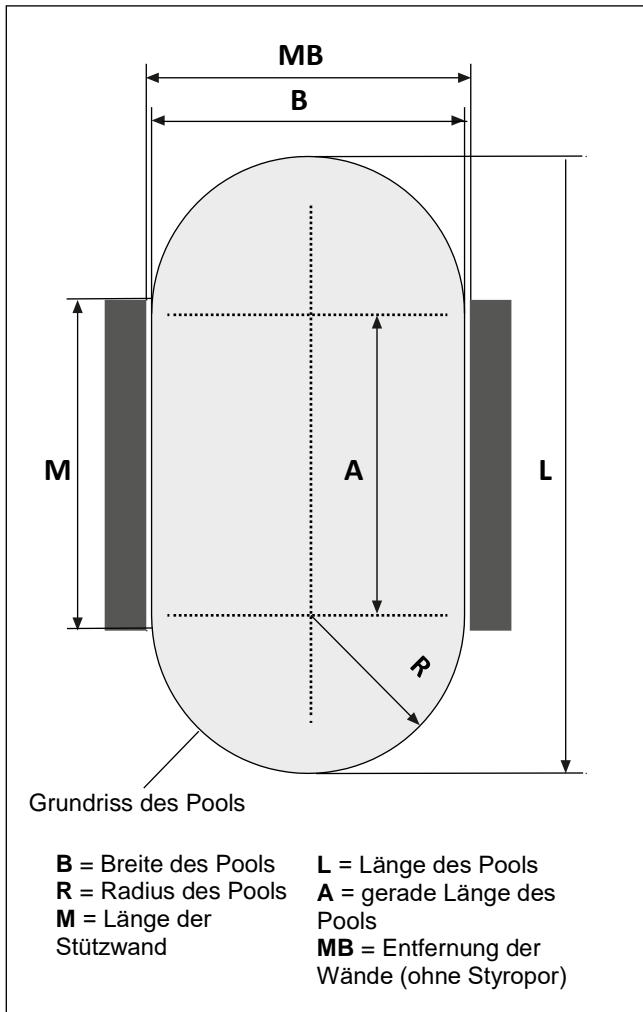

Achten Sie beim Aushub der Baugrube darauf, dass im abgerundeten Teil des Beckens, in dem sich der Skimmer und die Düsen befinden, mindestens 50 cm Arbeitsfläche verbleiben, damit die Einbauteile später in die Beckenwand eingesetzt und durch Rohre angeschlossen werden können.

An der gegenüberliegenden Seite oder an den Längsseiten sind jeweils 30 cm ausreichend.

Hierbei ist zu beachten, dass die nachträgliche Hinterfüllung direkt hinter den Stahlwänden (mit Ausnahme des Bereiches der Stützwände) mit Magerbeton in der Dicke von 15–30 cm erfolgen muss, ggf. durch Hintermauern.

#### Empfohlene Abmessungen der Baugrube:

| Pool         | Abmessungen der Baugrube |
|--------------|--------------------------|
| B x L [m]    | B x L [m]                |
| 3,20 x 5,25  | 4,30 x 6,25              |
| 3,20 x 6,00  | 4,30 x 7,00              |
| 3,50 x 7,00  | 4,60 x 8,00              |
| 4,16 x 8,00  | 5,25 x 9,00              |
| 4,16 x 10,00 | 5,25 x 11,00             |
| 6,00 x 12,00 | 7,10 x 13,00             |

Der Einfachheit halber wird die Baugrube normalerweise in Rechteckform ausgehoben. Natürlich kann der Aushub auch so ausgeführt werden, dass er dem Grundriss des Pools entspricht (mit dem entsprechenden Abstand).

Die Tiefe der Baugrube hängt von der Dicke der Bodenplatte und der Kiesschüttung ab sowie von der Tiefe des Pools.

#### Die Regel lautet:

Schüttung (Schotter)  
 + Betonplatte  
 + Tiefe des Pools  
 = **Aushubtiefe**

Die Dicke der Bodenplatte beträgt gewöhnlich 15 cm, die Dicke der Schüttung ca. 5 cm (die genaue Dicke bestimmt die Baufirma in Abhängigkeit vom Untergrund).

Der Überstand des Pools über Geländeoberfläche darf max. 1/3 seiner Gesamthöhe betragen. Gewöhnlich wird die Oberkante des Beckens in Geländehöhe angeordnet und der Rand des Pools wird anschließend mit Randsteinen abgedeckt.





Abb. 8

Nach Aushub der Baugrube und Entwässerung (falls nötig nach Drainage/Schüttung) wird eine Betonfundamentplatte (C16/20) mit Bewehrung (Baustahlmatte Q188A) erstellt. Wir empfehlen eine Dicke der Bodenplatte von 15 cm, ihre genaue Dicke – sowie die Dicke der Kiesschüttung – sollte jedoch ein Baufachmann bestimmen.

**i** Die Bodenplatte sollte rundherum um etwa 10 cm größer als die Abmessungen des Pools / der Stützwand ausgeführt werden und sie sollte waagrecht ohne Gefälle sein.

#### Abmessungen der Bodenplatte

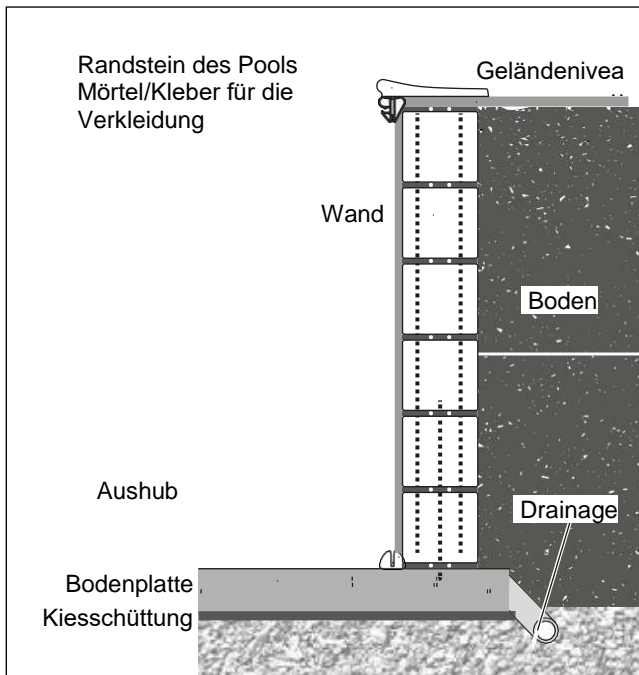
| Pool         | Bodenplatte (min.) |
|--------------|--------------------|
| B x L [m]    | B x L [m]          |
| 3,20 x 5,25  | 3,90 x 5,50        |
| 3,20 x 6,00  | 3,90 x 6,25        |
| 3,50 x 7,00  | 4,20 x 7,25        |
| 4,16 x 8,00  | 4,86 x 8,25        |
| 4,16 x 10,00 | 4,86 x 10,25       |
| 6,00 x 12,00 | 6,70 x 12,25       |

**!** **Wichtig:** Befindet sich das Filtersystem nicht direkt am Becken, müssen gleichzeitig die Gräben für die verlegten Rohre ausgehoben werden. Sie sollten ca. 40–50 cm breit und ca. 100 cm tief sein. Falls die Rohre vor dem Winter vollständig entleert werden können, indem das Wasser am tiefsten Punkt der Leitung abgelassen wird, können die Rohre weniger tief und mit Gefälle zum Entleerungspunkt verlegt werden.

Zu diesem Zweck wird empfohlen, an der entsprechenden Stelle ein großes Kunststoff- oder ein ähnliches Rohr mit einem Innendurchmesser von mindestens 160 mm vorzubereiten.

Gegebenenfalls sind auch Gräben für die Solarwärmeleitung (von der Filteranlage zur Solarwärmanlage) und die Stromversorgungskabel durchzuführen.

#### 3.3.2 Bodenplatte



Abb. 9

Auch hier gilt, dass die Bodenplatte sowohl in Rechteckform als auch in Form des Pools ausgeführt werden kann.

**!** **Wichtig:** Es wird empfohlen in die noch feuchte Bodenplatte auch die Anschlussbewehrung einzulegen. Diese besteht aus 8 mm abgewinkeltem Baustahl in Länge von ca. 25 x 50 cm.

Am besten nimmt man einen der Betonhohlsteine für die Stützwand und drückt den Grundriss der späteren Stützwand in den feuchten Beton. In jede der jetzt sichtbaren Innenkammern des Abdrucks wird mittig ein Bewehrungsstahl eingelegt (siehe Abb. 10).

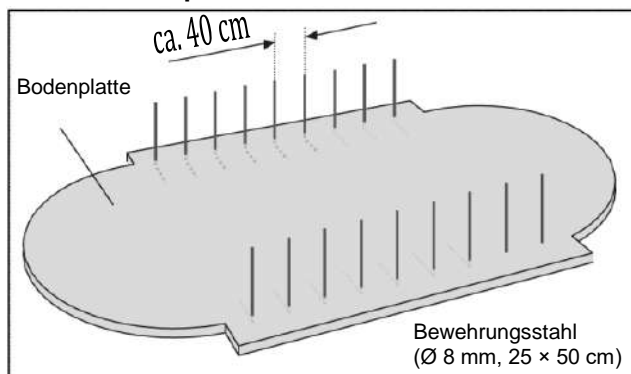

Abb. 10

### 3.3.3 Bau der Stützwände

Sobald die Bodenplatte begehbar ist, werden die beiden seitlichen Stützwände errichtet. Jede Reihe Betonhohlsteine wird mit Beton verfüllt (C16/20) und vertikal und horizontal mit Baustahl bewehrt ( $\varnothing$  8 mm). Achten Sie beim Mauern auf das Versetzen der Fugen und die genau lotrechte und gerade Errichtung sowie auf genaue Parallelität der beiden Stützwände.

Die Höhe der Stützwände hängt von der Höhe des Pools ab – siehe angeführte Skizzen.

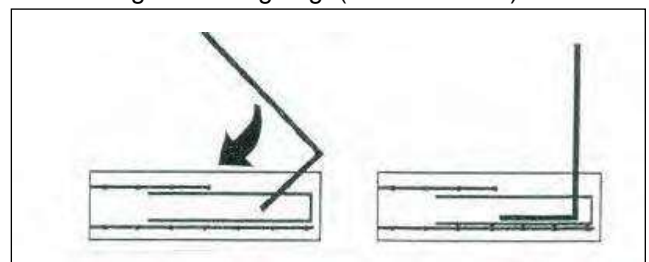
Um die Stahlwand sicher an der Stützmauer zu befestigen, ist es ratsam, die oberen 1 bis 2 Reihen aus Vollsteinen, z. B. aus Ziegeln zu bauen, da die Erfahrung zeigt, dass die Befestigungsschrauben darin besser halten. Wenn die Befestigung in gefüllten Hohlsteinen erfolgen soll, empfiehlt es sich, besonders lange Schrauben zu verwenden, um in den Betonkern zu gelangen.



**Achtung: Konsultieren Sie einen Baufachmann. Für Fehler bei der Montage und Beschädigungen, die bei fehlerhafter Errichtung der Stützwände entstehen, haften wir nicht!**



Abb. 11



Abb. 12

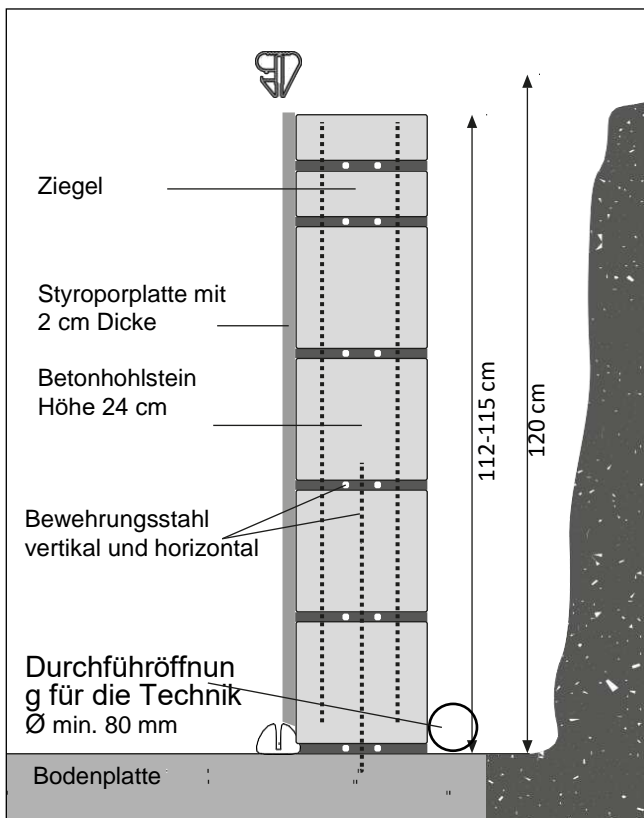

**Achtung: Halten Sie die Abbindezeit des Betons ein (gewöhnlich 28 Tage). Kürzere Abbindezeiten kann nur ein Baufachmann verantworten.**

Die Höhe der Wand darf keinesfalls die Höhe von 115 cm (bei Beckenhöhe 120 cm) bzw. 145 cm (bei Beckenhöhe 150 cm) überschreiten, andernfalls kann der Handlauf nicht mehr ordnungsgemäß montiert werden.

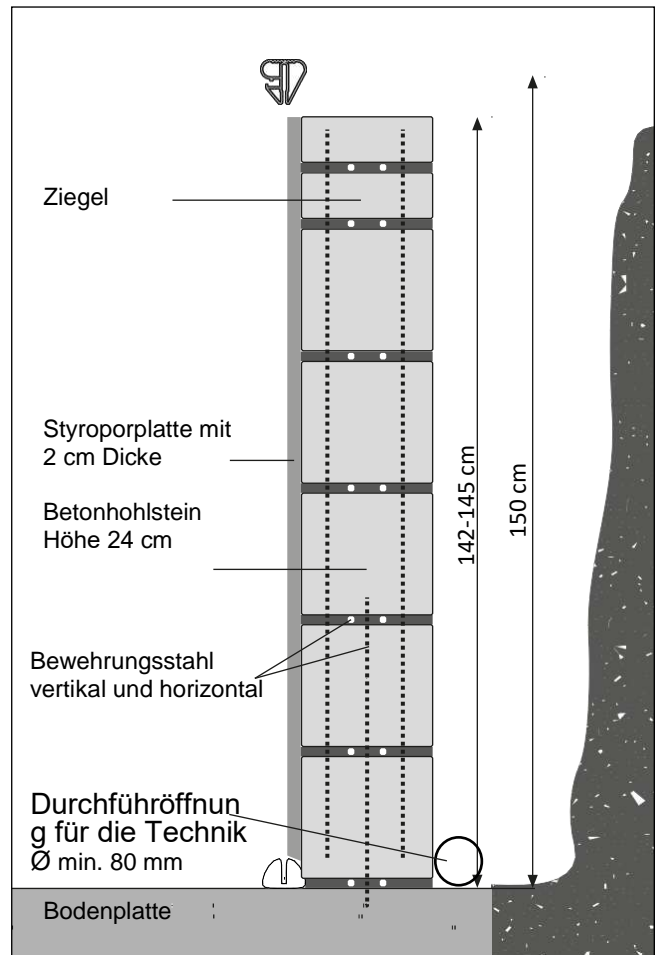
Diese Maße verstehen sich ab Oberkante der fertigen Bodenplatte.

Mit einem für Styropor geeigneten Kleber werden an der Innenseite der Stützwand 20 mm starke Styroporplatten befestigt, wobei über der Bodenplatte 25 mm Abstand für die Bodenprofilschiene gelassen werden muss (siehe Abb. 13).



Abb. 13

- 1) Styroporplatte
- 2) Bodenprofilschiene
- 3) Bodenplatte

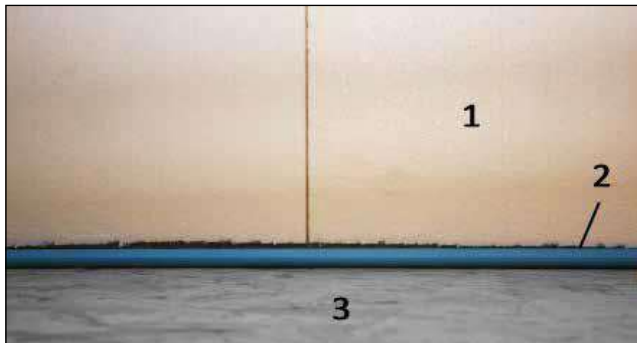

**Wichtig:** Wenn Poolleuchten installiert werden sollen, müssen die Durchbrüche für deren Installation geschaffen bzw. bereits während des Baus der Stützwand vorbereitet werden. Hinweise des Herstellers beachten.

## 4 Aufstellung des Pools

### 4.1 Aufstellung eines runden Pools

In Abhängigkeit von der Größe des Beckens sollte die Aufstellung von 3–4 Personen bei Windstille durchgeführt werden. Bei der Aufstellung der Stahlwand empfehlen wir das Tragen von Handschuhen.

Zeichnen Sie vorher den Umriss des Pools auf den Boden. Dies vereinfacht wesentlich die Aufstellung des Pools. Zu diesem Zweck befestigen Sie eine Schnur an einem im Mittelpunkt des  $\emptyset$  eingeschlagenen Nagels und messen Sie den Radius ( $r = \emptyset/2$ ). Markieren Sie auf dem Boden (z. B. mit Kreide oder einem Zimmermannsbleistift, siehe Abb. 14 und Abb. 15) eine Linie, die den mit einer Schnur abgemessenen Radius darstellt. Die Bodenschienen und die Handläufe sind im Lieferumfang enthalten und befinden sich in der gerollten Stahlwand.



Abb. 14



Abb. 15

#### 4.1.1 Montage der Bodenprofilschienen

Verbinden Sie die einzelnen Bodenschienen (ca. 20 mm breit) mit Hilfe von Verbindungsrohren und legen Sie die geschlossene Poolkontur auf dem Boden aus. Richten Sie sich nach dem angerissenen Grundriss. Kontrollieren Sie die genauen Maße und die Symmetrie.



**Profi-Tipp zur Montage der Bodenprofilschienen und später auch der Handläufe:** Wenn die Verbindungsstifte auf einer Seite geschmiert werden, lassen sich die Segmente leichter verbinden.

Dazu werden die Stifte zunächst in ein Teil eingeführt und anschließend wird die noch vorstehende Seite (siehe Abb. 16) eingefettet und die Schienen werden zusammengefügt (siehe Abb. 17).



**Profi-Tipp zum Kürzen der Bodenprofilschienen:** Verbinden Sie zuerst alle Schienen und richten Sie sie gemäß dem angerissenen Grundriss aus. Eventuelle Überstände nur bei aufgebauter Stahlwand kürzen, denn nur dann sind die Maßunterschiede deutlich sichtbar und können angepasst werden.

Die genaue entsprechende Vorgehensweise ist auf den Abb. 28–30 auf Seite 13 beschrieben.



Abb. 16



Abb. 17



Abb. 18

## 4.2 Aufstellung eines ovalen Pools

Zeichnen Sie vorher den Umriss des Pools auf den Boden. Die halbkreisförmige Rundung markieren Sie am besten mit Hilfe einer Schnur, die um einen Nagel in der Mitte des Durchmessers gewickelt ist. Zeichnen Sie die Linie mit einem Zimmermannsbleistift oder Kreide. Die Abmessungen des Pools, einschließlich des Radius, finden Sie auf Abb. 7 auf Seite 7.

### 4.2.1 Montage der Bodenprofilschienen

Zuerst verbinden Sie die geraden Teile der Bodenschienen (ca. 20 mm breit). Legen Sie die Bodenschienen direkt vor die Wand in die Spalte im Styropor und richten Sie die Schienen mittig zur Wandlänge aus. Die Wand ist unwesentlich länger.



**Profi-Tipp zur symmetrischen Anordnung der geraden Schienen:** Messen Sie den Abstand der diagonal gegenüberliegenden Endpunkte der Leisten (gegenseitig über Kreuz). Bei symmetrisch verlegten Leisten ist dieser Abstand gleich. Siehe Abmessungen auf Abb. 19.

Verbinden Sie die gebogenen Teile der Bodenschiene und ergänzen Sie mit ihnen die runden Teile an den Stirnseiten. Richten Sie sich nach dem angerissenen Grundriss.

Kontrollieren Sie die genauen Maße und die Symmetrie.



**Profi-Tipp zum Kürzen der Bodenprofilschienen:** Verbinden Sie zuerst alle Schienen und ordnen Sie sie gemäß dem Grundriss an. Eventuelle Überstände nur bei aufgebauter Stahlwand kürzen, denn nur dann sind die Maßunterschiede deutlich sichtbar und können angepasst werden. Siehe Teil 4.4.



Abb. 19

### 4.3 Aufbau der Stahlwand

Um in das Innere des Pools zu gelangen, brauchen Sie für die nächsten Schritte des Montageprozesses die zusammengebaute Poolleiter oder eine andere Leiter.

Achten Sie jedoch später bei der Montage der Folie darauf, dass die Bauleiter die Folie nicht beschädigt. Bringen Sie außerdem vor der Installation der Poolwand die gewickelte Stahlwand ins Innere der Poolfläche.

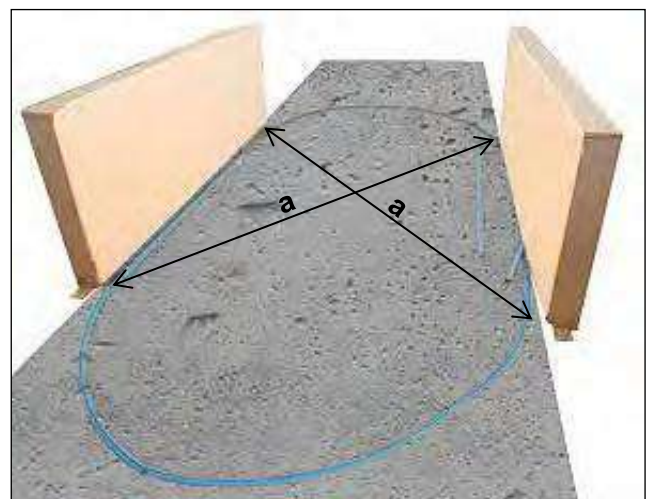
Platzieren Sie mit Ihren Helfern die Stahlwand ungefähr an der Stelle, wo später der Skimmer (Oberflächenabsauger) montiert werden soll, auf starke Bretter und Pappe, damit sich die Stahlwand beim Abwickeln besser zieht (siehe Abb. 20). Die Stahlwand sollten Sie beim Abwickeln auf keinen Fall über die Betonplatte ziehen, da sie dadurch beschädigt werden könnte.



Abb. 20



Die Stahlwand wird werksseitig stets Richtung nach innen aufgewickelt, bei der gerollten Stahlwand ist also ihre Außenseite sichtbar.

Sie wickeln die Stahlwand also in der gleichen Richtung ab, in der sie aufgerollt ist.

Weiterhin ist es wichtig, beim Abrollen und Aufbau der Stahlwand Handschuhe zu tragen und die Stahlwand mit einem Gurt oder Ähnlichem zu sichern (Verletzungsgefahr!) (siehe Abb. 21).



Abb. 21

Die Aussparung für den Skimmer befindet sich normalerweise am Anfang der sich abwickelnden Stahlwand (ca. 1–2 m vom Anfang entfernt); bei mehreren Stahlwandpaketen ist auf der Verpackung angeführt an, um welchen Teil der Stahlwand mit welchen Aussparungen für konstruktive Teile es sich handelt.



Abb. 22



Abb. 23

Wickeln Sie die Stahlwand ab und schieben Sie sie in die Profilschienen (siehe Abb. 22–23). Die Aussparung für den Skimmer muss am erforderlichen Platz angeordnet werden (so nah wie möglich beim Filter).

Die Einlaufdüse befindet sich links vom Skimmer (von außen betrachtet).

Falls an einer Seite der Stahlwand eine Verbindungsschiene aufgesetzt wurde, muss diese herausgeschoben werden.

Bei größeren Pools ist die Stahlwand in 2 Teile unterteilt, d. h. die Verbindung mit Aufschubprofil erfolgt zweimal.



Wichtiger Tipp: Damit die Stahlwand provisorisch hält, können beim Aufbau einige Teile des Handlaufes aufgesetzt werden (siehe Abb. 24).



Abb. 24

Bei ovalen Becken kann die Stahlwand an den Längsseiten vorübergehend mit Schraubzwingen an den Stützwänden befestigt werden.



Abb. 25



Abb. 26

Achten Sie immer darauf, dass die Stahlwand fest in der Bodenprofilschiene steht.

#### 4.4 Anpassung der Bodenprofilschiene und Verbindung der Wandenden mit dem Aufschubprofil

Der Abstand zwischen den Enden der Stahlwand sollte 5 mm betragen, damit das Aufschubprofil die beiden Enden der Stahlwand verbinden kann. Dies ist bei der Anpassung/Kürzung der Bodenprofilschiene zu beachten.



Abb. 27

##### Kürzen der Bodenprofilschienen:

Spannen Sie die Stahlwand und messen Sie einen eventuellen Überstand der Bodenprofilschiene. Ziehen Sie danach die Stahlwand wieder etwa 50 cm aus den Bodenprofilschienen und kürzen Sie die Bodenprofilschiene entsprechend (achten Sie darauf, dass zwischen den Enden der Stahlwand ein Abstand von 5 mm für das Aufschubprofil verbleibt; siehe oben).



Wichtiger Tipp: Die Schiene wird stets im Bogenteil gekürzt. Falls um mehr als 5 cm gekürzt wird, wird aus Gründen der Symmetrie empfohlen, 2 Schienen zu kürzen, in jedem Bogen eine, und zwar um jeweils die Hälfte des Gesamtüberstands.

Dann setzen Sie die Stahlwand wieder ganz ein und ziehen Sie das Aufschubprofil auf (siehe Abb. 28–30).



Abb. 28



Abb. 29

Je nach Pool kann das Aufschubprofil eine abgeschrägte Seite haben. In einem solchen Fall setzen Sie das Aufschubprofil so auf, dass die abgeschrägte Seite nach innen und nach oben zeigt. Falls keine Seite abgeschrägt ist, spielt die obere oder untere Seite keine Rolle.



Abb. 30

Durch leichtes Hin- und Herbewegen des Profils beim Aufschieben können Sie seine Beweglichkeit verbessern. Das Aufschieben des Profils erleichtert die Benutzung eines Gummihammers.



Abb. 31

Bei inkorrektem Aufschieben und gewaltsamem Schlagen auf das Aufschubprofil kann es zur Beschädigung der Stahlwand (Einschränkung der Garantie) und der Stabilität des Pools kommen.



Abb. 32



Abb. 33

Zum Schutz der inneren Poolfolie vor Beschädigung sollte das Aufschubprofil von innen mit Klebeband überklebt werden.

Ergänzende Anweisungen zu ovalen Pools:

#### **Befestigung der Stahlwand**

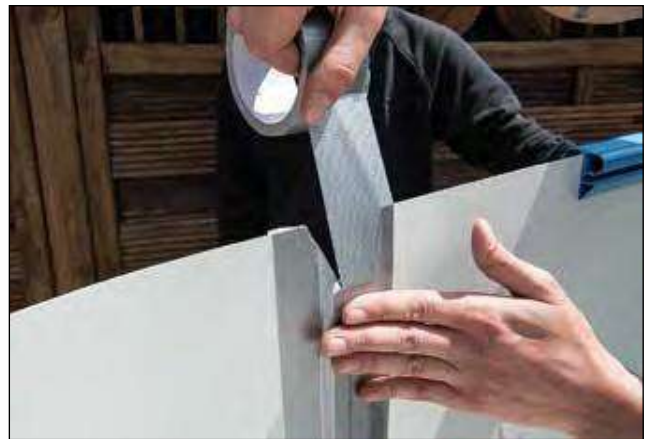
Die folgende Erklärung setzt voraus, dass die Höhe der Stützwände der Beschreibung auf Seite 9 entspricht. Im Bereich der Stützwände ist die Stahlwand mit Schrauben an der Kante der Stützwand zu befestigen (bei 120 cm Poolhöhe 110 cm vom Boden befestigen, bei 150 cm Poolhöhe 140 cm vom Boden). Die Befestigung muss in einer waagerechten Linie erfolgen. Benutzen Sie zu diesem Zweck Schrauben, Dübel und Metallwinkel, die Teil der Lieferung sind (siehe Abb. 34).



Abb. 34

Bohren Sie in der Stahlwand die entsprechenden Löcher. Schleifen Sie deren Kanten und behandeln Sie sie mit einem Rostschutzanstrich.



Abb. 35



Abb. 36



Abb. 37

Die Stahlwand wird so direkt an der Stützwand befestigt.

Zum Schutz der inneren Poolfolie decken Sie die Schraubenköpfe mit Klebeband ab, das PVC-verträglich ist (z. B. Paketklebeband).



Abb. 38



**Achtung:** Kontrollieren Sie, ob das Becken völlig waagrecht aufgestellt ist. Bei Höhenunterschieden von mehr als 2 cm erlischt die Garantie des Herstellers. Stellen Sie in einem solchen den Grund fest und beheben Sie das Problem, z. B. durch Ausbesserung des Untergrunds.

## 4.5 Vorbereitung von Öffnungen für Einbauzubehör

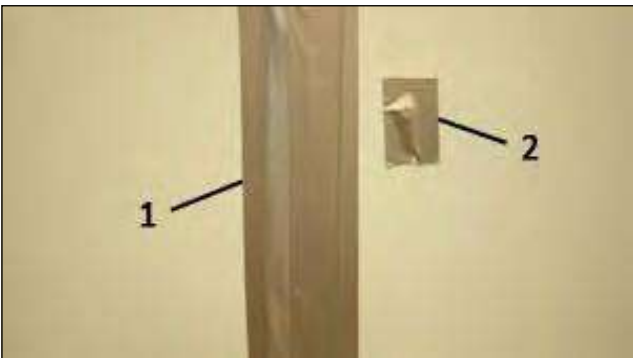
**Hinweis:** Halten Sie auch eine eventuelle entsprechende Montageanleitung des Herstellers ein, wenn sie den Einbauteilen beiliegt. Bei Unklarheiten den Hersteller kontaktieren.

### 4.5.1 Skimmer (Oberflächenabsauger)



Abb. 39

- 1) Skimmerkörper      2) Saugplatte
- 3) Teflonband      4) Schlauchreduzierung
- 5) Doppelte Dichtung      6) Düse

Die Beckenstahlwand kann eine bereits bei der Herstellung vorbereitete Aussparung für den Skimmer aufweisen. Falls nicht, sind die entsprechenden Öffnungen in der Wand auszuschneiden und zu bohren.



Abb. 40



Die Abbildung oben zeigt die Abmessungen eines Standardskimmers zum Anschluss mittels Poolschläuchen Ø 38 mm. Falls ein anderer Skimmer genutzt wird, sind die richtige Schablone bzw. die richtigen Abmessungen und Abstände zu nutzen.

Vor Beginn der Montage empfehlen wir, die Schnittkanten zu schleifen und mit Rostschutzmittel oder Plastikfarbe zu behandeln.

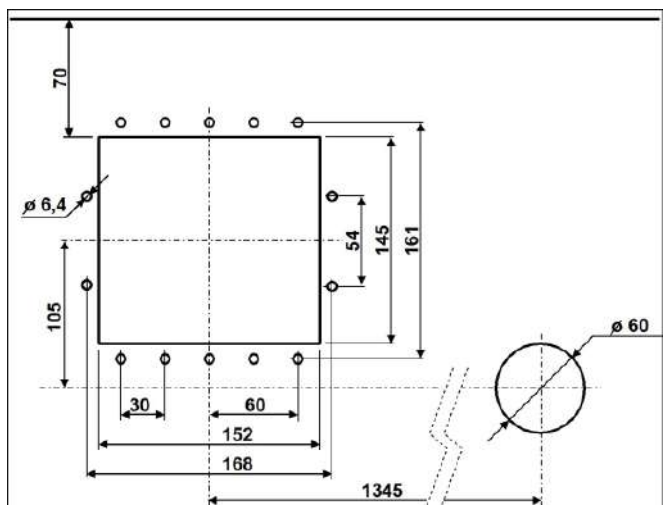

Abb. 41

Falls die Rohre gleich ausgeführt werden sollen, empfiehlt sich den Skimmerkörper schon jetzt zu montieren. Dazu schieben Sie die Doppeldichtung über die Stahlwand (siehe Abb. 43), halten Sie den Skimmer von draußen an der Öffnung fest und fixieren Sie ihn von innen mittels der Sicherungsschrauben mit Rundkopf (siehe Abb. 45). Falls 2 einzelne Dichtungen (anstelle der gängigen Doppeldichtung des Skimmers) Teil der Lieferung sind, müssen sie ebenfalls in der Reihenfolge Skimmerkörper – Dichtung – Stahlwand – Dichtung – Poolfolie – Flansch des Skimmers eingebaut werden.

Das Gleiche gilt für die Dichtung der Einlaufdüse/Einlaufdüsen (weitere Informationen auf Seite 24 im Teil „Montage von Einbauteilen“).

Unter gewissen Umständen kann es erforderlich sein, in der Stahlwand weitere Öffnungen zu schaffen (und diese mit Rostschutzmittel zu behandeln), weil die Schraubenlöcher nicht immer vorgebohrt sind.



Abb. 42

Falls die Rohre später installiert werden können, lässt sich der Skimmer auch erst bei der Montage der Folie montieren (siehe Seite 20).



Abb. 43



Abb. 44

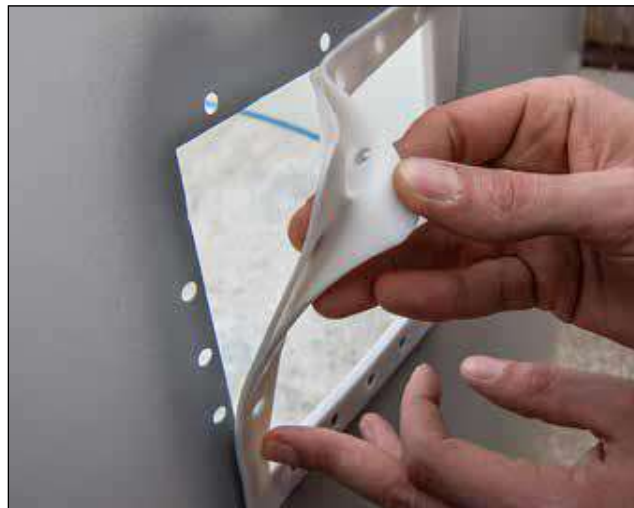

Flanschschraube

Sicherungsschraube

Abb. 45



Abb. 46



Abb. 48

#### 4.5.2 Einlaufdüse

Bei unseren IBIZA-Pools wird in der Regel 1 Einlaufdüse verwendet, die neben dem Skimmer angeordnet ist. Auch hier behandeln Sie die Kanten mit Rostschutzmittel.



Abb. 47

##### 4.5.2.1 Einlaufdüsen für starre Rohre (bei Bodeneinbau)



**Sehr wichtig bei Einlaufdüsen für starre Rohre: Der Düsenkörper muss bereits jetzt, vor der Montage der Folie, verwendet werden, weil es sich um hochwertige, Spezial-Einlaufdüsen mit Flansch auf der Beckenseite handelt, was – im Unterschied zu gängigen Düsen – den späteren Austausch der Folie wesentlich vereinfacht.**

Für die Endmontage der Düse ist der Flansch nötig ⑦. Wenn der Flansch nicht gleich zu finden ist, ist er wahrscheinlich in die Abdeckung eingesteckt ⑥. Durch leichtes Drücken/Biegen der Abdeckung lösen Sie den Flansch und anschließend montieren Sie ihn (siehe Abb. 48).



Abb. 49

- |                          |                     |
|--------------------------|---------------------|
| 1) Stelling              | 2) Öffnung der Düse |
| 3) Düsenkörper           | 4) Sicherungsmutter |
| 5) Schrauben             | 6) Abdeckung        |
| 7) Flansch               | 8) Dichtung         |
| 9) Dichtung ohne Öffnung |                     |

Wenn zur Einlaufdüse eine weitere Dichtung ohne Löcher gehört ⑨, wird diese bei einem Stahlwandbecken nicht genutzt.



Abb. 50

Eine der beiden selbstklebenden Dichtungen kleben Sie nun auf den Rahmen des Düsenkörpers.



Abb. 51



Abb. 52

Der Düsenkörper wird nun von innen durch den Ausschnitt in der Stahlwand gesteckt.

Anschließend setzen Sie von hinten (Außenseite des Pools) die Sicherungsmutter auf das Gewinde der Düse und schrauben Sie sie fest.



Abb. 53



Die Einlaufdüsen mit Schlauchverbindung 32/38 mm werden erst mit der Folie montiert (siehe Seite 24).

#### 4.6 Verlegung der Geotextilunterlage

Der Aufbau des Pools muss rechtzeitig abgeschlossen werden, andernfalls kann es zu seinem Einsturz kommen. Falls dies aufgrund des Wetters oder anderen Gründen nicht möglich ist, wird empfohlen, die Unterlage vorerst nicht zu benutzen und die Poolwand ausreichend gegen Windeinfluss zu schützen.

Zum Schutz der inneren Poolfolie vor direktem Kontakt mit dem Untergrund und dem in diesem gegebenenfalls enthaltenen Materialien, die das PVC schädigen zu schützen, empfehlen wir die Nutzung einer Geotextilunterlage oder einer Schutzfolie.

Die Geotextil-Schutzunterlage kann jedoch nur schützen, sie kann keine Unebenheiten ausgleichen. Vor der Verlegung der Unterlage muss der Untergrund gründlich gereinigt werden.

In einigen Fällen ist die Unterlage bereits auf die Poolgröße zugeschnitten. Falls die Unterlage in Rollen geliefert wurde, verlegen Sie sie in Streifen und befestigen Sie sie mit Klebeband.



Abb. 54



Abb. 55

Schneiden Sie die Unterlage etwa 10 cm größer zu, als die Abmessungen des Pools, und lassen Sie sie rundherum an den Poolwänden etwa 5 cm hoch überstehen. Für kleine Randbereiche lassen sich Reststücke verwenden. Ziehen Sie den Überstand über die Bodenschiene und kleben Sie die Ränder der Unterlage mit Klebeband an der Stahlwand fest.



Abb. 56



Abb. 57

Glätten Sie die Unterlage und verkleben Sie die Stöße der einzelnen Streifen gleichfalls mit Klebeband.



Profi-Tipp zur Verlegung der Unterlage: Anschließend müssen im ovalen Teil der Unterlage aller 20–25 cm kleine Keile ausgeschnitten werden, um überschüssiges Material zu entfernen, gegebenenfalls um ein Überlappen der Unterlage zu verhindern (siehe Abb. 58–59).



Abb. 58



Abb. 59



Abb. 60

Eventuelle Falten und Knicke in der Unterlage, die beim Transport und bei der Lagerung entstehen können, werden mit der Zeit durch den Wasserdruck von selbst geglättet.

## 4.7 Einhängen der inneren Poolfolie und Montage des Handlaufes



**Achtung: Führen Sie die Montage der inneren Poolfolie bei Temperaturen zwischen +15 und +25 °C aus, auf keinen Fall bei starker Sonneneinstrahlung!**

Falls die Temperatur zu hoch ist: Die Folie ist weich, elastisch, zu groß. Falls die Temperatur zu niedrig ist: Die Folie ist hart, nicht elastisch, zu klein (die Größenunterschiede betragen im Ø bis zu 50 cm!).

Wenn die Unterlage angebracht ist, sollte das Innere des Pools nur mit sauberen Schuhen oder Socken betreten werden. Außerdem sollte der gesamte Innenraum des Pools nochmals gereinigt werden (z. B. durch Staubsaugen, siehe Abb. 61).



Abb. 61

Jetzt legen Sie die Poolfolie in die Mitte und breiten Sie sie so aus, dass die Bodennähte gleich weit von der Stahlwand entfernt sind, da die Folie etwas kleiner als das eigentliche Becken ist.



Achten Sie darauf, dass sich die senkrechte Schweißnaht nicht im Bereich des Skimmers, der Einlaufdüsen oder der Leuchten befindet, weil sonst die Dichtheit nicht garantiert ist.



**Achtung: Betreten Sie die Poolfolie nur barfuß oder mit geeignetem Schuhwerk.**



Abb. 62



Abb. 63

Unabhängig vom Handlauf ist an der inneren Poolfolie stets ein Einhängeprofil angeschweißt, eine sog. Einhängebiese (siehe Abb. 64).



Abb. 64

### Anmerkung zum Handlauf:

Die seitliche Keilnut am Spezial-Handlauf ist erst für einen späteren Austausch der Poolfolie erforderlich, wenn auf dem Handlauf Randsteine verlegt sind. Dazu wird die alte Folie entlang des Handlaufes abgeschnitten, wobei das verbleibende Einhängeprofil weiterhin zum Schutz der Kante dient. Erst die zweite innere Poolfolie, die kein Einhängeprofil, sondern eine Keilprofil hat, wird in die Nut des Handlaufes eingehängt.

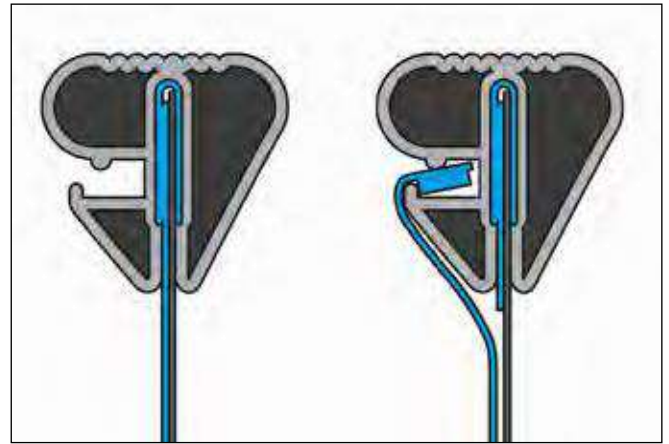

(Beispiel des kombinierten Spezial-Handlaufes)

Den Rand der Folie mit angeschweißtem Einhängeprofil stecken Sie auf die Kante der Stahlwand auf und fixieren Sie die Folie mit mehreren Teilen des Handlaufes (siehe Abb. 65–67).



Abb. 65



Abb. 66



Abb. 67

Montieren Sie den Handlauf erst nach gleichmäßiger Ausrichtung der Schweißnähte komplett.

#### 4.7.1 Aufstecken des Handlaufs (allgemein)

Setzen Sie die Teile des Handlaufs mittels Verbindungsstiften und Schlägen mit der Hand oder mit einem Gummihammer auf dem Rand des Beckens zusammen. Dabei spannen Sie das Einhängprofil ein. Falls nötig kürzen Sie die Teile des Handlaufs (siehe Abb. 68–70).



Abb. 68



Abb. 69



Abb. 70



Profi-Tipp: Teil der Lieferung des Aluminium-Handlaufs sind 2 Kunststoffabdeckungen. Beim Befüllen des Pools kann es dazu kommen, dass resultierend aus der Dehnung der Stahlwand auf der einen oder anderen Seite eines Handlaufsegments eine Fuge entsteht. Nach Fertigstellung des Pools benutzen Sie die Abdeckungen dazu, diese Stellen zu verdecken.

Die Verbindungen eines Kunststoffhandlaufs decken Sie mit Blechabdeckungen ab (falls diese Abdeckungen Teil der Lieferung sind).

#### 4.7.2 Glätten von Falten



Sofern am Wandteil der Auskleidung Querfalten entstehen, lassen sich bei einem teilweise fixierten Handlauf diese durch Verschieben glätten.

Schieben Sie die Falten vom Boden Richtung außen zur Poolwand. Achten Sie vor allem darauf, dass die Schweißnaht der Auskleidung zwischen Boden und Wand genau in der Ecke Boden/Pool liegt. Die Schweißnähte der Auskleidung sollten vor dem Befüllen des Pools überall den gleichen Abstand von den Poolrändern haben und die Auskleidung sollte nach Möglichkeit keine Falten mehr haben. Weil die innere Poolfolie so angefertigt ist, dass sie etwas kleiner als die Abmessungen des Beckens ist, da die durch Einwirkung von Temperatur und Wasserdruck verursachte Dehnung berücksichtigt wird, ist es erforderlich, dass die Schweißnähte zur Poolwand einen gleichmäßigen Abstand haben.



Abb. 71



Abb. 72

Nach der endgültigen Montage des Handlaufes kann eine Korrektur der verbleibenden Falten auf dem Boden erfolgen, indem der Pool ca. 2–3 cm mit Wasser gefüllt wird und die Falten nach außen geschoben werden.



Abb. 73

Wenn Falten der Wand nicht geglättet werden können: Warten Sie auf einen Wasserstand von 20–30 cm, falls das Problem weiterhin besteht, nehmen Sie den Handlauf teilweise ab (Schritt für Schritt, nie völlig!) und verschieben Sie die Poolfolie zur Seite, um die Falten zu reduzieren oder so weit wie möglich zu beseitigen. In diesem Fall muss die innere Poolfolie stets ausreichend gesichert sein, um ein Abrutschen der Folie in den Pool zu verhindern. Falls das alles nicht zum erwünschten Erfolg führt und die Falten eine unzulässige Größe aufweisen würden, bleibt nichts anderes übrig als einen völlig neuen Versuch der Montage der Folie zu starten.



Profi-Tipp: Zum Glätten der Folie um die Wände kann ein handelsüblicher Staubsauger verwendet werden.

Umwickeln Sie das Ende des Schlauches mit Geotextil und kleben Sie dieses am Schlauch mit Klebeband fest – so wird verhindert, dass sich das Schlauchende an der Folie festsaugt. Danach stecken Sie das Schlauchende durch die Skimmeröffnung und schieben Sie es hinter die Folie. Auf den Deckel des Skimmers legen Sie eine Pappe mit einem Loch, durch welches Sie den Schlauch ziehen und umkleben Sie alles mit Klebeband, damit es dicht ist. Bedingung für das Funktionieren ist das abkleben aller übrigen Öffnungen, d. h. Einlaufdüsen und Skimmer von der Außenseite mit Klebeband. Danach schalten Sie den Staubsauger mit in etwa halber Leistung ein. Die Luft wird abgesaugt und die Folie nach und nach gespannt. Nur die verbliebenen Falten an den Orten, an denen die Folie in der Verpackung gefaltet war, müssen noch nachgeglättet werden.



Abb. 74



## 4.8 Montage von Einbauteilen

Wenn der Wasserstand etwa 20 cm unter dem entsprechenden Einbauteil liegt, kann mit dem Anflanschen und der Montage der Einbauteile begonnen werden (ggf. kann die Montage zu Ende geführt werden).

### 4.8.1 Einlaufdüse

Zum Anschluss eines Schlauches 32/38 mm (siehe Abb. 76):

Wenn die Poolfolie geglättet ist, schneiden Sie die Folie knapp vor dem Durchbruch in der Wand für die Einlaufdüse aus (der ausgeschnittene Teil sollte um 5–10 mm kleiner sein als die Öffnung in der Stahlwand). Dann legen Sie die Dichtung zwischen Folie und Stahlwand und schieben Sie die Düse mit der zweiten Dichtung so durch die Öffnung, dass sich vor der Folie und hinter der Folie eine Dichtung befindet. Dann ziehen Sie die Düse mit der Sicherungsmutter auf der Außenseite des Pools fest.



Hinweis: Falls eine Doppeldichtung Teil der Lieferung ist, trennen Sie sie in der Mitte voneinander, damit zwei einzelne Dichtungen entstehen (siehe Abb. 75).



Abb. 75



Abb. 76

### Für feste Rohre 50 mm (siehe Abb. 77):

Wenn die Poolfolie geglättet ist, stechen Sie die Löcher für die Schrauben durch, z. B. mit einer Ahle (siehe Abb. 79). Die zweite Dichtung kleben Sie so auf den Flansch, dass sie sich zwischen Folie und Flansch befindet. Ziehen Sie die Schrauben quer an.

Dann schneiden Sie die Folie gemäß der Öffnung aus (siehe Abb. 83). Danach ziehen Sie die Düsenöffnung und den Stellring erneut an und setzen Sie die Abdeckung auf.



Abb. 77



Abb. 78

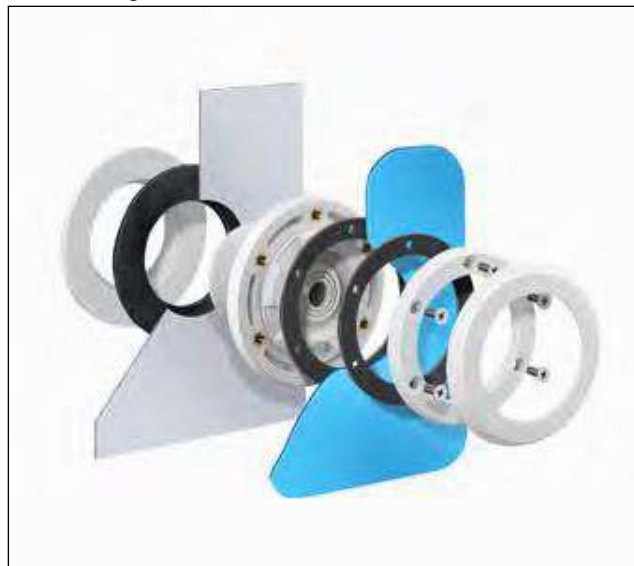

Abb. 79



Abb. 80



Abb. 81

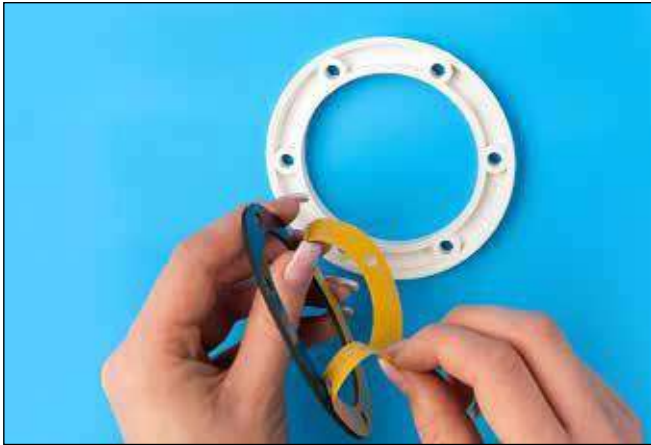

Abb. 82



Abb. 83

#### 4.8.2 Skimmer (Oberflächenabsauger)

Stechen Sie die Löcher für die Schrauben durch und schrauben Sie den Flansch über Kreuz fest.

Wird der Skimmerkörper gemeinsam mit der Folie erst jetzt montiert, legen Sie die Doppeldichtung in die Öffnung in der Stahlwand ein, halten Sie den Skimmerkörper von außen, stechen Sie die Löcher für die Schrauben auf der Innenseite durch und verschrauben Sie den Flansch quer.

Jetzt schneiden Sie die Öffnung für den Skimmer aus und setzen sie die Flanschabdeckung auf. An Flansch und Abdeckung ist die Oberseite mit dem Wort „Top“ markiert.

Legen Sie in den Skimmer die Klappe und das Netz ein.



Abb. 84



Abb. 85



Abb. 86



Abb. 87

### Skimmerkorb:

Der Skimmerkorb muss während des Betriebs regelmäßig von Verschmutzungen und Blättern befreit werden, damit das fehlerfreie Funktionieren des Filtersystems gewährleistet ist. Deshalb – und auch zur Absaugung des Bodens – ist es wichtig, dass der Skimmerdeckel leicht zugänglich ist. Es ist darauf zu achten, dass der Skimmerkorb richtig eingesetzt ist, damit er sich nicht hebt und die Skimmerklappe und damit den Wasserdurchfluss blockiert (siehe Abb. 88).



Abb. 88

Verwenden Sie die Saugplatte nur in Verbindung mit dem Schlauch des Bodensaugers, nicht während des normalen Betriebs des Filters!



Abb. 89

## 4.9 Abschluss der Installation der Technik

Vor dem vollen Befüllen des Pools mit Wasser und dem Abschluss seiner Montage müssen die einzelnen Elemente der Pooltechnik (Skimmer, Einlaufdüse, Leuchten, Gegenstrom usw.) verbunden/angeschlossen werden.

Die Verbindungsrohre sollten starr oder biegsam mit PVC-Rohr, das dem Erddruck und dem Wasserdruck standhält. Sämtliche Verbindungen sollten entweder zur Kontrolle zugänglich oder nachgewiesen wasserdicht sein. Im Falle einer Filtereinheit über der Wasseroberfläche wird die Installation einer Rückschlagklappe im Saugteil der Filterpumpe empfohlen.

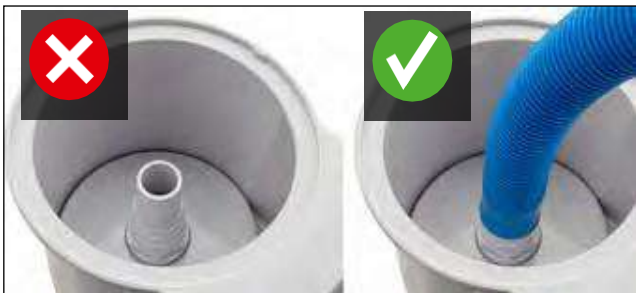
Elektrische Kabel müssen in einem Schutzrohr bis zum Ort des Maschinenraums/Verteilers geführt werden.

## 5 Hinterschüttung mit Trockenbeton

Bei runden Becken wird der gesamte in den Boden eingelassene Teil rundherum mit Trocken-Magerbeton aufgefüllt. Bei ovalen Becken genügt dagegen eine Hinterschüttung an den Stirnseiten, d. h. an den runden Teilen des Pools. Hinter den Stützwänden ist keine Hinterschüttung mit Magerbeton nötig. Nach Abschluss der Installation füllen Sie den aufgebaute Pool mit Wasser. Runde Becken können ganz gefüllt werden. Ovale Becken müssen schrittweise gemeinsam mit der äußeren Hinterfüllung mit Wasser gefüllt werden. Vor der Hinterfüllung mit Beton bringen Sie in den runden Teilen Baufolie und Styroporplatten in die Erde (15–25 mm dick), um die Außenseite der Stahlwand zu schützen.

Hinterschütten Sie die Poolwand in mehreren Schichten (jede in Höhe von max. 50 cm) mit feuchtem Magerbeton C8/10 (oder im Mischverhältnis ca. 1: 10 in Abhängigkeit von der Körnung des Kies). Die untere Schicht sollte in jedem Fall vor dem Aufbringen einer weiteren Schicht ausgehärtet sein. Mittels Schaltafeln u. Ä. können die entsprechenden Betonschichten seitlich begrenzt werden. Nach dem Aushärten werden die Schaltafeln nach oben versetzt, damit die nächste Schicht in ihren Abmessungen angepasst wird.

Gemeinsam mit dem Hinterschütten der runden Stirnseiten eines ovalen Pools mit Beton ist es notwendig, auch die Erde hinter den Stützwänden anzuschütten und zu verdichten, um die gemauerte Konstruktion bei der Aufnahme des Wasserdrucks zu unterstützen.

Der Beton darf nicht zu nass sein und darf nicht gerüttelt oder gestampft werden.

Bei gewachsenem Boden (z. B. bindiger Lehm) muss die Schichtdicke des Betons mindestens 15 cm betragen.

Bei rolligen Böden empfehlen wir eine Betondicke von ca. 30 cm.



Profi-Tipp: Alternativ zum Hinterschütten mit Beton kann der runde Teil des Pools mit Ziegeln ummauert und anschließend der Raum dahinter mit Erde verschüttet und verdichtet werden.



Beim Hinterschütten mit Beton muss der Wasserspiegel stets um mindestens 30 cm höher als die Betonfüllung sein, um den Druck von außen aufzunehmen.



Abb. 90

Achten Sie beim Hinterfüllen des Beckens mit Beton darauf, dass die Beckenwand nicht durch den Druck des Betons verformt wird.

Ebenso sollte ein übermäßiger Druck auf den eingebauten Skimmer vermieden werden, da dies zu Verformungen und anschließendem Verklemmen der Skimmerklappe führen kann. Es wird empfohlen, Styropor o. Ä. um den Skimmer zu verwenden, um den Betondruck an dieser Stelle aufzunehmen. Außerdem sollten jedwede Beschädigungen der Stahlwand vermieden werden, da dies später zu Korrosion der Stahlwand und zum Erlöschen der Herstellergarantie führen kann. Kratzer und ähnliche Beschädigungen an der Stahlwand sollten sofort mit Korrosionsschutzfarbe behandelt werden.

## 6 Sonstiges

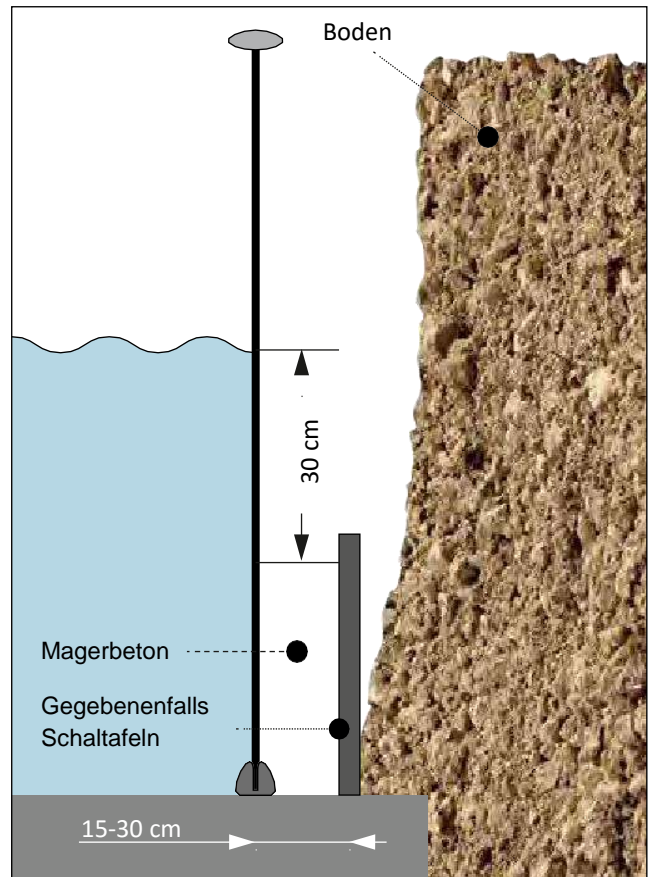
### 6.1 Wasserspiegel und Skimmerklappe

Der Wasserspiegel im Pool muss immer nach der Skimmeröffnung eingestellt werden. Optimal ist Mitte bis 2/3 der Skimmeröffnung (siehe Abb. 91). In jedem Fall muss ein zu niedriger Wasserstand vermieden werden, da dies die Filterpumpe beschädigen kann. Auch die freie Bewegung der Skimmerklappe und der korrekte Sitz des Skimmerkorbs müssen immer gewährleistet sein, da sonst möglicherweise kein Wasserdurchfluss stattfindet.

Die Saugplatte kann nur verwendet werden, wenn Sie Schmutz vom Boden aufsaugen und einen Schlauch verwenden, der mit dem Bodenreiniger verbunden ist – siehe unten.



Abb. 91



Abb. 92

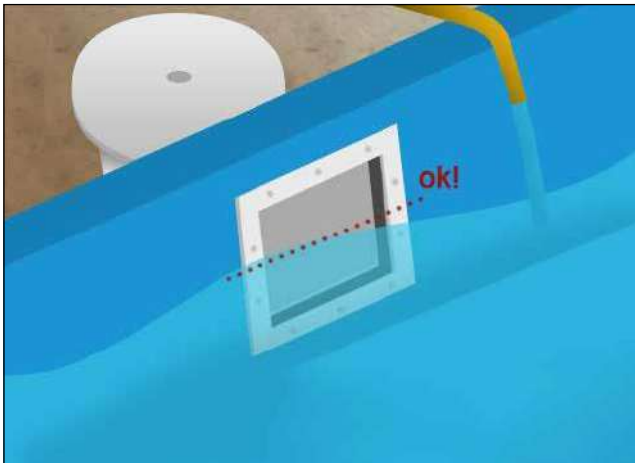

Abb. 93

### 6.2 Einstieg in den Pool

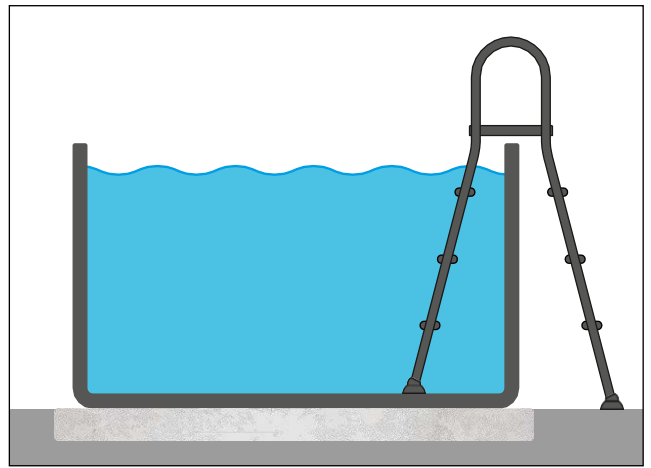
Jeder Pool benötigt einen geeigneten Einstieg, der über die Poolleiter erfolgt. Es wird unterschieden zwischen Leitern für Einbaubecken (teilweise/vollständig im Boden eingelassen) und Leitern für Becken über Geländeneiveau (teilweise/vollständig freistehend):

#### 6.2.1 Leiter für Pools über Geländeneiveau

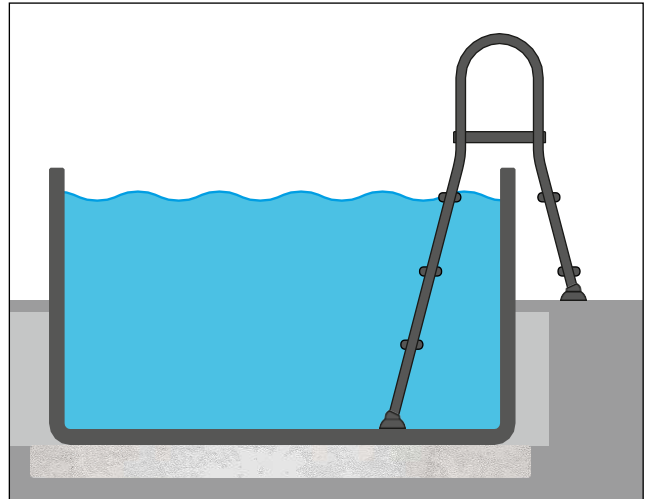
Für freistehende oder teilweise im Boden eingelassene Pools empfehlen wir Leitern für Becken über Geländeneiveau. Diese können (bei teilweise im Boden eingelassenen Becken) an die gebaute Lösung angepasst werden, indem der Außenteil der Leiter mit einer sauberen Eisensäge usw. gekürzt wird. Säubern und entgraten Sie danach die Schnittkanten. Die verstellbaren Füße werden dann auf die Beine der Leiter geschoben.

Siehe Montage- und Gebrauchsanleitung der jeweiligen Leiter.

#### 6.2.2 Leiter für im Boden eingelassene Pools

Es gibt zwei Möglichkeiten, Edelstahlleitern für im Boden eingelassene Becken zu montieren. Montagebeschreibung des jeweiligen Sets beachten.



Abb. 94

### 6.3 Hinweise zur Benutzung des Pools

- Duschen Sie und waschen Sie Ihre Füße, bevor Sie den Pool betreten. Betreten Sie den Pool nicht mit Schuhwerk, da dies die PVC-Folie beschädigen kann.
- Verwenden Sie die Leiter, um den Pool zu verlassen.
- Halten Sie den Wasserstand auf dem vorgeschriebenen Niveau, ungefähr in der Mitte des Skimmerflansches. Denken Sie daran, dass bei jedem Wetter Poolwasser verdunstet und im Pool Wasser aufgefüllt werden muss. Normale Verdunstung ist natürlich und sollte nicht mit Undichtheit verwechselt werden.
- Überprüfen Sie den Pool und sein Zubehör regelmäßig auf Wasserlecks. Beseitigen Sie eventuelle Undichtheiten, indem Sie die entsprechende Verbindung festziehen oder wieder abdichten.
- Die richtige Pflege des Poolwassers ist eine der wichtigsten Voraussetzungen, um die gesundheitliche Unbedenklichkeit des Pools zu sichern.
- Die Wassertemperatur im Pool sollte 30 °C nicht überschreiten. Die optimale Wassertemperatur liegt bei 25 °C. Warmes Wasser erfrischt nicht kaum. Es verringert außerdem die Wirksamkeit des Desinfektionsmittels (Chlor) und schafft optimale Bedingungen für das Algenwachstum. Eine hohe Wassertemperatur bewirkt auch ein Weichwerden der Poolfolie und es besteht die Gefahr der Entstehung von Falten in der Folie. Wenn die Poolwassertemperatur 30 °C erreicht, verwenden Sie die Poolheizung nicht, entfernen Sie die Abdeckfolie und ersetzen Sie gegebenenfalls einen Teil des Wasservolumens durch kühleres Wasser.

### 6.4 Reparatur der Poolfolie

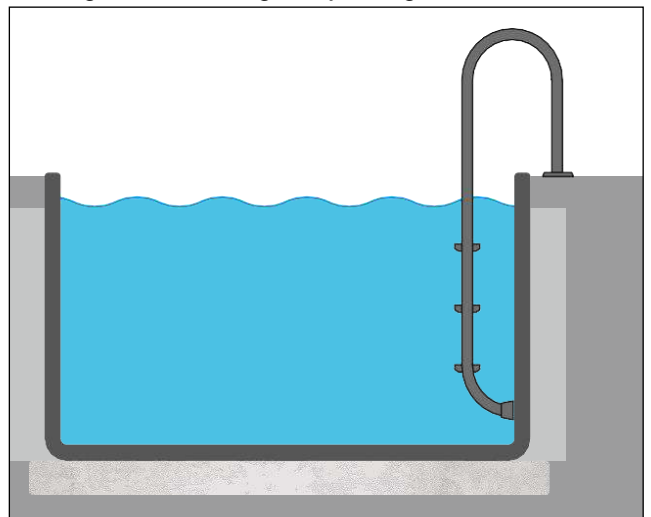
Eine Beschädigung der Poolfolie lässt sich ohne Probleme mit Hilfe des Reparatursets zum Kleben unter Wasser reparieren.

### 6.5 Instandhaltung

Eine Kombination aus mechanischer Wasseraufbereitung und chemischer Wasserbehandlung stellt sicher, dass das Wasser jederzeit sauber und klar ist.

#### Mechanische Wasseraufbereitung:

Kleine Verunreinigungen auf der Oberfläche (z. B. Pollen, Gras, Haare) mit Skimmer und Filtersystem absaugen. Groben Schmutz (Blätter, Insekten) mit einem Kescher und/oder Bodensauger entfernen. Für die manuelle Bodenreinigung (Saugen) müssen ein Filtersystem und ein Skimmer/Oberflächenabsauger vorhanden sein. Vor der manuellen Reinigung sollte das Sandfiltersystem zuerst gründlich durch- und ausgespült werden.

#### Manuelles Absaugen von Schmutz vom Boden:

Ein Skimmer wird in der Regel mit einer sogenannten „Saugplatte“ geliefert. Zum Saugen werden eine Reinigungsbürste (Saugbürste), eine Teleskopstange

und ein Saugschlauch (zum Anschließen der Bürste an die Saugplatte) benötigt.

Der Saugschlauch und die Teleskopstange werden mit der Saugbürste verbunden. Der Saugschlauch wird mit Wasser gefüllt und auf den Anschluss der Saugplatte aufgesetzt. Die Platte wird auf den Filterkorb des Skimmers gesetzt. Das Sandfilterventil wird in der Position „Filtration“ gestellt, das Filtergerät ist eingeschaltet und die Reinigung kann beginnen.

Stellen Sie sicher, dass der Saugschlauch vollständig mit Wasser gefüllt ist, damit die Poolpumpe keine Luft ansaugt!



**Profi-Tipp zum Entlüften des Saugschlauchs:** Um den Saugschlauch für die manuelle Reinigung vollständig zu entlüften, können Sie den Schlauch bei laufender Filtervorrichtung kurz an die Einlaufdüse halten. Der Wasserstrom verdrängt die gesamte Luft aus dem Schlauch. Wenn am anderen Ende des Schlauchs oder der Saugbürste keine Blasen mehr austreten, ist der Schlauch vollständig entlüftet und die Filtereinheit kann ausgeschaltet werden.

Wenn jedoch etwas Luft in das Sandfiltersystem gelangt, müssen Sie die Poolpumpe ausschalten und alles erneut entlüften – das Filtersystem wird normalerweise automatisch entlüftet. Das Staubsaugen des Bodens muss durch langsames und gleichmäßiges Bewegen der Bürste erfolgen (zu schnelles Bewegen kann dazu führen, dass Schmutz aufgewirbelt wird und wegschwimmt). Ein Sandfiltergerät ohne Vorfilter benötigt einen Skimmer mit Filterkorb!



Abb. 95

Eine verringerte Filterleistung kann durch eine der folgenden Ursachen verursacht werden:

- Der Filtersand ist verschmutzt. → Filterreinigung durchführen.
- Die Pumpe saugt Luft an (Luftblasen im Wasser aus der Einlaufdüse). → Schlauch defekt, Schlauchschellen prüfen.
- Es gelangt zu wenig Wasser zum Skimmer. → Wasserstand prüfen und ggf. erhöhen.
- Skimmerkorb verschmutzt. → Reinigung durchführen.
- Vorfilterkorb der Filterpumpe verschmutzt. → Reinigung durchführen.

### Chemische Aufbereitung des Wassers:

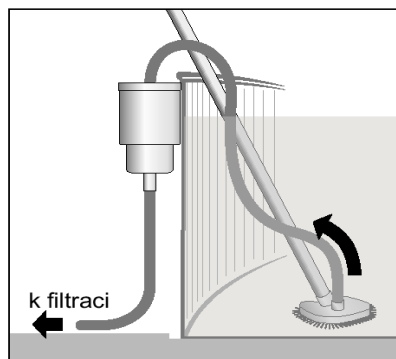
Bei der Behandlung von Wasser mit chemischen Mitteln können keine allgemeinen Hinweise zur Dosierung und zum Behandlungsschema gegeben werden. Die Situation jedes Pools ist anders und hängt von der Art des Pools, der Besucherfrequenz, der Umgebung, den klimatischen Bedingungen und dergleichen ab. Die Dosierung sollte den tatsächlich gemessenen Werten entsprechen. Daher ist es zweckmäßig, ein Messkit für den pH-Wert und freies Chlor oder gegebenenfalls einen anderen Wirkstoff zu verwenden. Abhängig von den Messergebnissen können dann die chemischen Präparate genau dosiert werden. Dies verringert das Risiko einer unnötigen Chemikalienexposition von Personen. Beachten Sie die folgenden Grundsätze:

- Berücksichtigen Sie bei der Auswahl der Chemikalien die Eignung des Stoffes und die Verwendungsmöglichkeit.
- Lagern Sie Poolchemikalien AUSSERHALB DER REICHWEITE VON KINDERN, kühl, trocken und dunkel.
- Lesen Sie sofort die Erste-Hilfe-Maßnahmen für jedes Produkt und beachten Sie die Sicherheitshinweise und Vorsichtsmaßnahmen auf der Verpackung.
- Befolgen Sie bei der Anwendung von Chemikalien die Anweisungen des Herstellers. Beachten Sie beim Umgang mit ihnen die Grundsätze der persönlichen Hygiene und waschen Sie anschließend gründlich Ihre Hände.
- Geben Sie keine chemischen Produkte in das Skimmernetz. Um Chlortabletten zu verwenden, empfehlen wir die Verwendung eines speziell für diesen Zweck entwickelten Schwimmers oder eines Chlorspenders. Wenn Sie einen Schwimmer kaufen, geben Sie die entsprechende Menge Tabletten in den Schwimmer und lassen Sie ihn auf der Oberfläche schwimmen. Durch Einschalten der Filtervorrichtung wird das Chlor schneller im Pool verteilt. Entfernen Sie nach dem Auflösen des Präparats den Schwimmer und bewahren Sie ihn an einem sicheren Ort auf. Wenn Sie den Pool verwenden möchten, bevor das Präparat aufgelöst ist, entfernen Sie den Schwimmer und platzieren Sie ihn an einem Ort, an dem das Chlor keine Verletzungen oder Schäden verursachen kann. Halten Sie es insbesondere von Kindern fern.
- Benutzen Sie den Pool nicht, während chemische Präparate angewendet werden.

### 6.6 Winterfest machen

Alle eingebauten Becken müssen im Winter teilweise mit Wasser gefüllt bleiben, um den äußeren Druck auszugleichen.

Zu Beginn sollte der pH-Wert auf 7,0 eingestellt werden und jegliche Trübung des Wassers oder Auftreten von Algen sollten durch Stoßchlorung beseitigt werden.

Anschließend muss der Wasserstand bis ca. 10 cm unter die Einlaufdüsen abgesenkt und die Leitungen und das Filtersystem müssen vollständig entleert werden. Die Einlaufdüsen können mit Winterkappen verschlossen werden.

Wenn Scheinwerfer im Pool installiert sind, sollte der Wasserstand entweder darunter oder darüber liegen. Nach dem Fallen der Temperaturen gesenkt haben, setzen Sie dem Wasser ein Wintermittel zu. Um den Eisdruck an den Wänden des Pools zu vermeiden, wird empfohlen, Eisdruckpolster zu verwenden.

## 7 Sicherheitshinweise

### Allgemeine Sicherheitsvorkehrungen:



**Lassen Sie Kinder niemals unbeaufsichtigt im Pool oder in der Nähe des Pools spielen. Belehren Sie sie über mögliche Gefahren. Bringen Sie Kindern das Schwimmen bei. Decken Sie den Pool ab, wenn er nicht benutzt wird. Betreten Sie den Pool nach dem Essen oder Sonnenbaden sehr langsam. Gefahr von Kreislaufversagen oder Herzstillstand!**



**Soforthilfe bei Badeunfällen: Holen Sie die betroffene Person sofort aus dem Wasser. Überprüfen Sie Puls und Atmung. Bei Bedarf sofort Mund-zu-Mund-Atmung und indirekte Herzmassage durchführen. Rufen Sie den Rettungsdienst.**

**Warnung: Verändern Sie den Pool nicht und nehmen Sie keine Eingriffe in die Konstruktion des montierten und gefüllten Pools vor. Dies kann zum Einsturz des Pools oder schweren Verletzungen führen.**

### Technische Sicherheitshinweise:

- Bitte lesen Sie alle Informationen sorgfältig durch, bevor Sie den Pool benutzen und fragen Sie, wenn Ihnen etwas unklar ist. Befolgen Sie die Empfehlungen. Dies dient Ihrer Sicherheit und der Sicherheit anderer Poolbenutzer. Bitte bewahren Sie dieses Dokument sorgfältig an einem sicheren Ort auf, damit Sie es später erneut verwenden können.
- Ein Hinweis vorweg: Folgenden werden – ohne Anspruch auf Vollständigkeit – die typischen Risiken der Nutzung eines Schwimmbads beschrieben. Es sind nicht alle Gefahren in jedem möglichen Einzelfall enthalten. Deshalb gilt: Setzen Sie Ihren gesunden Menschenverstand für alle Aktivitäten im und am Pool ein.

## Sicherheit von Nichtschwimmern:

- Stellen Sie immer sicher, dass Nichtschwimmer und Menschen mit eingeschränkten Schwimmkenntnissen – insbesondere kleine Kinder – von einer Person beaufsichtigt werden, die sie im Notfall retten und Hilfe holen kann.
- Um Missverständnisse in der Kommunikation zu vermeiden: Bestimmen Sie eine Person, die den Pool während seiner Verwendung ununterbrochen überwacht und helfen kann.
- Nichtschwimmer und Personen mit eingeschränkten Schwimmkenntnissen sollten bei der Benutzung des Pools persönliche Schutzausrüstung tragen.
- Entfernen Sie Spielzeug aus dem Pool und aus der Nähe des Pools, wenn der Pool nicht verwendet oder überwacht wird. Dies verhindert, dass es Kinder anzieht.

## Sicherer Zugang zum Pool:

- Wenn sich Ihre Zugangsvorrichtung (Leiter) nicht anheben oder absenken lässt, um zu verhindern, dass Kinder unerwartet in den Pool gelangen und ertrinken, empfehlen wir, den Zugang zum Pool mit einer Sicherheitsvorrichtung zu sichern.

## Sicherheitsvorrichtungen:

- Sicherheitsvorrichtungen können verhindern, dass Kinder unerwartet in den Pool gelangen, um ein Ertrinken zu verhindern. Sie schützen im Allgemeinen auch vor unbefugtem Zugang zum Pool. Wir empfehlen daher, nicht auf Sicherheitszubehör zu verzichten. Dies können je nach Einzelfall beispielsweise ein Zaun, eine Abdeckung mit speziellem Verletzungsschutz, eine Überdachung oder eine Alarmanlage sein.
- Darüber hinaus empfehlen wir, dass Sie die Türen und Fenster Ihres Hauses sowie den Zugang zum Grundstück sichern, um eine unbefugte Nutzung des Pools zu verhindern.
- Bitte beachten Sie: Schutzausrüstung kann den Pool sicherer machen, ersetzt jedoch niemals die ständige Beaufsichtigung von Kindern durch einen Erwachsenen, der im Notfall helfen kann.

## Sicherheitsausrüstung:

- Wir empfehlen, dass Sie Rettungsausrüstung (z. B. einen Rettungsring) in der Nähe des Pools bereithalten.
- Stellen Sie sicher, dass sich in der Nähe des Pools ein funktionierendes Telefon und eine Liste von Notrufnummern befinden, damit die Hilfe im Notfall schnell angerufen werden kann.

## Sichere Nutzung des Pools:

- Ermutigen Sie alle Poolbenutzer, insbesondere Kinder, das Schwimmen zu lernen.
- Erlernen Sie die Grundsätze der Ersten Hilfe (Herz-Lungen-Wiederbelebung) und aktualisieren Sie Ihr Wissen regelmäßig. Im Notfall kann dies einen Unterschied bewirken, der Leben rettet.

- Erklären Sie vor der Benutzung des Pools allen Poolbenutzern, einschließlich Kindern, was im Notfall zu tun ist.
- Niemals ins flache Wasser springen. Dies kann zu schweren oder tödlichen Verletzungen führen.
- Verwenden Sie den Pool nicht, wenn Sie unter dem Einfluss von Alkohol oder Medikamenten stehen, die die sichere Nutzung des Pools beeinträchtigen könnten.
- Wenn Ihr Pool mit einer Abdeckung ausgestattet ist: Stellen Sie vor der Benutzung des Pools sicher, dass die Abdeckung vollständig angehoben ist bzw. vollständig von der Wasseroberfläche entfernt wurde.
- Um die Poolbenutzer vor durch Wasser übertragenen Krankheiten zu schützen, sollte darauf geachtet werden, dass das Wasser immer in hygienisch einwandfreiem Zustand gehalten wird. Siehe Anweisungen und Informationen zur Wasseraufbereitung in der Gebrauchsanleitung.
- Bewahren Sie Chemikalien und Wasserpflegemittel (z. B. Wasseraufbereitungsmittel, Reinigungs- oder Desinfektionsmittel) außerhalb der Reichweite von Kindern auf.
- Abnehmbare Stufen müssen auf einer ebenen Fläche platziert werden.
- Schützen Sie die Benutzer des Pools vor gesundheitsschädlichem Wasser. Halten Sie das Poolwasser in gesundheitlich unbedenklichem Zustand und befolgen Sie die Regeln der persönlichen Hygiene.

Kleben Sie in der Nähe des Eingangs- oder Ausgangsbereichs des Pools innerhalb von 2 Metern um den Pool einen Warnaufkleber auf. Es ist zu beachten, dass der Pool nicht so tief ist, dass sicher hineingesprungen werden kann. Es besteht Verletzungsgefahr.





## Ungefähre Abmessungen und Wasservolumen des Pools

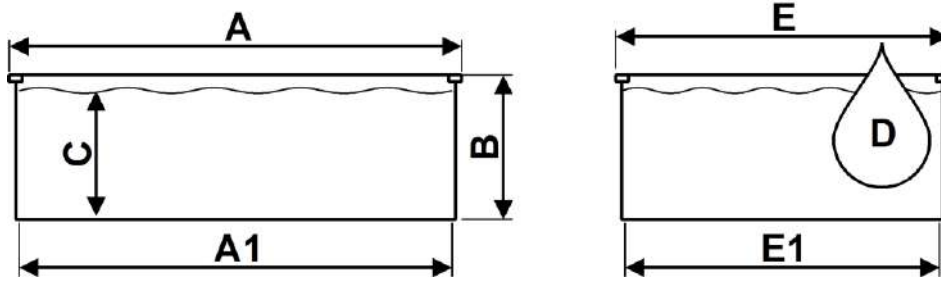

| Typ des Pools             | A1<br>[cm] | A<br>[cm] | B<br>[cm] | C<br>[cm] | D<br>[m <sup>3</sup> ] | E1<br>[cm] | E<br>[cm] |
|---------------------------|------------|-----------|-----------|-----------|------------------------|------------|-----------|
| Ø 3,6 x 1,2 / 1,5 m       | Ø 360      | Ø 364     | 120 / 150 | 105 / 135 | 10,7 / 13,7            | -          | -         |
| Ø 4,0 x 1,2 / 1,5 m       | Ø 400      | Ø 404     | 120 / 150 | 105 / 135 | 13,2 / 17,0            | -          | -         |
| Ø 4,6 x 1,2 / 1,5 m       | Ø 460      | Ø 464     | 120 / 150 | 105 / 135 | 17,5 / 22,5            | -          | -         |
| Ø 5,0 x 1,2 / 1,5 m       | Ø 500      | Ø 504     | 120 / 150 | 105 / 135 | 20,6 / 26,5            | -          | -         |
| Ø 6,0 x 1,2 / 1,5 m       | Ø 600      | Ø 604     | 120 / 150 | 105 / 135 | 29,7 / 38,2            | -          | -         |
| 3,2 x 5,25 x 1,2 / 1,5 m  | 525        | 529       | 120 / 150 | 105 / 135 | 15,5 / 20,0            | 320        | 324       |
| 3,2 x 6,0 x 1,2 / 1,5 m   | 600        | 604       | 120 / 150 | 105 / 135 | 18,0 / 23,0            | 320        | 324       |
| 3,5 x 7,0 x 1,2 / 1,5 m   | 700        | 704       | 120 / 150 | 105 / 135 | 23,0 / 30,0            | 350        | 354       |
| 4,16 x 8,0 x 1,2 / 1,5 m  | 800        | 804       | 120 / 150 | 105 / 135 | 31,0 / 40,0            | 416        | 420       |
| 4,16 x 10,0 x 1,2 / 1,5 m | 1000       | 1004      | 120 / 150 | 105 / 135 | 40,0 / 51,5            | 416        | 420       |
| 6,0 x 12,0 x 1,2 / 1,5 m  | 1200       | 1204      | 120 / 150 | 105 / 135 | 67,5 / 87,0            | 600        | 604       |

Dichtheitsklasse des Pools: W<sub>2</sub>

Wir wünschen Ihnen viel Freude mit Ihrem Swimmingpool!

# Mountfield

# Инструкция по монтажу для круглых и овальных бассейнов IBIZA



## **Правила безопасности:**

Перед началом монтажа и эксплуатации бассейна внимательно прочитайте все руководство, включая правила безопасности, и соблюдайте все его требования.

Во избежание серьезной травмы или утопления используйте подходящие защитные устройства, препятствующие недозволенному доступу людей в бассейн, главным образом детей младше 5 лет.

Люди, не умеющие плавать, и дети должны находиться под постоянным присмотром опытного человека. Следует иметь в виду, что все правила безопасности и защитные устройства являются только вспомогательными средствами и никогда не заменят личное присутствие ответственного взрослого.

Более подробно см. стр. 30 и далее.

## Содержание

|     |   |    |
|-----|---|----|
| 1   | Важные указания .....   | 3  |
| 1.1 | Заземление бассейна .....   | 3  |
| 2   | Введение.....   | 3  |
| 2.1 | Составные части бассейна .....  | 3  |
| 2.2 | Размещение бассейна .....   | 4  |
| 2.3 | Размещение фильтра .....  | 4  |
| 2.4 | Возможности пространственного размещения .....                                    | 4  |
| 2.5 | Подготовка основания.....   | 5  |
| 2.6 | Внутренняя пленка .....   | 5  |
| 3   | Подготовка к строительству.....   | 6  |
| 3.1 | Котлован для круглого бассейна .....  | 6  |
| 3.2 | Фундаментная плита .....  | 6  |
| 3.3 | Котлован для овального бассейна .....   | 7  |
| 4   | Установка бассейна .....  | 10 |
| 4.1 | Установка круглого бассейна .....   | 10 |
| 4.2 | Установка овального бассейна .....  | 11 |
| 4.3 | Монтаж стальной стенки.....   | 12 |
| 4.4 | Укорачивание профиля основания и соединение концов стенки вставным профилем ..... | 13 |
| 4.5 | Подготовка отверстий для встраиваемого оборудования.....                          | 15 |
| 4.6 | Укладка геотекстильной подложки.....  | 19 |
| 4.7 | Крепление внутренней пленки и монтаж верхнего профиля .....                       | 20 |
| 4.8 | Монтаж встраиваемых деталей .....   | 24 |
| 4.9 | Завершение монтажа технологического оборудования.....                             | 26 |
| 5   | Обсыпка сухим бетоном.....  | 27 |
| 6   | Прочее.....   | 28 |
| 6.1 | Уровень воды и клапан скиммера .....  | 28 |
| 6.2 | Вход в бассейн .....  | 28 |
| 6.3 | Советы по использованию бассейна.....   | 29 |
| 6.4 | Ремонт внутренней пленки.....   | 29 |
| 6.5 | Уход за бассейном .....   | 29 |
| 6.6 | Консервация бассейна на зиму .....  | 30 |
| 7   | Правила безопасности .....  | 30 |

## 1 Важные указания



**Перед началом монтажа и эксплуатации бассейна внимательно прочитайте все руководство и соблюдайте все его требования.**

Иллюстрации и рисунки, приведенные в данном руководстве, являются частично схематичными и примерными изображениями, служащими для общего ознакомления с изделием.

Перед началом монтажа проверьте комплектность бассейна и убедитесь в отсутствии дефектов и повреждений. Претензии на повреждения, возникшие при транспортировке, заявленные после монтажа изделия, не рассматриваются. Производитель оставляет за собой право на внесение изменений в конструкцию изделия, связанных с дальнейшими техническими нововведениями.



**Убедитесь в том, что стальная стенка бассейна будет контактировать только с подходящими строительными материалами.**

Например, при использовании силикона убедитесь, что он не содержит кислот. В противном случае будет повреждено защитное покрытие стальной стенки, что может привести к ее коррозии. В некоторых случаях будет необходимо заранее определить пригодность строительного материала для предполагаемого использования.

### 1.1 Заземление бассейна

Необходимо обеспечить эквипотенциальное соединение стенки бассейна и всех крупноразмерных стальных частей. Эту работу должен выполнять квалифицированный электрик в соответствии с предписаниями, действующими в месте установки бассейна.

Для этой цели можно просверлить стальную стенку в нижней части (и затем обработать цинковым спреем или полимерной краской) и прикрепить кабель заземления к металлическому болту (рис. 1). От него кабель ведется к стержню заземления.



**Внимание! Все электромонтажные работы должны проводиться сертифицированной электромонтажной организацией в соответствии с действующими электромонтажными нормами (например, DIN VDE 0100, часть 702).**



Рис. 1

## 2 Введение

### 2.1 Составные части бассейна

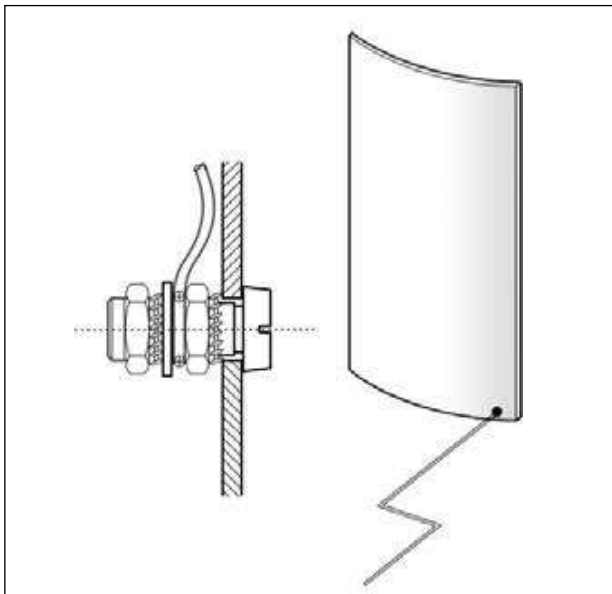

Рис. 2



Вышеуказанный рисунок не содержит всех частей поставки. Исполнение и цвет изображенных деталей могут отличаться от поставленных.



Иллюстрации и рисунки, приведенные в руководстве, могут не соответствовать поставленному изделию и его принадлежностям. Данные изображения служат только для лучшего понимания текста настоящего руководства.

Производитель оставляет за собой право на внесение изменений в конструкцию изделия без предварительного уведомления.

## 2.2 Размещение бассейна

Рекомендуется разместить бассейн на солнечном месте недалеко от дома. Скиммер (устройство для сбора грязевых частиц с поверхности воды) следует устанавливать с учетом преобладающего направления ветра на подветренной стороне, чтобы плавающий мусор относил ветром к скиммеру. Важно, чтобы скиммер был установлен на стороне, которая находится ближе к фильтру.

## 2.3 Размещение фильтра

Система фильтрации должна всегда размещаться как можно ближе к бассейну, причем желательно, чтобы всасывающий трубопровод (трубопровод скиммера) был короче возвратного (трубопровода форсунок).

Система фильтрации может быть установлена в колодце, доме или садовом домике и т. п. При установке в доме или в колодце необходимо обеспечить сток в полу на случай утечки воды. Необходимо также отводить воду от обратной промывки — в среднем раз в 1–2 недели около 200 л. Это можно обеспечить с помощью жесткого трубопровода или гибкого шланга, выведенного в подходящий сток.

Если система фильтрации расположена выше уровня воды, необходимо на стороне всасывания, то есть на трубопроводе скиммера, установить обратный клапан. Клапан устанавливается на расстоянии 1–1,5 м от песчаного фильтра и должен быть всегда легко доступен.

При выборе места установки системы фильтрации важную роль также играет планируемый тип подогрева воды. Если для подогрева будет использоваться солнечный коллектор, необходимо установить систему фильтрации как можно ближе к солнечному абсорберу. И в случае использования теплового насоса воздух-вода, который устанавливается под открытым небом, также рекомендуется разместить систему фильтрации в саду. Однако при подключении теплообменника к системе центрального отопления необходимо разместить фильтр в доме.

## 2.4 Возможности пространственного размещения

### 2.4.1 Возможности пространственного размещения — круглый бассейн

Круглые бассейны всех глубин и размеров можно всегда установить тремя способами:

#### Полностью заглубленный бассейн



Рис. 3

#### Частично заглубленный бассейн

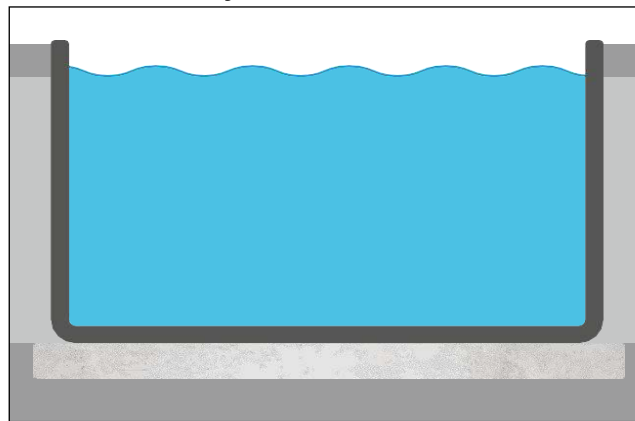

Рис. 4

#### Поверхностный бассейн

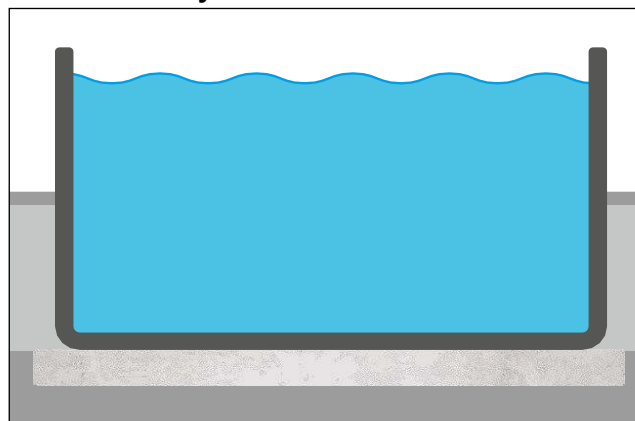

Рис. 5

Бассейны глубиной 150 см необходимо заглубить как минимум на 60 см.

В этом случае, а также у полностью или частично заглубленных бассейнов необходимо обсыпать заглубленную часть тощим бетоном.

## 2.4.2 Возможности пространственного размещения — овалный бассейн

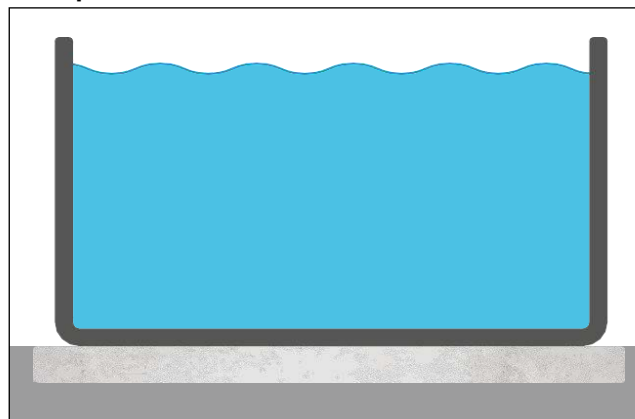
Овальные бассейны не могут устанавливаться произвольным образом и должны заглубляться как минимум на 2/3 от общей высоты. В месте установки бассейна необходимо обустроить бетонную фундаментную плиту и подпорные стены на длинных сторонах овала, которые необходимо соединить с плитой основания с помощью арматурных стержней.

По окончании строительства полукруглые торцевые стороны овалного бассейна необходимо обсыпать тощим бетоном или же обнести стеной.



Рис. 6

- 1) Страна скиммера или форсунки
- 2) Лестница бассейна
- 3) Светильники бассейна, в случае их установки (направленные в сторону воды)
- 4) Внутренняя пленка ПВХ
- 5) Стальная стенка
- 6) Строительная пленка + полистирол
- 7) Соединительный профиль, стальная стенка
- 8) Подпорная стена (армированная)
- 9) Фундаментная плита из армированного бетона с гладкой поверхностью
- 10) Слив
- 11) Щебень (подсыпка)

## 2.5 Подготовка основания

Место для установки бассейна должно отвечать требованиям по несущей способности основания и должно иметь ровную, твердую поверхность, поэтому необходимо предварительно выровнять неровности грунта.

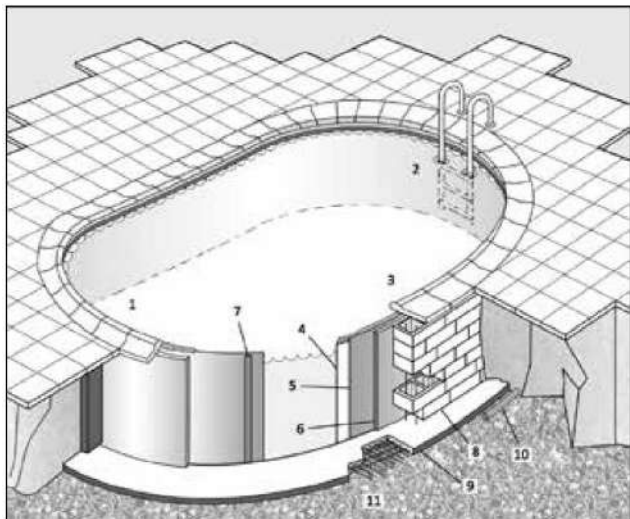
Никогда не делайте насыпные основания на склонах! Склоны необходимо укрепить подпорной стеной. Никогда не подпирайте склон стенкой бассейна!

Основание под бассейном должно быть естественным, а не насыпным. Насыпку следует утрамбовать таким образом, чтобы бассейн не провалился, или необходимо при устройстве основания приложить больше усилий. В случае сомнений обратитесь к специалисту по строительству или к инженеру-конструктору.



**Важные указания при устройстве заглубленного бассейна: Следите за тем, чтобы бассейн ни в коем случае не оказался в области грунтовых вод. Если при выемке грунта на соответствующей глубине появится грунтовая вода, в обязательном порядке обратитесь за решением к специалисту по строительству.**

В качестве основания необходима фундаментная плита из армированного бетона, под которой, как правило, насыпается подушка / слой щебня. У встроенных бассейнов рекомендуется обустроить дренаж.

## 2.6 Внутренняя пленка

Внутренняя пленка выполнена из термопластичного материала.

Монтаж бассейна следует проводить при наружной температуре от +15 °С до +25 °С. Не закрепляйте пленку при сильном солнечном свете, подождите до вечера.

Ввиду свойств материала пленка может быть при очень низкой температуре на 50 см меньше в диаметре, чем размер бассейна.



**В обязательном порядке следите за тем, чтобы внутренняя пленка соприкасалась только с материалами, совместимыми с ПВХ. Поэтому рекомендуется во всех случаях уложить под пленку защитную прокладку из геотекстиля.**

### 3 Подготовка к строительству

#### 3.1 Котлован для круглого бассейна



При выемке грунта для частично или почти полностью заглубленного бассейна необходимо оставить не менее 50 см рабочего пространства для скиммера и форсунки в месте их планируемого расположения, чтобы потом было можно установить их в стенке бассейна и соединить их трубопроводом.

Если бассейн заглубляется менее чем на половину высоты, и трубы не будут расположены в грунте, достаточно оставить 20–30 см.

При этом необходимо иметь в виду, что толщина слоя обсыпки тощим бетоном за стальной стенкой составляет 15–30 см. Более подробно см. стр. 27.

##### Рекомендуемые размеры котлована:

| Бассейн   | Размеры котлована |
|-----------|-------------------|
| Ш x Д [м] | Ш x Д [м]         |
| Ø 3,60    | Ø 4,60            |
| Ø 4,00    | Ø 5,00            |
| Ø 4,60    | Ø 5,60            |
| Ø 5,00    | Ø 6,00            |
| Ø 6,00    | Ø 7,00            |

Для упрощения земляных работ обычное роется прямоугольный котлован. Естественно, можно вырыть и котлован соответствующей формы в плане, включая соответствующее пространство между бассейном и стенками котлована.

Глубина котлована зависит от толщины фундаментной плиты и подушки (слоя щебня) и от глубины и высоты надземной части бассейна.

##### Правило:

Подушка (щебень)  
+ бетонная плита  
+ глубина бассейна или глубина  
заглубления  
= глубина котлована

Обычно толщина фундаментной плиты составляет 15 см, толщина насыпной подушки — 5 см (точную толщину устанавливает строительная фирма в зависимости от грунтового основания).



**Важно:** Если система фильтрации не располагается непосредственно у бассейна, и трубопроводы прокладываются в грунте, необходимо выкопать траншеи для трубопроводов одновременно с рытьем котлована.

Траншеи для трубопроводов прокладываются одновременно с рытьем котлована. Ширина траншей — около 40–50 см, глубина — около 80 см. Если имеется возможность перед наступлением зимы слить воду из трубопровода в самой низкой его точке, можно проложить трубопровод выше с уклоном к точке слива.

Для этого рекомендуется подготовить в соответствующем месте большую пластиковую или подобную трубу с внутренним диаметром не менее 160 мм.

При необходимости следует также подготовить траншеи для трубопровода от системы фильтрации к солнечному коллектору и для питающих кабелей.

#### 3.2 Фундаментная плита

После обустройства котлована и дренажа (или обустройства дренажа/подушки) выполняется бетонная фундаментная плита (С16/20) с армированием (арматурная сетка из строительной стали марки Q 188А). Рекомендуемая толщина плиты составляет 15 см. Тем не менее, точную толщину плиты, включая толщину подушки, должен определить специалист по строительству.



**Фундаментная плита должна превышать по периметру размеры основания бассейна на 10 см и должна быть ровной, без уклонов.**

Как и в случае формы котлована фундаментная плита также может быть в плане прямоугольной или может копировать форму бассейна.



**Внимание!** Соблюдайте сроки схватывания и твердения бетонной смеси (обычно 28 дней). Принимать решение о сокращении этих сроков может только специалист по строительству.

### 3.3 Котлован для овального бассейна

#### 3.3.1 План и размеры: бассейн и подпорные стены



Рис. 7

| Бассейн      |       |       | Подпорная стена |       |
|--------------|-------|-------|-----------------|-------|
| Ш x Д [м]    | A [м] | R [м] | MB [м]          | M [м] |
| 3,20 × 5,25  | 2,05  | 1,60  | 3,24            | 2,25  |
| 3,20 × 6,00  | 2,80  | 1,60  | 3,24            | 3,00  |
| 3,50 × 7,00  | 3,50  | 1,75  | 3,54            | 3,70  |
| 4,16 × 8,00  | 3,84  | 2,08  | 4,20            | 4,04  |
| 4,16 × 10,00 | 5,84  | 2,08  | 4,20            | 6,04  |
| 6,00 × 12,00 | 6,00  | 3,00  | 6,04            | 6,20  |

#### 3.3.2 Котлован

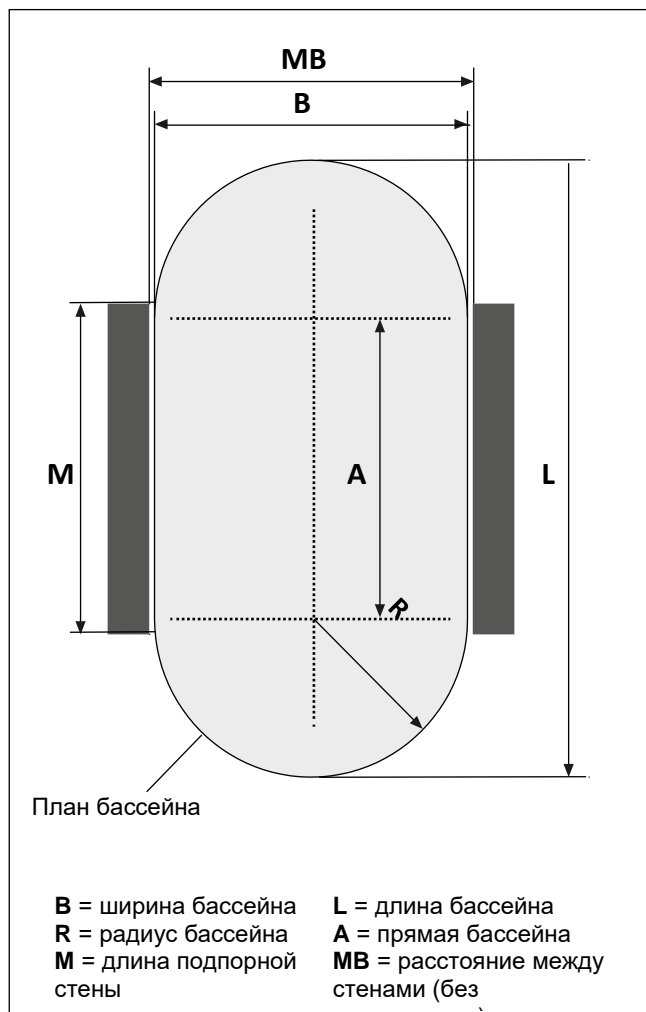

При выемке грунта необходимо оставить не менее 50 см рабочего пространства для скиммера и форсунок в месте их планируемого расположения в закругленной части бассейна, чтобы потом было можно установить их в стенке бассейна и соединить их трубопроводом.

На противоположной стороне или на продольных сторонах достаточно оставить 30 см.

При этом необходимо иметь в виду, что толщина слоя обсыпки тощим бетоном за стальной стенкой (кроме участков подпорных стен) составляет 15–30 см. Или же эти участки можно обнести стеной.

#### Рекомендуемые размеры котлована:

| Бассейн      | Размеры котлована |
|--------------|-------------------|
| Ш x Д [м]    | Ш x Д [м]         |
| 3,20 × 5,25  | 4,30 × 6,25       |
| 3,20 × 6,00  | 4,30 × 7,00       |
| 3,50 × 7,00  | 4,60 × 8,00       |
| 4,16 × 8,00  | 5,25 × 9,00       |
| 4,16 × 10,00 | 5,25 × 11,00      |
| 6,00 × 12,00 | 7,10 × 13,00      |

Для упрощения земляных работ обычное роется прямоугольный котлован. Естественно, можно вырыть и котлован соответствующей формы в плане, включая соответствующее пространство между бассейном и стенками котлована.

Глубина котлована зависит от толщины фундаментной плиты и подушки (слоя щебня) и от глубины бассейна.

#### Правило:

Подушка (щебень)  
 + бетонная плита  
 + глубина бассейна  
 = **глубина котлована**

Обычно толщина фундаментной плиты составляет 15 см, толщина насыпной подушки — 5 см (точную толщину устанавливает строительная фирма в зависимости от грунтового основания).

Высота надземной части бассейна может составлять не более 1/3 от его общей высоты. Обычно верхний край бассейна устраивается на уровне земли, а кромка бассейна закрывается бордюром.





Рис. 8

После обустройства котлована и дренажа (при необходимости после дренажа / обустройства подушки) сначала выполняется бетонная фундаментная плита (С16/20) с армированием (арматурная сетка из строительной стали марки Q188A). Рекомендуемая толщина плиты составляет 15 см. Тем не менее, точную толщину плиты, включая толщину подушки, должен определить специалист по строительству.

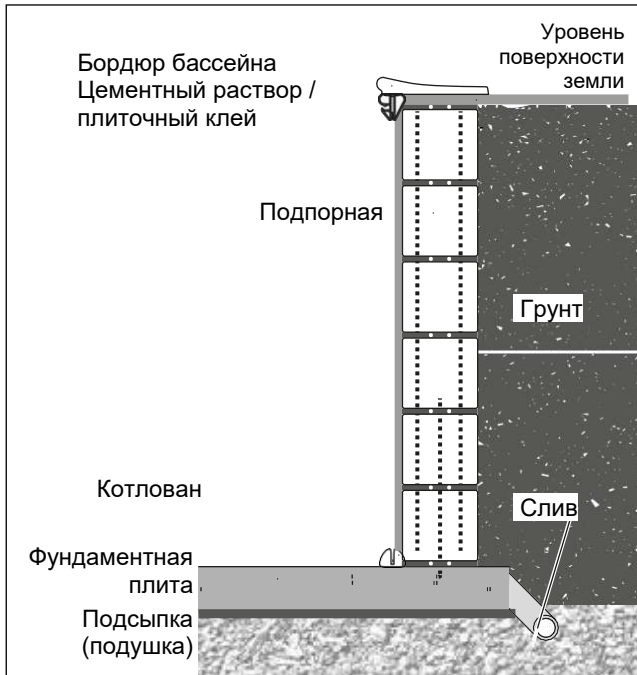

Фундаментная плита должна превышать по периметру размеры основания бассейна / подпорной стены на 10 см и должна быть ровной, без уклонов.

### Размеры фундаментной плиты

| Бассейн      | Фундаментная плита (мин.) |
|--------------|---------------------------|
| Ш x Д [м]    | Ш x Д [м]                 |
| 3,20 x 5,25  | 3,90 x 5,50               |
| 3,20 x 6,00  | 3,90 x 6,25               |
| 3,50 x 7,00  | 4,20 x 7,25               |
| 4,16 x 8,00  | 4,86 x 8,25               |
| 4,16 x 10,00 | 4,86 x 10,25              |
| 6,00 x 12,00 | 6,70 x 12,25              |



**Важно:** Если система фильтрации не располагается непосредственно у бассейна, необходимо выкопать траншеи для трубопроводов одновременно с рытьем котлована. Ширина траншей — около 40–50 см, глубина — около 100 см. Если имеется возможность перед наступлением зимы слить воду из трубопровода в самой низкой его точке, можно проложить трубопровод выше с уклоном к точке слива.

Для этого рекомендуется подготовить в соответствующем месте большую пластиковую или подобную трубу с внутренним диаметром не менее 160 мм.

При необходимости следует также подготовить траншеи для трубопровода к солнечному коллектору (от системы фильтрации) и для питающих кабелей.

### 3.3.2 Фундаментная плита



Рис. 9



**Важно:** Рекомендуется также сразу вложить в еще влажную плиту гнутые соединительные стальные стержни диаметром 8 мм и размерами около 25 x 50 см.

Рекомендуется взять один из пустотелых блоков для подпорной стены и сделать отпечаток планируемой стены во влажном бетоне. Затем в каждую из отпечатанных в бетоне внутренних полостей вложить по центру гнутые арматурные стержни (рис. 10).

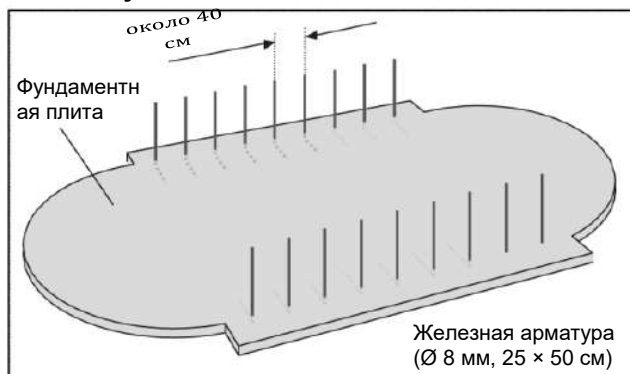

Рис. 10

### 3.3.3 Устройство подпорных стен

После затвердевания фундаментной плиты возводятся обе подпорные стены. Каждый ряд пустотелых блоков заполняется бетоном (С16/20) и армируется вертикально и горизонтально стальной проволокой (Ø 8 мм). При возведении стен следите за смещением швов и точным соблюдением вертикалей и горизонталей, включая точную параллельность обеих подпорных стен.

Высота стен зависит от высоты бассейна — см. эскизы.

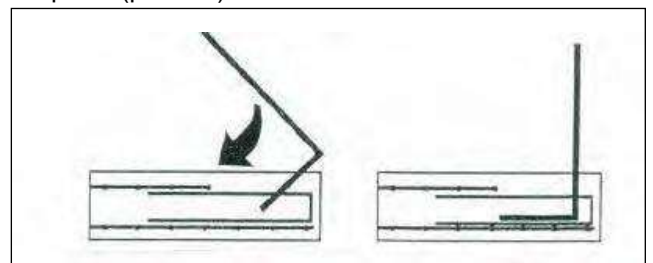
Для надежного прикрепления стальной стенки бассейна к подпорной стене рекомендуется сделать 1-2 верхних ряда стены из полнотелых блоков, например, из кирпичей, так как практический опыт показывает, что в них лучше держатся монтажные болты. Если стальная стенка крепится к заполненным бетоном пустотелым блокам, рекомендуется использовать особо длинные болты, которые войдут в бетонное ядро.



**Внимание! Проконсультируйтесь со специалистом по строительству. Производитель бассейна не несет ответственность за ошибки монтажа и повреждения, возникшие при неправильном устройстве подпорной стены!**



Рис. 11



Рис. 12

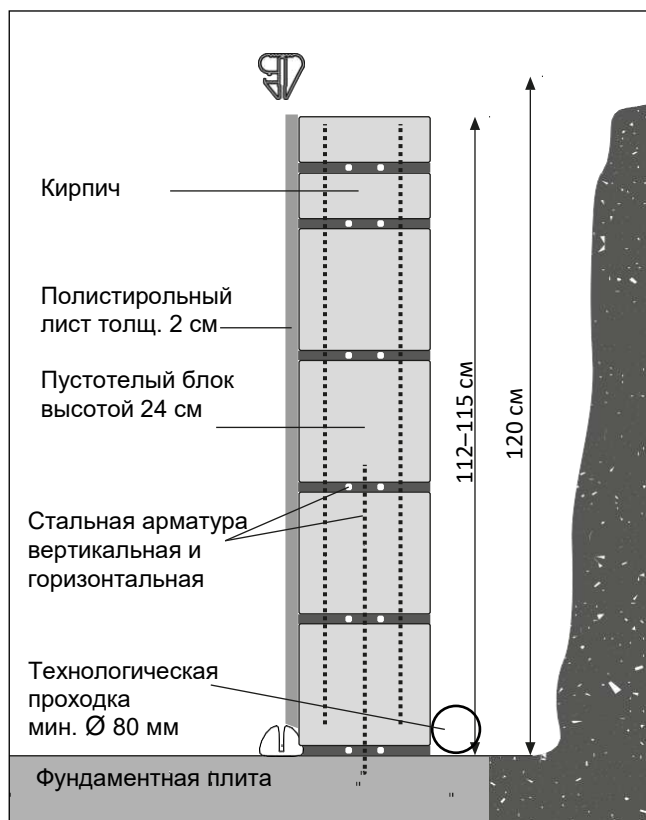

**Внимание! Соблюдайте сроки схватывания и твердения бетонной смеси (обычно 28 дней). Принимать решение о сокращении этих сроков может только специалист по строительству.**

Подпорная стена ни в коем случае не должна превышать 115 см (при высоте бассейна 120 см) или 145 см (при высоте бассейна 150 см). В противном случае нельзя правильно установить верхний профиль.

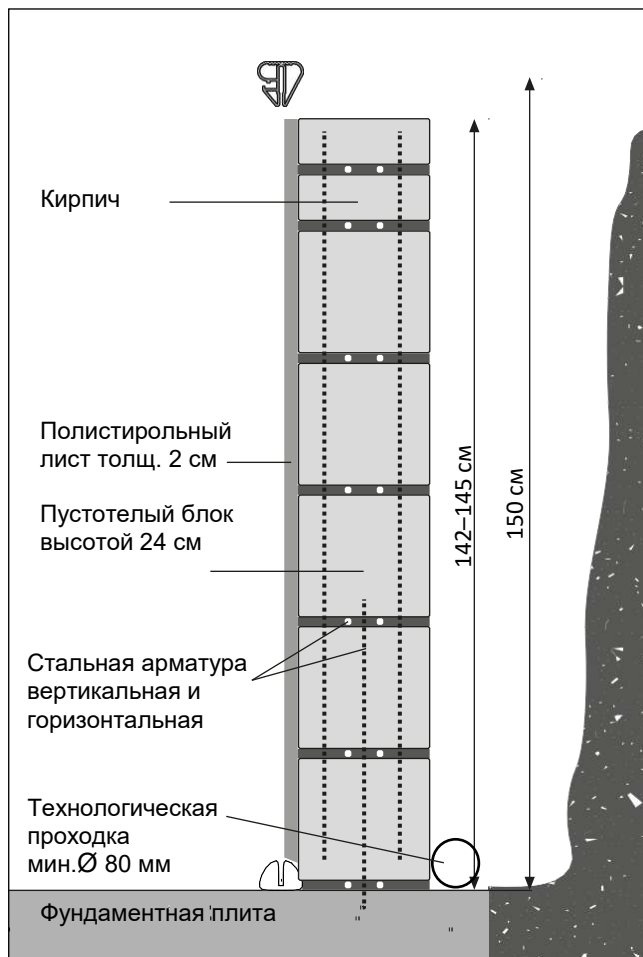
Под высотой стены понимается высота от верхней поверхности готовой фундаментной плиты.

С помощью подходящего клея приклейте к внутренней стороне подпорных стен полистирольные листы толщ. 20 мм, оставив при этом зазор высотой 25 мм над фундаментной плитой для профиля основания (рис. 13).



Рис. 13

- 1) Полистирольный лист
- 2) Профиль основания
- 3) Фундаментная плита

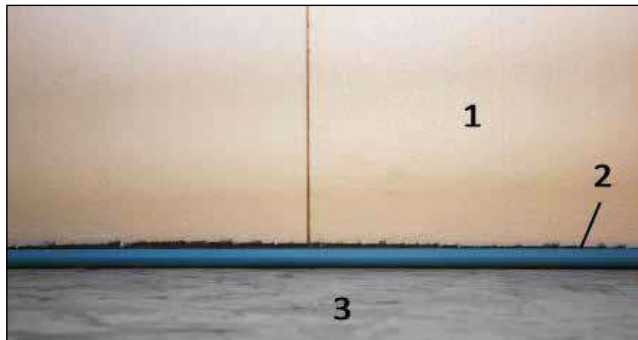

**Важно:** В случае установки светильников необходимо подготовить или оставить отверстия для их встраивания еще во время устройства подпорных стен. Соблюдайте указания производителя светильников.

## 4 Установка бассейна

### 4.1 Установка круглого бассейна

В зависимости от размеров бассейна его монтаж должны осуществлять 3-4 человека при полном безветрии. При монтаже стальной стенки рекомендуется использовать рабочие перчатки. Предварительно наметьте контур бассейна на поверхности основания. Это сильно упростит последующую установку и монтаж бассейна. Для этого вбейте гвоздь в центре окружности бассейна, привяжите к гвоздю шнур и отмерьте по нему нужный радиус ( $r = \text{Ø}/2$ ). С помощью шнура начертите на основании (например, мелом или строительным карандашом — см. рис. 14 и 15) линию окружности бассейна по отмеренному радиусу. Профиль основания и верхний профиль (в разобранном состоянии) входят в поставку и находятся в свернутой стальной стенке.



Рис. 14



Рис. 15

#### 4.1.1 Монтаж профиля основания

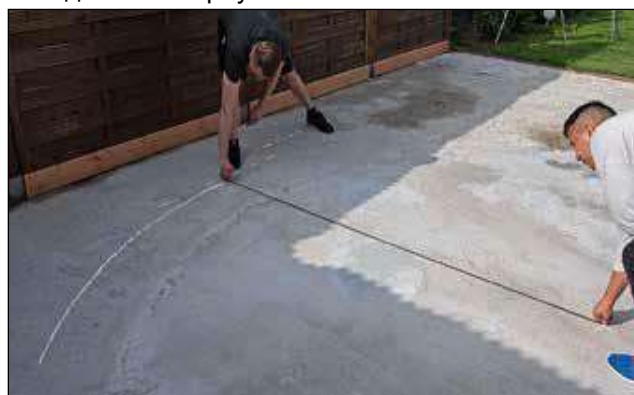
Соедините отдельные сегменты профиля основания (ширина около 20 мм) с помощью соединительных трубок и положите замкнутый профиль на основание по контуру бассейна. Ориентируйтесь на намеченную контурную линию.

Проверьте точность размеров и симметрию профиля.



**Профессиональный совет по монтажу профиля основания и верхнего профиля:** Соединение сегментов профиля намного упростится, если смазать свободные концы соединительных трубок (элементов для соединения профилей).

Для этого сначала вставьте соединительные трубки одним концом в сегмент профиля и смажьте их свободные концы (рис. 16), после чего соедините сегменты профиля (рис. 17).



Профессиональный совет по укорачиванию профиля основания: Сначала соедините все сегменты профиля и выровняйте его по намеченному контуру бассейна. Укорачивание профиля в случае необходимости проводите при установке стальной стенки, потому что только тогда станут заметны все отличия в размерах, которые затем можно будет откорректировать.

Подробнее см. рис. 28–30 на стр. 13.



Рис. 16



Рис. 17



Рис. 18

## 4.2 Установка овального бассейна

Предварительно наметьте контур бассейна на поверхности основания. Полуокружности лучше всего наметить с помощью шнура, привязанного к гвоздю, забитому в центре диаметра полуокружности. Начертите линии обеих полуокружностей с помощью мела или строительного карандаша. Размеры бассейна, включая радиус полуокружностей, указаны на рис. 7 на стр. 7.

### 4.2.1 Монтаж профиля основания

Сначала соедините ровные сегменты профиля основания (ширина около 20 мм). Уложите ровные части профиля основания прямо у стены в зазоре в полистироле и выровняйте их по центру длины опорной стены. Длина стены немного превышает длину ровных частей профиля.



Профессиональный совет по симметричному расположению ровных частей профиля: Измерьте по диагонали расстояние между концами ровных частей профиля (крест-накрест). У симметрично расположенных частей эти размеры будут одинаковыми. См. размер «а» на рис. 19.

Соедините закругленные сегменты профиля основания и разместите их на полуокружностях на торцах бассейна. Ориентируйтесь на намеченную контурную линию.

Проверьте точность размеров и симметрию профиля.



Профессиональный совет по укорачиванию профиля основания: Сначала соедините все сегменты и выровняйте профиль основания по контуру бассейна. Укорачивание профиля в случае необходимости проводите при установке стальной стенки, потому что только тогда станут заметны все отличия в размерах, которые затем можно будет откорректировать. См. часть 4.4.



Рис. 19

### 4.3 Монтаж стальной стенки

Для продолжения монтажа внутри бассейна потребуется смонтированная лестница бассейна или строительная лестница.

Позднее при укладке внутренней пленки следите за тем, чтобы лестница ее не повредила.

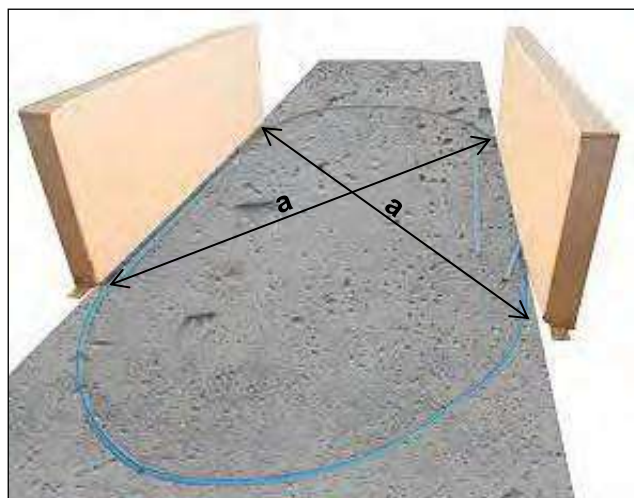
Кроме того, перед началом монтажа перенесите свернутую стальную стенку внутрь бассейна.

Вместе с помощниками поместите стальную стенку приблизительно в то место, где затем будет установлен скиммер (уловитель грязи с поверхности воды), на толстые доски и картон для облегчения размотки стенки (рис. 20). Ни в коем случае не разматывайте стальную стенку прямо на бетонном основании во избежание ее повреждения.



Рис. 20



На заводе-производителе стальная стенка сворачивается в рулон всегда внешней стороной наружу.

Поэтому разворачивайте стенку в том же направлении, в каком она была свернута.

Кроме того, во избежание травмы предохраните стенку перед размоткой ремнем, лентой и т. п. и при размотке и монтаже стенки используйте рабочие перчатки. (рис. 21).



Рис. 21

Отверстие для скиммера обычно находится в начале разворачиваемой стальной стенки (примерно на расстоянии 1-2 м от начала рулона). Если стенка упакована в несколько коробок, то на каждой из них указано, о какой части стены и с какими отверстиями для конструктивных деталей идет речь.



Рис. 22



Рис. 23

Разворачивайте стальную стенку и вставляйте ее в профиль основания (рис. 22-23). Отверстие для скиммера должно находиться на требуемом месте (как можно ближе к фильтрующему устройству).

Форсунка возврата воды находится слева от скиммера (если смотреть снаружи).

Если на одной стороне стальной стенки установлен вставной соединительный профиль, выньте его.

У больших бассейнов стальная стенка разделена на две части. Это означает, что соединение частей вставным профилем осуществляется дважды.



**Важный совет:** Для временного закрепления стальной стенки можно во время монтажа установить некоторые сегменты верхнего профиля (см. рис. 24).



Рис. 24

У овальных бассейнов можно временно прикрепить стальную стенку на продольных сторонах к опорным стенам с помощью струбцин.



Рис. 25



Рис. 26

Следите за тем, чтобы стальная стенка прочно держалась в профиле основания.

#### 4.4 Укорачивание профиля основания и соединение концов стенки вставным профилем

Зазор между концами стальной стенки должен составлять около 5 мм, чтобы их было можно соединить с помощью вставного профиля. Это следует иметь в виду при корректировке/укорачивании профиля основания.



Рис. 27

##### Укорачивание профиля основания:

Разверните стальную стенку и измерьте возможное превышение длины профиля основания. Затем снова выньте стенку из профиля основания на отрезке примерно 50 см и укоротите профиль на соответствующую длину (при этом между концами стальной стенки должен остаться зазор 5 мм для вставного профиля).

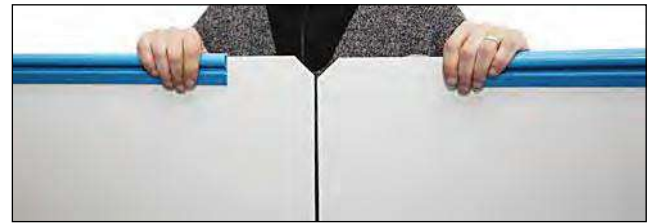

**Важный совет:** Укорачивайте профиль основания всегда в закругленной части бассейна. Если профиль укорачивается более чем на 5 см, то для симметрии полуокружностей рекомендуется укоротить 2 сегмента профиля — по одному в каждой полуокружности на половину общей длины укорачивания.

Затем снова вставьте стальную стенку в профиль основания по всей длине и установите вставной профиль (см. рис. 28–30).



Рис. 28



Рис. 29

В зависимости от типа бассейна вставной профиль может иметь скошенную сторону. В таком случае установите вставной профиль так, чтобы скошенная сторона была направлена внутрь бассейна и вверх. Если скошенная сторона отсутствует, верх и низ не различаются.



Рис. 30

Для упрощения установки (задвигания) вставного профиля слегка покачивайте его из стороны в сторону. Можно также использовать резиновый молоток.



Рис. 31

Неправильная установка вставного профиля и сильные удары по нему могут привести к повреждению стальной стенки (и тем самым к потере гарантии) и нарушению стабильности бассейна.



Рис. 32



Рис. 33

Для защиты внутренней пленки бассейна от повреждения рекомендуется заклеить вставной профиль скотчем.

Дополнительные указания касательно овальных бассейнов: **Прикрепление стальной стенки**

В нижеследующем тексте предполагается, что высота подпорных стен соответствуют описанию, приведенному на стр. 9.

На участке подпорных стен прикрепите стальную стенку с помощью шурупов и уголков к верхней грани подпорной стены (при высоте бассейна 120 см крепить на высоте 110 см от земли, при высоте бассейна 150 см крепить на высоте 140 см от земли). Прикрепление проводится в горизонтальной плоскости. Для этого используйте шурупы, дюбели и металлические уголки, которые входят в поставку (см. рис. 34).



Рис. 34

Просверлите в стальной стенке соответствующие отверстия. Отшлифуйте края отверстий и нанесите антикоррозионное покрытие.



Рис. 35



Рис. 36



Рис. 37

Таким образом стальная стенка прикрепляется непосредственно к подпорной стене.

Для защиты внутренней пленки бассейна закройте головки шурупов клейкой лентой, которая не повредит ПВХ пленку (например, скотчем).



Рис. 38



**Внимание!** Проверьте горизонтальность установки бассейна. При отклонении от горизонтальности более чем на 2 см гарантия производителя утрачивает силу. В этом случае найдите причину отклонения и устраните проблему, например, путем выравнивания основания.

## 4.5 Подготовка отверстий для встраиваемого оборудования

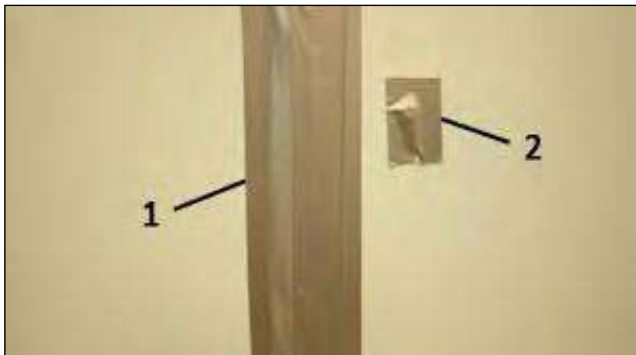
**Предупреждение:** Соблюдайте также соответствующие инструкции по монтажу встраиваемых устройств, если таковые прилагаются. В случае сомнений обращайтесь к своему продавцу.

### 4.5.1 Скиммер (уловитель грязи с поверхности воды)



Рис. 39

- 1) Корпус скиммера
- 2) Адаптер для пылесоса
- 3) Тефлоновая лента
- 4) Переходник для шланга
- 5) Двойное уплотнение
- 6) Форсунка

Стальная стенка бассейна может иметь соответствующие заводские отверстия для скиммера. В случае их отсутствия необходимо просверлить и вырезать требуемые отверстия.



Рис. 40



На рисунке выше указаны размеры стандартного скиммера для его присоединения с помощью шлангов бассейна Ø 38 мм. При установке другого скиммера необходимо использовать правильный шаблон для отверстий или правильные размеры отверстий и расстояний между ними.

Перед установкой скиммера рекомендуется отшлифовать края вырезанных отверстий и обработать их антикоррозионным средством или полимерной краской.

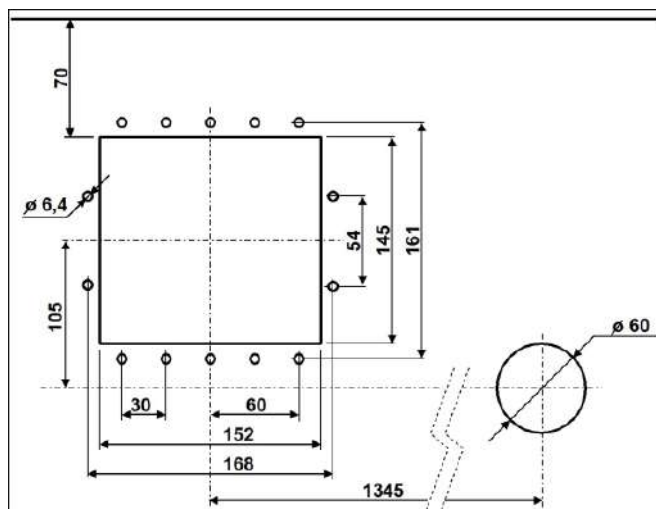

Рис. 41

Если необходимо сразу обустроить трубопровод, рекомендуется установить корпус скиммера уже на этом этапе. Для этого наденьте двойное уплотнение на края отверстия по периметру (см. рис. 43), приложите снаружи к отверстию корпус скиммера и закрепите его с помощью предохранительных шурупов с полукруглой головкой (см. рис. 45). При наличии в поставке 2 отдельных уплотнений (вместо обычного двойного уплотнения скиммера) необходимо установить их в последовательности: корпус скиммера — уплотнение — стальная стенка — уплотнение (— внутренняя пленка бассейна — фланец скиммера).

То же самое действительно в отношении уплотнения форсунки/форсунок возврата воды (более подробно см. стр. 24, часть «Монтаж встраиваемого оборудования»).

В определенных случаях может возникнуть необходимость в сверлении дополнительных отверстий в стальной стенке (с последующей обработкой антикоррозионным средством), так как отверстия для шурупов не всегда подготовлены заранее.



Рис. 42

Если трубопровод можно обустроить позднее, то скиммер также можно установить уже при монтаже внутренней пленки (см. стр. 20).



Рис. 43



Рис. 44

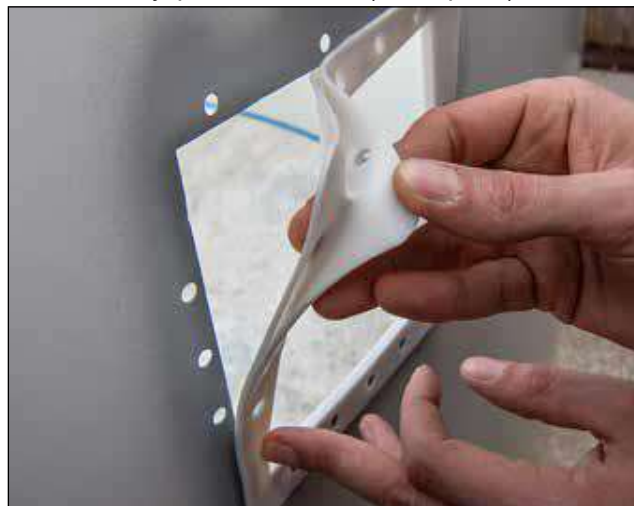

Шуруп фланца

Предохранительный

Рис. 45



Рис. 46



Рис. 48

#### 4.5.2 Форсунка возврата воды

У бассейнов IBIZA, как правило, имеется одна форсунка возврата воды, установленная около скиммера. Здесь также необходимо обработать края отверстия антикоррозионным средством.



Рис. 47

##### 4.5.2.1 Форсунки возврата воды для жесткого трубопровода (при укладке в грунт)



**Очень важно у форсунок возврата воды для жесткого трубопровода: необходимо установить корпуса форсунок уже на этом этапе перед монтажом внутренней пленки, поскольку речь идет о специальных форсунках с фланцем на стороне бассейна, что в отличие от обычных форсунок значительно упрощает замену пленки в будущем.**

Для окончательного монтажа форсунки необходим фланец ⑦. Этот фланец может находиться в накладке ⑥. Легким нажатием/изгибом накладки отделите фланец и установите его (см. рис. 48).



Рис. 49

- 1) Стопорное кольцо
- 2) Шар регулировки потока
- 3) Корпус форсунки
- 4) Контргайка
- 5) Шурупы
- 6) Накладка
- 7) Фланец
- 8) Уплотнения
- 9) Уплотнение без отверстий

Дополнительное уплотнение без отверстий ⑨ (если оно входит в комплект форсунки) не используется у бассейнов со стальной стенкой.



Рис. 50

Наклейте на рамку фланца корпуса форсунки одно из двух самоклеящихся уплотнений.



Рис. 51



Рис. 52

Просуньте корпус форсунки в отверстие в стальной стене изнутри наружу.

Затем установите сзади стопорную гайку (на внешней стороне бассейна) на резьбу форсунки и затяните ее.



Рис. 53



Форсунки возврата воды со штуцером для присоединения шланга 32/38 мм устанавливаются при монтаже внутренней пленки (см. стр. 24).

#### 4.6 Укладка геотекстильной подложки

Необходимо вовремя завершить монтаж бассейна, иначе он может обрушиться. Если это невозможно сделать из-за погодных условий или по иным причинам, рекомендуется отложить укладку геотекстиля и в достаточной мере механически защитить стенки бассейна от воздействия ветра.

Для защиты внутренней пленки от прямого контакта с основанием и материалами, которые могут повредить ПВХ пленку, рекомендуется использовать защитную геотекстильную подложку или защитное полотно.

Однако защитный геотекстиль может только предохранять пленку, но не может компенсировать неровности основания.

Перед укладкой подложки необходимо тщательно очистить основание.

В некоторых случаях подложка уже соответствует размерам бассейна. При поставке подложки в рулонах укладывайте ее полосами и фиксируйте скотчем.



Рис. 54



Рис. 55

Вырежьте подложку, превышающую размеры бассейна примерно на 10 см, и уложите ее так, чтобы ее края поднимались по периметру у стенки бассейна на 5 см. Для небольших участков по краям можно использовать отрезки геотекстиля. Закройте подложкой профиль основания по всему периметру бассейна и приклейте края подложки к стальной стенке скотчем.



Рис. 56



Рис. 57

Выровняйте подложку и также склейте скотчем края соседних полос подложки.



Профессиональный совет по укладке подложки: Сделайте по краям подложки на закругленных участках овала небольшие клиновидные вырезы с шагом 20–25 см для устранения лишнего материала, чтобы подложка не собиралась складками (см. рис. 58-59).



Рис. 58



Рис. 59



Рис. 60

Возможные складки и перегибы подложки, которые могут возникнуть при ее транспортировке и хранении, со временем разгладятся сами под давлением воды.

#### 4.7 Крепление внутренней пленки и монтаж верхнего профиля



**Внимание! Монтаж внутренней пленки бассейна проводите при температуре от +15 до +25 °С, ни в коем случае при сильном солнечном свете!**

При слишком высокой температуре: Пленка становится мягкой, эластичной, слишком большой. При слишком низкой температуре: Пленка становится твердой, неэластичной, слишком маленькой (разница размеров по диаметру может достигать 50 см!).

После укладки подложки передвигайтесь внутри бассейна только в чистой обуви или в носках. Кроме того, следует снова вычистить все внутреннее пространство бассейна (например, пылесосом — см. рис. 61).



Рис. 61

Затем положите внутреннюю пленку посреди бассейна и разверните ее так, чтобы внешние швы дна находились на одинаковом расстоянии от стальной стенки по всему периметру, так как пленка всегда немного меньше бассейна.



Следите за тем, чтобы вертикальный шов не располагался в месте установки скиммера, возвратных форсунок или светильников. В противном случае не гарантируется герметичность.



**Внимание! Наступайте на внутреннюю пленку только босиком или в подходящей обуви.**



Рис. 62



Рис. 63

Внутренняя пленка вне зависимости от наличия верхнего профиля всегда имеет приваренную кайму — загиб для подвески (см. рис. 64).



Рис. 64

**Примечание по верхнему профилю:**

Боковой клиновидный паз на специальном комбинированном верхнем профиле предназначен для замены пленки в будущем, если на верхний профиль положен бордюр. Для этого старая пленка отрезается вдоль верхнего профиля, причем оставшаяся кайма (загиб) по-прежнему предохраняет кромку стенки бассейна. И затем новая внутренняя пленка с клиновидной каймой вместо каймы-загиба крепится в пазу верхнего профиля.

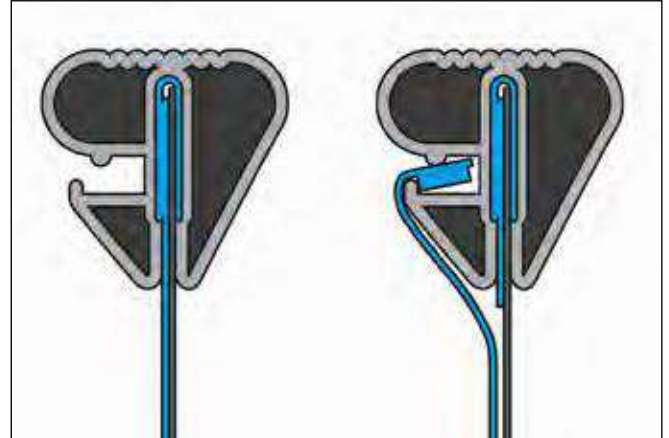

(Пример специального комбинированного верхнего профиля)

Край пленки с каймой-загибом для подвески наденьте на кромку стальной стенки бассейна и закрепите пленку несколькими сегментами верхнего профиля (см. рис. 65–67).



Рис. 65



Рис. 66



Рис. 67

Комплектный монтаж верхнего профиля проведите только после равномерного выравнивания швов пленки.

#### 4.7.1 Монтаж верхнего профиля (общая информация)

Соедините сегменты верхнего профиля с помощью соединительных колышков и ударами ладонью или резиновым молотком надвиньте его на край бассейна, закрепляя при этом кайму-загиб для подвески. При необходимости укоротите верхний профиль (см. рис. 68–70).



Рис. 68



Рис. 69



Рис. 70



Профессиональный совет: В комплект верхнего алюминиевого профиля входят 2 пластиковые крышки-накладки. При заполнении бассейна водой между некоторыми сегментами верхнего профиля может возникнуть вследствие растяжения стальной стенки большой зазор. По окончании монтажа бассейна используйте крышки-накладки для закрытия таких зазоров.

Стыки пластикового верхнего профиля закройте металлическими крышками-накладками (если они входят в поставку).

#### 4.7.2 Выравнивание складок



Возможные поперечные складки на настенной части выстилки (внутренней пленки) можно выровнять разглаживанием материала в области частично закрепленного верхнего профиля.

Разглаживайте складки в направлении от центра дна наружу к стене бассейна. В первую очередь следите за тем, чтобы шов выстилки находился точно в месте стыка дна и стенки бассейна. Перед наполнением бассейна водой швы выстилки должны располагаться на одинаковом расстоянии от края бассейна по всему периметру, а сама выстилка не должна иметь по возможности никаких складок. Так как размеры внутренней пленки бассейна всегда несколько меньше размеров самого бассейна с учетом ее растяжения под воздействием тепла и давления воды, необходимо обеспечить, чтобы швы дна находились на одинаковом расстоянии от стенки бассейна.



Рис. 71



Рис. 72

По окончании монтажа верхнего профиля оставшиеся складки на дне можно разгладить путем наполнения бассейна водой до высоты 2-3 см и разглаживания складок в направлении наружу.



Рис. 73

Если невозможно выровнять складки на стенке:

Если складки остаются и по достижении уровня воды 20–30 см, частично снимите верхний профиль (по участкам, никогда целиком) и сместите пленку в сторону для максимально возможного разглаживания складок. При этом внутренняя пленка должна быть всегда в достаточной мере закреплена верхним профилем во избежание ее соскальзывания на дно бассейна. Если несмотря на все усилия остаются недопустимо большие складки, единственным решением остается новый монтаж пленки.



Профессиональный совет: Для разглаживания пленки вдоль стен можно использовать обычный пылесос.

Для этого оберните конец шланга пылесоса геотекстилем и закрепите геотекстиль скотчем — это исключает присасывания конца шланга к пленке. Затем просуньте конец шланга через отверстие скиммера в пространство за пленкой. Для этого положите на крышку скиммера картон с отверстием, через которое просуньте шланг, и заклейте все скотчем для обеспечения герметичности. Условием для правильного функционирования является герметизация всех остальных отверстий, то есть заклеивание скотчем возвратной форсунки и скиммера с внешней стороны. Затем включите пылесос примерно на половину мощности. Воздух начнет отсасываться, и пленка постепенно натянется. Следует только разгладить складки, оставшиеся на пленке в местах перегибов при хранении в коробке.



Рис. 74



## 4.8 Монтаж встраиваемых деталей

Когда уровень воды достигнет примерно 20 см под соответствующим встраиваемым устройством, можно начать окантовку и монтаж (или завершить монтаж) встраиваемого оборудования.

### 4.8.1 Форсунка возврата воды

Для присоединения шланга 32/38 мм (см. рис 76): После выравнивания пленки вырежьте в ней отверстие в месте отверстия в стальной стенке для возвратной форсунки (вырезанное отверстие должно быть на 5–10 мм меньше отверстия в стальной стенке). Вложите уплотнение между пленкой и стальной стенкой и вставьте форсунку со вторым уплотнением в отверстие так, чтобы перед пленкой и за ней находились уплотнения. Затем закрепите форсунку, затянув контргайку на внешней стороне бассейна.



Предупреждение: Если в поставку входит двойное уплотнение, разделите его посередине на два отдельных уплотнения (см. рис. 75).



Рис. 75



Рис. 76

Для жесткого трубопровода 50 мм (см. рис. 77):

После выравнивания пленки сделайте отверстия для шурупов, например, с помощью шила (см. рис. 79). Приклейте второе уплотнение за фланцем так, чтобы оно находилось между пленкой и фланцем. Затяните шурупы фланца. Затем вырежьте пленку по отверстию (см. рис. 83). После чего снова затяните шар форсунки и стопорное кольцо и установите накладку.



Рис. 77



Рис. 78

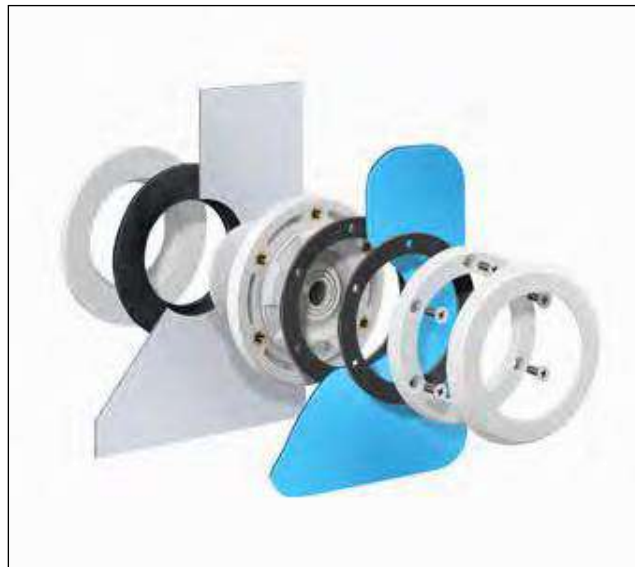

Рис. 79



Рис. 80



Рис. 81

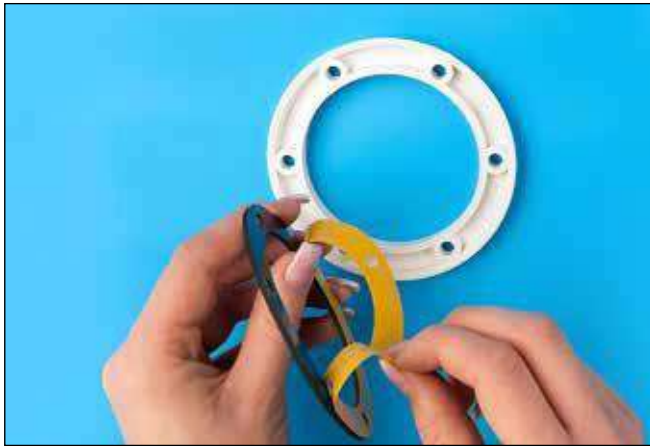

Рис. 82



Рис. 83

#### 4.8.2 Скиммер (уловитель грязи с поверхности воды)

Сделайте отверстия для шурупов и с помощью крестовой отвертки прикрепите фланец.

Если корпус скиммера устанавливается во время монтажа пленки, вложите двойное уплотнение в отверстие в стальной стенке, держите корпус снаружи, сделайте отверстия для шурупов на внутренней стороне и прикрутите шурупами фланец.

Затем вырежьте отверстие для скиммера и установите накладку фланца. Верх фланца и накладки обычно обозначен словом «Тор».

Вставьте в скиммер клапан и корзинку.



Рис. 84



Рис. 85



Рис. 86

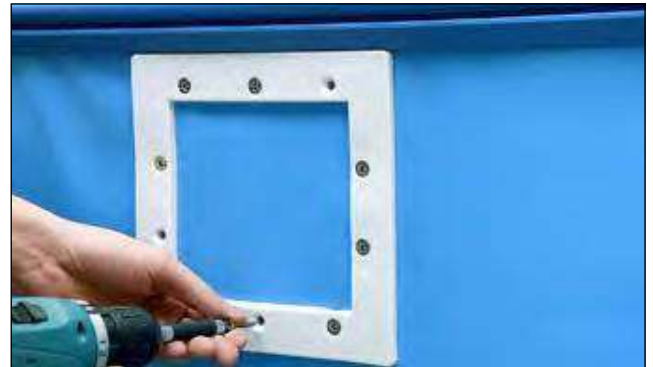

Рис. 87

### Корзинка скиммера:

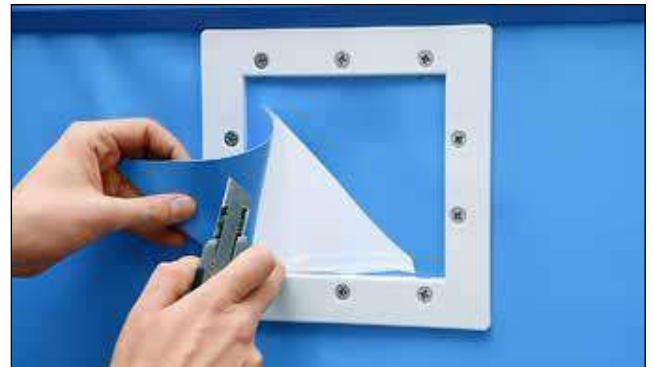
При эксплуатации бассейна необходимо регулярно очищать корзинку скиммера от грязи и листьев для обеспечения правильной работы фильтрующего оборудования. Для этой цели, а также для чистки дна пылесосом, крышка скиммера должна быть легко доступна. Необходимо следить за правильной установкой корзинки скиммера, чтобы она не поднималась и не блокировала клапан скиммера и, тем самым, поток воды (рис. 88).



Рис. 88

Адаптер для пылесоса используйте только вместе со шлангом донного пылесоса, но не во время нормальной работы фильтра!



Рис. 89

## 4.9 Завершение монтажа технологического оборудования

Перед полным заполнением бассейна водой и завершением его монтажа необходимо соединить/подключить отдельные технологические устройства (скиммер, форсунку возврата воды, светильники, устройство противотока и т. д.).

Соединительные трубопроводы должны быть жесткими или гибкими в трубе ПВХ, устойчивой к давлению грунта и воды. Все трубопроводы должны быть доступны для контроля или же испытаны на герметичность. При установке фильтра над уровнем воды в бассейне рекомендуется установить обратный клапан на всасывающей линии фильтрационного насоса.

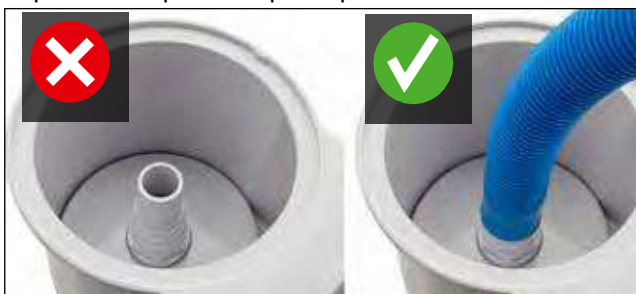
Электрические кабели следует прокладывать в электротехнических трубах вплоть до места установки машинного отделения / распределительного устройства.

## 5 Обсыпка сухим бетоном

У круглых бассейнов вся заглубленная часть обсыпается со всех сторон сухим тощим бетоном. У овальных бассейнов достаточно провести обсыпку на торцевых закругленных сторонах. Обсыпка за подпорными стенами не требуется. По окончании монтажа заполните бассейн водой. Круглые бассейны можно наполнить полностью. Овальные бассейны необходимо наполнять водой постепенно, вместе с наружной обсыпкой. Перед засыпкой бетоном предохраните внешнюю сторону стальной стенки на закругленных участках бассейна строительной пленкой и полистироловыми листами (толщ. 15–25 мм). Засыпайте стенку бассейна в несколько слоев (каждый высотой не более 50 см) увлажненным тощим бетоном С8/10 (или в соотношении примерно 1:10 в зависимости от зернистости щебня). В любом случае перед насыпкой следующего слоя нижележащий слой должен полностью затвердеть. Соответствующие слои бетона можно сбоку ограничить опалубочными панелями и т. п. После затвердевания слоя переместите опалубочные панели вверх для формирования следующего слоя. Одновременно с обсыпкой закругленных сторон овального бассейна бетоном необходимо досыпать и утрамбовывать почву за подпорными стенами, чтобы кирпичная конструкция могла противостоять давлению воды. Бетон не должен быть слишком мокрым. Бетон нельзя трясти и утрамбовывать. При естественном грунте (например, связной глине) толщина бетона должна составлять не менее 15 см. При сыпучих грунтах рекомендуемая толщина бетона составляет около 30 см.



**Профессиональный совет:**  
Альтернативой обсыпки бетоном является обнесение закругленных сторон бассейна кирпичной стеной и засыпка внешнего пространства грунтом с последующей утрамбовкой.



**При обсыпке бетоном уровень воды должен быть всегда не менее чем на 30 см выше внешнего бетонного слоя для компенсации внешнего давления.**



Рис. 90

При обсыпке бетоном убедитесь, что стенка бассейна не деформируется под давлением бетона.

Необходимо также избегать слишком большого давления бетона на встроенный скиммер, так как это может привести к деформации и последующему заклиниванию клапана скиммера. Рекомендуется разместить вокруг скиммера полистирол или подобный материал для компенсации давления бетона. Необходимо также избегать какого-либо повреждения стальной стенки бассейна, так как это может привести в дальнейшем к ее коррозии и потере гарантии производителя. При появлении на стальной стенке царапин и подобных повреждений сразу же обработайте их антикоррозионным покрытием.

## 6 Прочее

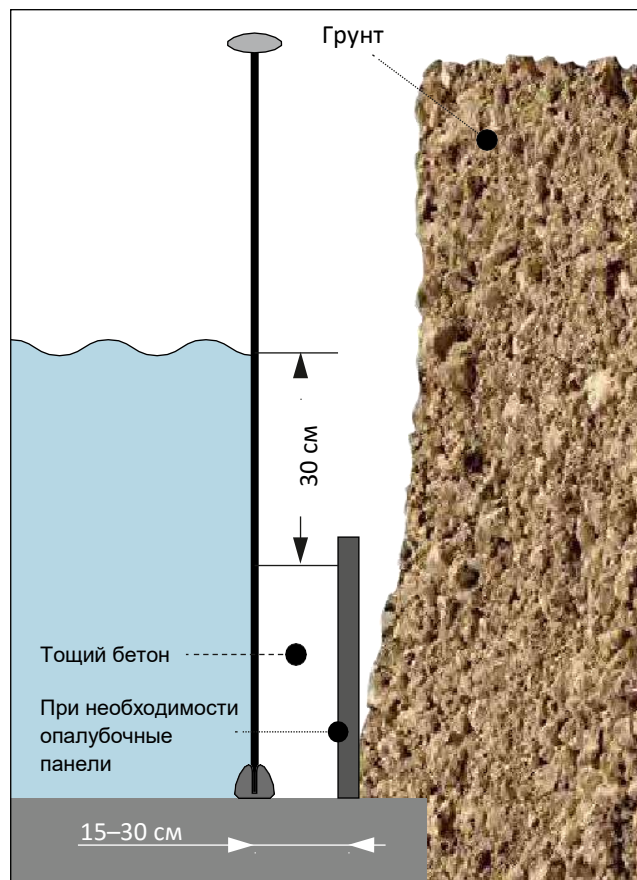
### 6.1 Уровень воды и клапан скиммера

Уровень воды в бассейне следует установить по отверстию скиммера. Оптимальным является уровень от 1/2 до 2/3 высоты отверстия скиммера (см. рис. 91). В любом случае необходимо избегать слишком низкого уровня, так как это может привести к повреждению фильтрационного насоса. Необходимо также обеспечить постоянное свободное движение клапана скиммера и правильную установку корзинок во избежание остановки тока воды.

Адаптер для пылесоса можно устанавливать только при очистке дна донным пылесосом и использовании шланга, подключенного к пылесосу — см. ниже.



Рис. 91

### 6.2 Вход в бассейн

Каждый бассейн должен быть оборудован удобной лестницей для входа. Различают лестницы, предназначенные для частично и полностью заглубленных бассейнов, и лестницы для надземных бассейнов — частично встраиваемых и отдельно стоящих.

#### 6.2.1 Лестница для надземного бассейна

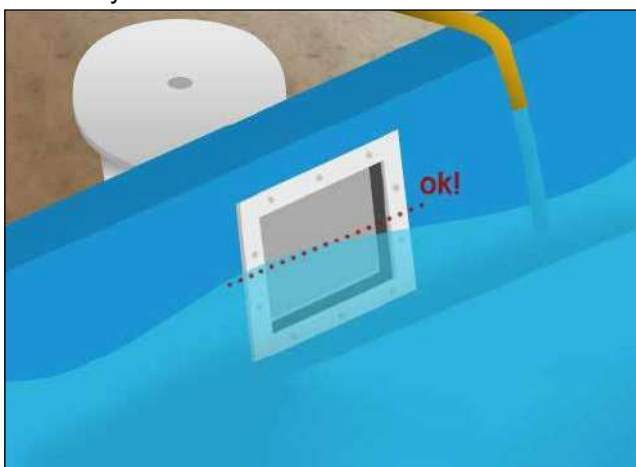
Для отдельно стоящих или частично заглубленных бассейнов рекомендуется использовать лестницу для надземных бассейнов. Ее можно приспособить по необходимости (у частично заглубленных бассейнов) путем укорочения наружной части конструкции с помощью пилки по металлу и т. п. Место отпила очистите от заусенцев. Затем наденьте на ножки лестницы наконечники.

Смотрите инструкцию по монтажу и эксплуатации соответствующей лестницы.



Рис. 92



Рис. 93

#### 6.2.2 Лестница для заглубленного бассейна

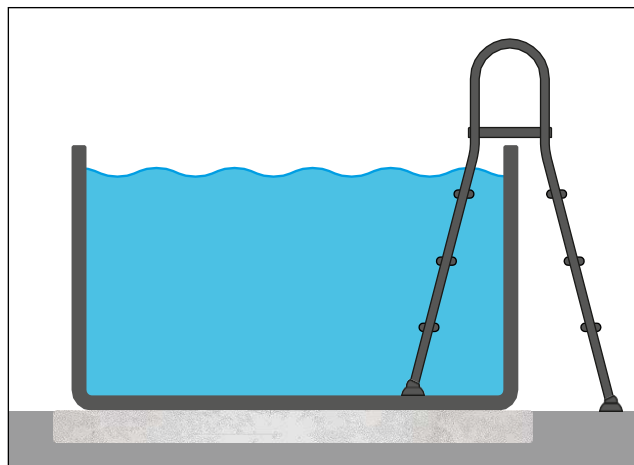
Лестницы из высококачественной стали для заглубленных бассейнов можно монтировать двумя способами. Соблюдайте инструкции по монтажу для соответствующей лестницы.

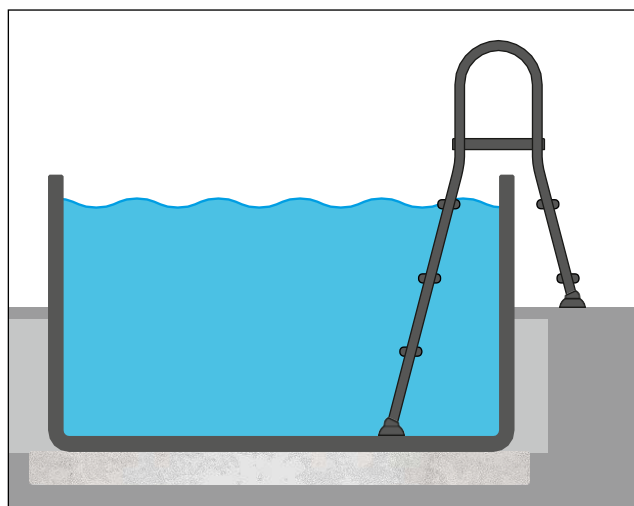

Рис. 94

### 6.3 Советы по использованию бассейна

- a. Перед входом в бассейн примите душ и ополосните ноги. Не входите в бассейн в обуви во избежание повреждения ПВХ пленки.
- b. Для выхода из бассейна используйте лестницу.
- c. Поддерживайте предписанный уровень воды — приблизительно на высоте середины фланца скиммера. Имейте в виду, что вода испаряется из бассейна при любой погоде, и поэтому ее нужно дополнять. Естественное испарение воды является нормальным явлением, и не стоит путать его с утечкой воды из-за нарушения герметичности.
- d. Регулярно проверяйте бассейн и его оборудование на предмет утечки воды. Возможные утечки устраните путем затягивания или герметизации соответствующего соединения.
- e. Правильный уход за водой бассейна является одной из важнейших предпосылок для поддержания бассейна в безопасном для здоровья состоянии.
- f. Температура воды в бассейне не должна превышать 30 °С. Оптимальная температура составляет около 25 °С. Теплая вода не освежает и, кроме того, снижает эффективность дезинфицирующего средства и создает хорошие условия для роста водорослей. Высокая температура воды также приводит к размягчению пленки бассейна и риску возникновения складок на пленке. Если температура воды в бассейне достигнет 30 °С, не используйте подогрев воды, снимите покрывало и замените часть воды более холодной.

### 6.4 Ремонт внутренней пленки

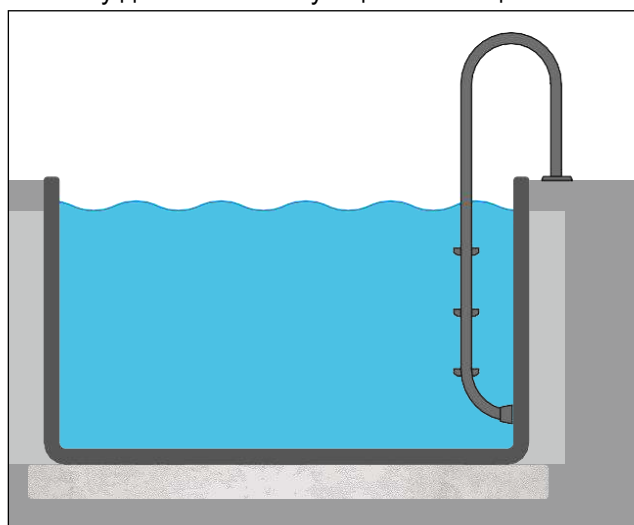
Повреждение ПВХ пленки можно легко устранить с помощью ремонтного набора для склеивания под водой.

### 6.5 Уход за бассейном

Сочетание механической и химической очистки воды обеспечивает чистую и прозрачную воду в течение всего времени.

#### Механическая очистка воды:

Мелкие загрязнения (например, пыльца, трава, волосы) удаляются с поверхности воды посредством скиммера и системы фильтрации. Грубые загрязнения (листья, насекомые) удаляйте с помощью сачка и/или донного пылесоса.

Ручная очистка дна (отсос) требует наличия системы фильтрации и скиммера / поверхностного грязеуловителя. Перед ручной очисткой необходимо сначала тщательно промыть песчаный фильтр.

#### Ручной отсос грязи со дна:

В поставку скиммера входит, как правило, адаптер для пылесоса. Для чистки бассейна необходимы щетка, телескопическая штанга и всасывающий шланг (для присоединения щетки к адаптеру).

Присоедините всасывающий шланг и телескопическую штангу к щетке. Наполните всасывающий шланг водой и наденьте его на наконечник адаптера. Установите адаптер на фильтрующую корзину скиммера. Установите клапан песчаного фильтра в положение «Фильтрация» и включите фильтр — теперь можно начать чистку.

Убедитесь в том, что всасывающий шланг полностью заполнен водой, чтобы насос бассейна не всасывал воздух!



Профессиональный совет по удалению воздуха из всасывающего шланга: Для полного обезвоздушивания шланга для ручной чистки можно на короткое время приставить шланг к форсунке возврата воды при включенном фильтре. Поток воды вытеснит весь воздух из шланга. Отсутствие пузырьков воздуха на выходе из другого конца шланга или из щетки означает полное удаление воздуха, после чего можно выключить фильтр.

Если все же в песчаный фильтр попадет какое-то количество воздуха, необходимо выключить насос и все снова развоздушить. Система фильтрации обычно развоздушивается автоматически. Очистку дна необходимо проводить медленными равномерными движениями щетки (при слишком быстром движении осадки могут взвихриться и разлететься в разные стороны). В случае использования песчаного фильтра без предварительного фильтра необходимо предусмотреть скиммер с фильтрующей корзиной!



Рис. 95

Снижение мощности фильтра может быть вызвано следующими причинами:

- 1) Загрязнен фильтрующий песок. → Проведите очистку фильтра.
- 2) Насос всасывает воздух (наличие пузырьков воздуха в воде, поступающей из форсунки возврата воды). → Дефектные шланги. Проверьте шланговые хомуты.
- 3) В скиммер поступает слишком мало воды. → Проверьте и при необходимости повысьте уровень воды.
- 4) Засорена корзина скиммера. → Очистите корзину.
- 5) Засорена корзина предварительного фильтра насоса фильтрации. → Очистите корзину.

### Химическая очистка воды:

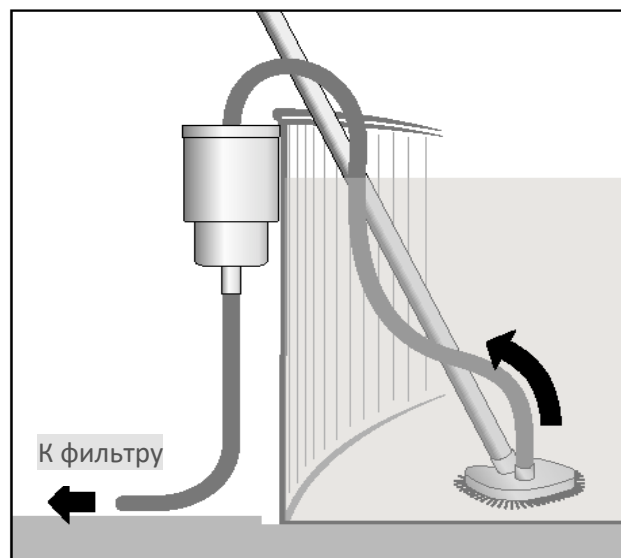
При очистке воды с помощью химических средств невозможно предоставить общее руководство по дозированию и технологическому режиму. Все бассейны отличаются по типу, посещаемости, окружающей среде, климатическим условиям и т. п. При дозировании химикатов необходимо исходить из действительных измеренных значений. Поэтому рекомендуется использовать набор для измерения pH и свободного хлора или другого активного вещества. По результатам измерений можно потом точно дозировать химические реагенты. Это поможет избежать излишнего воздействия химических средств на купающихся людей. Соблюдайте следующие правила:

- При выборе химикатов учитывайте их эффективность и возможность использования.
- Храните реагенты для бассейна в темном, прохладном, сухом и недоступном для детей месте.
- Перед использованием реагентов познакомьтесь с правилами оказания первой помощи, соблюдайте указания по технике безопасности и предостережения, приведенные на упаковках.
- При использовании химических средств соблюдайте инструкции производителя. При обращении с реагентами соблюдайте правила личной гигиены и по окончании работ тщательно вымойте руки.
- Не вкладывайте никаких химикатов в корзину скиммера. Для дезинфицирующих средств в виде хлорных таблеток рекомендуется использовать специальный поплавок или дозатор хлора. При использовании плавающего дозатора вложите в него соответствующее количество таблеток и поместите его на поверхность воды. Включение фильтра поможет более быстрому распределению хлора во всем объеме бассейна. После растворения хлора выньте поплавок из бассейна и уберите его в безопасное место. Если вы захотите использовать бассейн еще до растворения реагента, выньте поплавок и поместите его в место, где хлор не приведет к какой-либо травме или ущербу. Особенно исключите доступ детей.
- Не пользуйтесь бассейном во время применения каких-либо химических средств.

### 6.6 Консервация бассейна на зиму

Все встроенные бассейны должны оставаться зимой частично заполненными водой для компенсации внешнего давления.

Рекомендуется сначала установить pH 7,0 и при каком-либо замутнении воды или появлении водорослей применить шоковое хлорирование.

Затем необходимо снизить уровень воды до отметки 10 см под форсунками возврата воды и слить всю воду из трубопроводов и системы фильтрации. Форсунки подачи воды можно закрыть зимними крышками.

При наличии в бассейне точечных светильников уровень воды должен находиться под ними или над ними.

После понижения температуры добавьте в воду зимний консервант. Для компенсации давления льда на стенки бассейна рекомендуется использовать компенсаторы давления льда.

## 7 Правила безопасности

### Общие правила безопасности:



**Никогда не оставляйте детей без присмотра в бассейне или около него. Познакомьте детей с возможными опасностями, связанными с использованием бассейна. Научите детей плавать. Закройте бассейн тентом/покрывалом, если бассейн не используется. После еды или загорания избегайте медленного во избежание коллапса системы кровообращения или остановки сердца!**



**Первая помощь при несчастном случае при купании: Немедленно вытащите пострадавшего из бассейна. Проверьте у пострадавшего пульс и дыхание. При необходимости немедленно начните делать искусственное дыхание изо рта в рот и искусственный массаж сердца. Вызовите скорую помощь.**

**Предостережение! Не вносите никаких изменений в конструкцию смонтированного и наполненного водой бассейна. Это может привести к обрушению бассейна и/или важной травме.**

### Правила техники безопасности:

- Перед использованием бассейна, пожалуйста, внимательно прочитайте все руководство и при необходимости обращайтесь за разъяснениями к производителю или специалисту. Соблюдайте рекомендации, которые служат для обеспечения безопасности вас самих и других пользователей бассейна. Пожалуйста, храните данное руководство в безопасном месте для дальнейшего использования.
- Предварительное предупреждение: Ниже приведено описание (без претензий на полноту) типичных рисков, связанных с использованием бассейна. Однако невозможно перечислить все риски для каждого конкретного случая. Поэтому главный совет: Во время отдыха в бассейне и рядом с ним руководствуйтесь здравым смыслом.

### Безопасность людей, не умеющих плавать:

- Всегда убедитесь, что люди, не умеющие плавать, и неопытные пловцы — особенно маленькие дети — находятся под присмотром лиц, которые могут помочь утопающему и позвать на помощь.
- Во избежание недоразумений: Определите конкретного человека, который будет присматривать за купающимися и сможет оказать помощь в случае необходимости.
- Людям, не умеющим плавать, и неопытным пловцам следует использовать индивидуальные плавательные средства.
- Уберите из бассейна и вблизи него все игрушки, если бассейн не используется или не находится под присмотром, чтобы они не привлекали внимание детей.

## Безопасный доступ к бассейну:

- Если нет возможности поднять или опустить ваше устройство для входа в бассейн (лестницу) и таким образом избежать риска случайного падения детей в бассейн и несчастного случая, рекомендуется использовать устройства безопасности для предотвращения несанкционированного доступа к бассейну.

## Устройства безопасности:

- Устройства безопасности могут исключить случайное попадание детей в бассейн и тем самым предотвратить риск несчастного случая. В общем случае эти устройства также препятствуют несанкционированному доступу к бассейну. Поэтому настоятельно рекомендуется использовать устройства безопасности для вашего бассейна. В зависимости от конкретных условий это может быть, например, ограждение, покрытие со специальной защитой от ранения, павильон или система сигнализации.
- Кроме того, рекомендуется защитить окна и двери вашего дома, включая доступ на ваш участок, от проникновения посторонних людей, и таким образом предотвратить несанкционированное использование бассейна.
- Имейте, пожалуйста, в виду: Защитные средства могут сделать отдых в бассейне безопасным, но никогда не заменят постоянный присмотр взрослого за детьми, который может оказать помощь в случае необходимости.

## Средства спасения:

- Рекомендуется иметь вблизи бассейна средства спасения (например, спасательный круг).
- Убедитесь, что вблизи бассейна находится действующий телефон и справочник телефонов первой необходимости для быстрого вызова помощи, если она понадобится.

## Безопасное использование бассейна:

- Побуждайте всех пользователей бассейна и главным образом детей, чтобы они научились плавать.
- Ознакомьтесь с правилами оказания первой помощи (сердечно-легочная реанимация) и регулярно обновляйте свои знания. При несчастном случае такое знание может стать вопросом жизни и смерти.
- Перед использованием бассейна объясните всем отдыхающим и особенно детям, что следует делать при несчастном случае.
- Ни в коем случае не прыгайте в бассейн с малым количеством воды. Это может привести к важной травме или смерти.
- Не пользуйтесь бассейном, находясь под воздействием алкоголя или лекарственных препаратов, которые могут повлиять на вашу способность безопасного пользования.
- Если бассейн оснащен покрытием: Перед использованием бассейна убедитесь, что покрытие полностью поднято или удалено с поверхности воды.

- Для защиты купающихся от болезней, передающихся через воду, необходимо следить за чистотой воды и поддерживать бассейн в надлежащем санитарно-гигиеническом состоянии — см. указания и информацию о подготовке воды в руководстве по эксплуатации.
- Храните химикаты и реагенты для обработки воды (например, реагенты для очистки воды, чистящие или дезинфицирующие средства) в недоступном для детей месте.
- Переносная лестница должна устанавливаться на горизонтальной поверхности.
- Предохраняйте купающихся от болезней, вызываемых загрязненной водой. Поддерживайте воду в бассейне в надлежащем санитарно-гигиеническом состоянии и соблюдайте правила личной гигиены.

В радиусе 2 м от входа в бассейн поместите предупреждающую самоклеящуюся. Необходимо иметь в виду, что глубина бассейна не достаточна для безопасных прыжков в воду — риск получения травмы.





## Приблизительные размеры бассейна и объем воды в нем

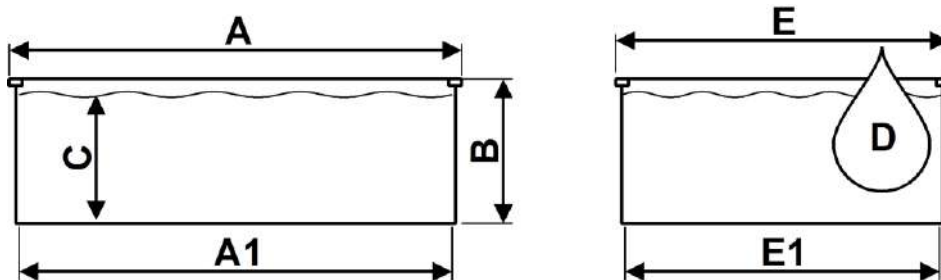

| Тип бассейна              | A1<br>[см] | A<br>[см] | B<br>[см] | C<br>[см] | D<br>[м³]   | E1<br>[см] | E<br>[см] |
|---------------------------|------------|-----------|-----------|-----------|-------------|------------|-----------|
| Ø 3,6 x 1,2 / 1,5 м       | Ø 360      | Ø 364     | 120 / 150 | 105 / 135 | 10,7 / 13,7 | -          | -         |
| Ø 4,0 x 1,2 / 1,5 м       | Ø 400      | Ø 404     | 120 / 150 | 105 / 135 | 13,2 / 17,0 | -          | -         |
| Ø 4,6 x 1,2 / 1,5 м       | Ø 460      | Ø 464     | 120 / 150 | 105 / 135 | 17,5 / 22,5 | -          | -         |
| Ø 5,0 x 1,2 / 1,5 м       | Ø 500      | Ø 504     | 120 / 150 | 105 / 135 | 20,6 / 26,5 | -          | -         |
| Ø 6,0 x 1,2 / 1,5 м       | Ø 600      | Ø 604     | 120 / 150 | 105 / 135 | 29,7 / 38,2 | -          | -         |
| 3,2 x 5,25 x 1,2 / 1,5 м  | 525        | 529       | 120 / 150 | 105 / 135 | 15,5 / 20,0 | 320        | 324       |
| 3,2 x 6,0 x 1,2 / 1,5 м   | 600        | 604       | 120 / 150 | 105 / 135 | 18,0 / 23,0 | 320        | 324       |
| 3,5 x 7,0 x 1,2 / 1,5 м   | 700        | 704       | 120 / 150 | 105 / 135 | 23,0 / 30,0 | 350        | 354       |
| 4,16 x 8,0 x 1,2 / 1,5 м  | 800        | 804       | 120 / 150 | 105 / 135 | 31,0 / 40,0 | 416        | 420       |
| 4,16 x 10,0 x 1,2 / 1,5 м | 1000       | 1004      | 120 / 150 | 105 / 135 | 40,0 / 51,5 | 416        | 420       |
| 6,0 x 12,0 x 1,2 / 1,5 м  | 1200       | 1204      | 120 / 150 | 105 / 135 | 67,5 / 87,0 | 600        | 604       |

Класс герметичности бассейна: W<sub>2</sub>

Желаем вам много радости с вашим бассейном!