

# Bestway®

# LAY-Z-SPA®



[bestwaycorp.com/support](https://bestwaycorp.com/support)



©2024 Bestway Inflatables & Material Corp.

All rights reserved / Tous droits réservés / Todos los derechos reservados / Alle Rechte vorbehalten / Tutti i diritti riservati

Trademarks used in some countries under license from / Marques déposées utilisées dans certains pays sous licence de / Marcas comerciales utilizadas en algunos países bajo licencia de / Marken, abweichend in bestimmten Ländern unter Lizenz von / I marchi commerciali sono utilizzati in alcuni paesi su licenza **Bestway Inflatables & Material Corp.**

Manufactured by / Fabriqué par / Fabricado por / Produziert von / Prodotto da **Bestway Inflatables & Material Corp., No. 208 Jin Yuan Wu Road, Shanghai, 201812, China.**

Exported by / Exporté par / Exportado por / Exportiert von / Esportato da **Bestway (Hong Kong) International Ltd./Bestway Enterprise Company Limited, Suite 713, 7/Floor, East Wing, Tsim Sha Tsui Centre, 66 Mody Road, Kowloon, Hong Kong.**

Manufactured for, distributed and represented in the European Union by / Fabriqué pour, distribué et représenté dans l'Union européenne par / Fabricado, distribuido y representado en la Unión Europea por / Hergestellt für Vertrieb sowie Vertretung innerhalb der Europäischen Union durch / Fabbriato per conto di, distribuito e rappresentato nell'Unione Europea da **Bestway Europe S.p.a., Via Resistenza, 5, 20098 San Giuliano Milanese (Milano), Italy.**

Represented in United Kingdom by **Bestway Corp UK Ltd, 8 Wentworth Road, Heathfield Industrial Estate, Newton Abbot, Devon, TQ12 6TL.**  
Represented in Latin America by / Représenté en Amérique latine par / Representado en Latinoamérica por / Representado na América Latina por **Bestway Central & South America Ltda, Salar Ascotan 1282, Parque Enea, Pudahuel, Santiago, Chile.**

Represented in Australia & New Zealand by **Bestway Australia Pty Ltd, Unit 2/98-104 Carnarvon St Silverwater, NSW 2128, Australia.**  
(Tel: Australia: (+61) 2 9037 1388; New Zealand: 0800 142 101).

Represented in North America by / Représenté en Amérique du Nord par / Representado en Norteamérica por **Bestway (USA) Inc., 3435 S. McQueen Road, Chandler, AZ 85286, United States of America.**

[www.bestwaycorp.com](https://www.bestwaycorp.com)

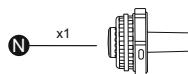
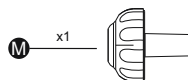
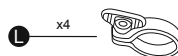
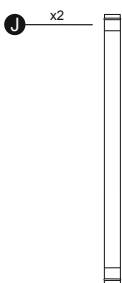
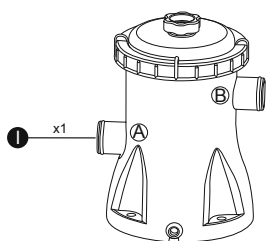
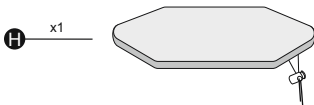
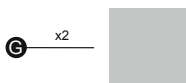
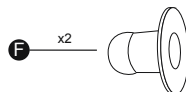
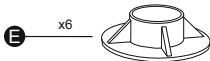

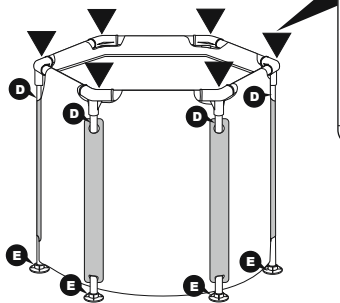
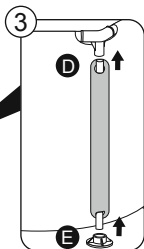
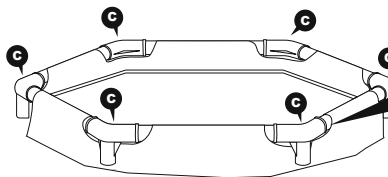
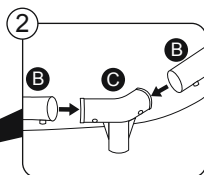
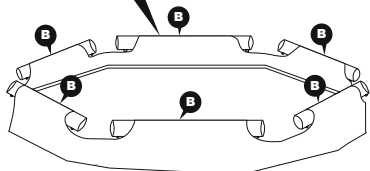
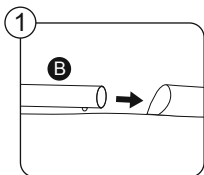
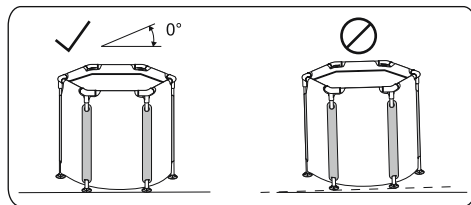

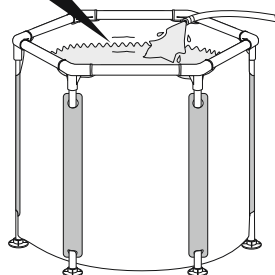
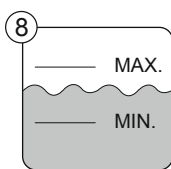
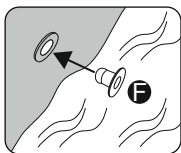
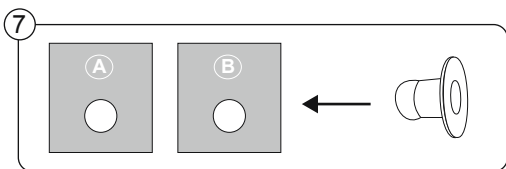
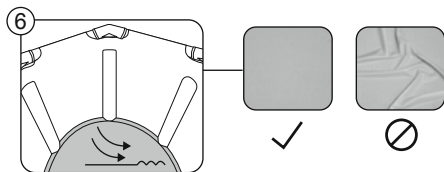
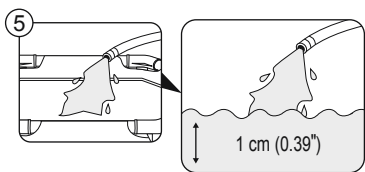
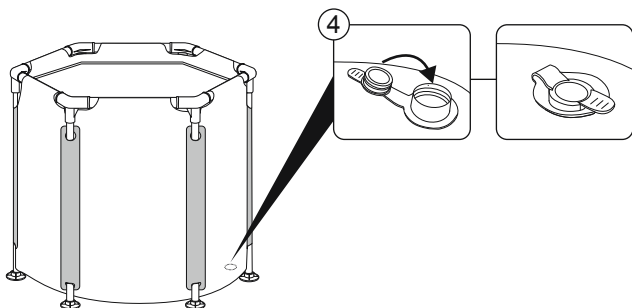

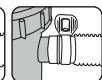
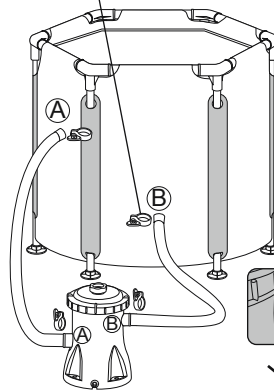
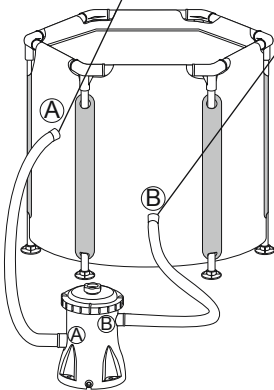
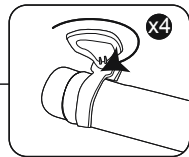
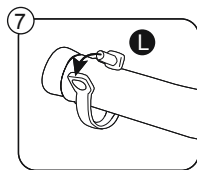
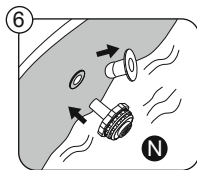
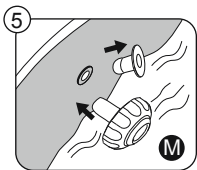
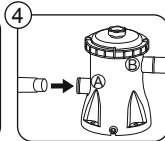
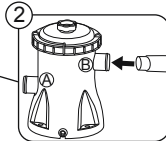
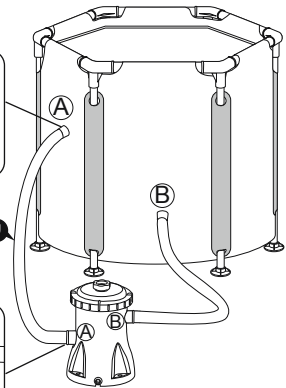
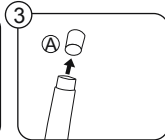
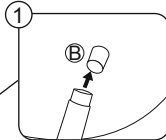
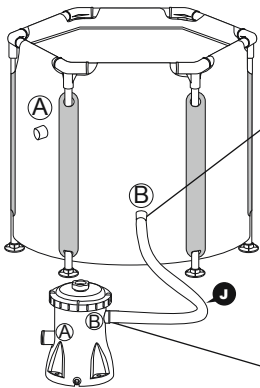
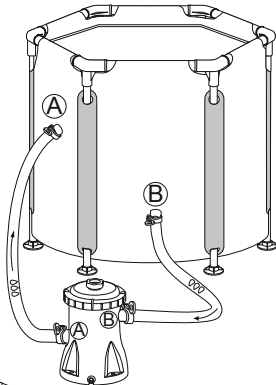

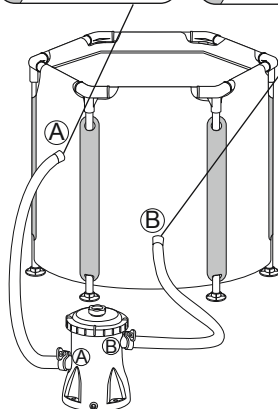
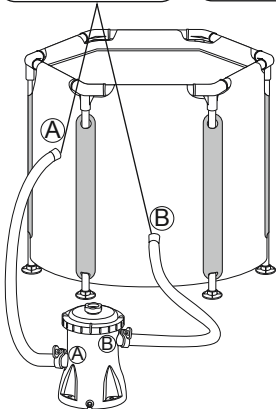
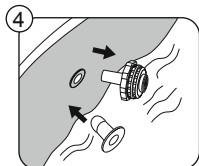
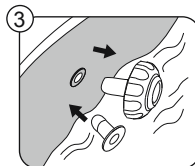
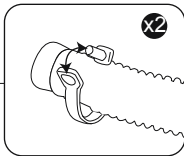
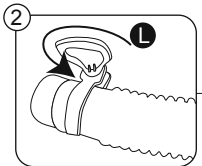
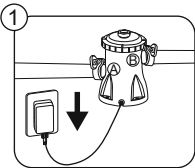
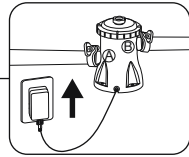
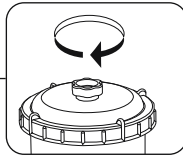
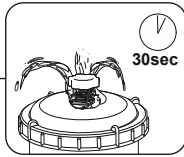
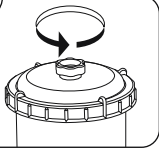

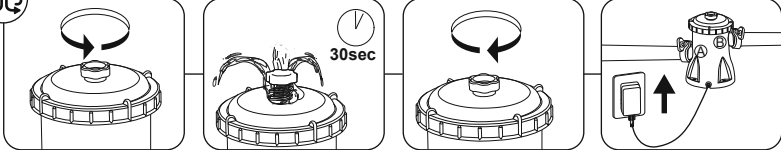
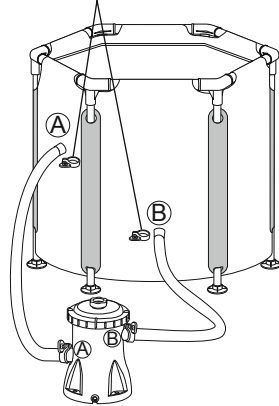
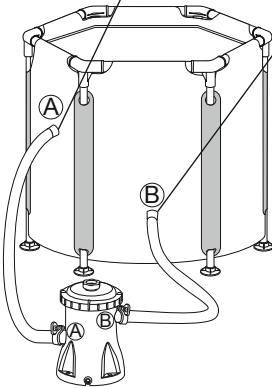
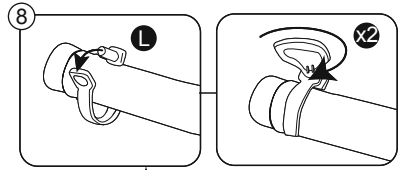
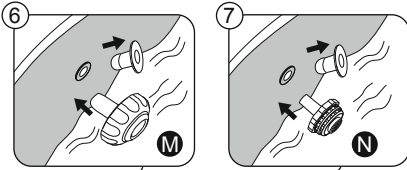
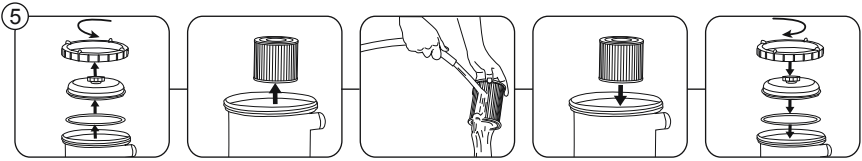

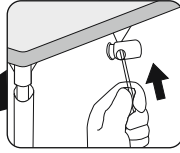
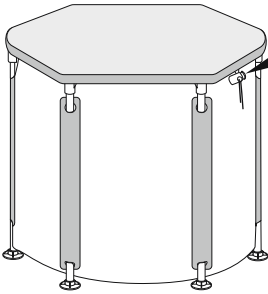

1

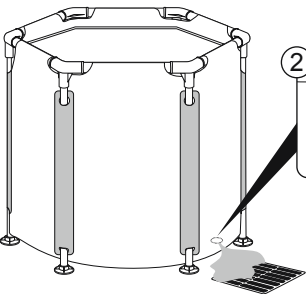
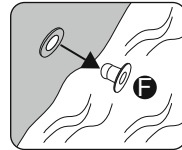
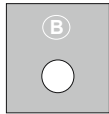
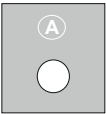

2

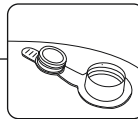
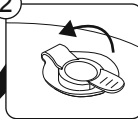



## SAFETY INFORMATION

### READ AND FOLLOW ALL INSTRUCTIONS.

Carefully read, understand, and follow all information in this user manual before installing and using the bath. These warnings, instructions, and safety guidelines address some common risks of water recreation, but they cannot cover all risks and dangers in all cases. Always use caution, common sense, and good judgment when enjoying any water activity. Retain this information for future use. In addition, the following information can be supplied depending on the bath type. Keep these instructions in a safe place. If instructions are missing, please contact the manufacturer or search it on the website [www.bestwaycorp.com](http://www.bestwaycorp.com).



#### Non Swimmers safety

- Continuous, active, and vigilant supervision of weak swimmers and non-swimmers especially in exercise baths, by a competent adult is required at all times (remembering that children under five years of age are at the highest risk of drowning).
- Designate a competent adult to supervise the bath each time it is being used.
- Weak swimmers or non-swimmers should wear personal protection equipment, especially when using the exercise bath.
- When the bath is not in use, or unsupervised, remove all toys from the bath and its surrounding area to avoid attracting children to the bath.

#### Safety devices

- A safety cover or other safety protection device shall be used, or all doors and windows (where applicable) shall be secured to prevent unauthorized access to the bath.
- Barriers, covers, alarms, or similar safety devices are helpful aids, but they are not substitutes for continuous and competent adult supervision.

#### Safety equipment

- It is recommended to keep rescue equipment (e.g. a ring buoy) by the bath (if appropriate).
- Keep a working phone and a list of emergency phone numbers near the bath.

#### Safe use of the bath

- Encourage all users especially children to learn how to swim.
- Learn Basic Life Support (Cardiopulmonary Resuscitation — CPR) and refresh this knowledge regularly. This can make a life-saving difference in the event of an emergency.
- Instruct all bath users, including children, what to do in case of an emergency.
- Never dive into any shallow body of water. This can lead to serious injury or death.
- Do not use the bath when using alcohol or medication that may impair the bather's ability to safely use the bath.
- When covers are used, remove them completely from the water surface before entering the bath.
- Protect bath occupants from water related illnesses by advising them to keep water treated and practicing good hygiene. Consult the water treatment guidelines in the user's manual.
- Store chemicals out of the reach of children.
- Use the signage provided on the bath or within 2 000 mm of the bath in a prominent visible position.
- Removable ladders, when removed, shall be stored safely where children cannot climb on it.
- Always keep the bath cover on to minimize heat loss during heating of the bath between uses (but not while it is being used). Ensure the cover is fitted tightly, as per manufacturer's instructions to maximize insulation. It shall be recommended that the cover, when not in use, should be kept off the ground to retain its cleanliness (particularly the surface in close proximity to the water bath water surface). The cover should be stored in an appropriate location, where it cannot be damaged, or cause damage.
- Consider that the comfortable temperature range during use may be lower than the maximum safe temperature.
- For aboveground portable baths without floor insulation, consider using an insulating ground cloth underneath the bath to minimize heat loss through the bottom of the bath.
- Maintain clean filters to preserve appropriate working conditions for the pump and avoid unnecessary water replacement.
- DANGER — Risk of Accidental Drowning (especially children under 5 years). Caution shall be exercised to prevent unauthorized access to the bath by children. This can be reached by adult supervisor securing the means of access or installing a safety protection device to the bath. To avoid accidents during bath use, ensure that children are kept under constant adult supervision.
- DANGER — Risk of injury. The suction fittings in this bath are sized to match the specific water flow created by the pump. Should the need arise to replace the suction fittings or the pump, be sure that the flow rates are compatible. Never operate the bath if the suction fittings are broken or missing. Never replace a suction fitting with one rated less than the flow rate marked on the original suction fitting.
- This appliance can be used by children aged 8 years and above and persons with reduced physical, sensory or mental capabilities or lack of experience and knowledge if they have been given supervision or instruction concerning use of the appliance in a safe way and understand the hazards involved. Children shall not play with the appliance. Cleaning and user maintenance shall not be made by children without supervision.
- No part of the appliance is to be located above the bath during use.
- Parts containing live parts, except parts supplied with safety extra-low voltage not exceeding 12 V, must be inaccessible to a person in the bath.
- Parts incorporating electrical components, except remote control devices, must be located or fixed so that they cannot fall into the bath.
- Keep the bath located in a room (indoors/outdoors), with a lockable door that is kept locked when not in use to prevent access to the bath.

## SAFETY INFORMATION

---

- The bath is not for public/commercial use.
- WARNING — To reduce the risk of injury/illness:
  - A. The water in a bath should never exceed 40°C / 104°F. Lower water temperatures are recommended for young children and when bath use exceeds 10 min. It is recommended to seek medical advice before use.
  - B. Since excessive water temperatures have a high potential for causing foetal damage during the early months of pregnancy, women should limit bath water temperature and duration of use and should also seek medical advice.
  - C. The user should check the water temperature before entering the bath.
  - D. The use of alcohol, drugs, or medication before or during bath use may lead to unconsciousness, with the possibility of drowning.
  - E. Persons with any medical condition should seek medical advice before using a bath.
  - F. Persons using medication should seek medical advice before using a bath since some medication may induce drowsiness while other medication may affect heart rate, blood pressure, and circulation.
  - G. Avoid putting the head under water at all times.
  - H. Avoid swallowing bath water.
- Whenever the bath is emptied, the filter should be cleaned (and drained/dried, where applicable).
- In the absence of automated and/or continuous water treatment (measurement and chemical dosage) any manual dosing of chemicals shall not be performed while bathers are present in the bath.

## WARNING OF THE PUMP

- The pump is to be supplied by an isolating transformer or supplied through a residual current device (RCD) having a rated residual operating current not exceeding 30 mA.
- The supply cord cannot be replaced. If the cord is damaged the appliance should be scrapped.
- Electric installations should follow national wiring rules.

## DISPOSAL



Electrical products should not be disposed of with household waste. Please recycle where facilities exist. Check with your local authority or retailer for recycling advice.

## Save these instructions.

## SETUP INSTRUCTIONS

---

### Overview

#### Choosing the Correct Location:

Indoor and outdoor above ground & portable bath with portable wiring.  
Choose a position that will minimize noise disturbance as much as possible.

#### The surface chosen to install the bath must respect the following technical characteristics:

- The surface must be flat and smooth. If the surface is inclined or uneven, it can create an unbalanced loading on the structure of the bath. This can damage the welding points.
- The selected surface must be clear of any type of object. Due to the weight of the water, any object under the bath could damage or perforate the bottom of the bath.
- The selected surface must be clear of aggressive plants and weed species. Types of strong vegetation could grow through the liner and create water leakage. Grass or other vegetation that may cause odor or slime to develop must be eliminated from the chosen location.
- The surface must be strong enough to support the maximum weight load of the bath, water and users. We recommend asking a qualified contractor or a structural engineer to verify this requirement. Special attention should be given if the bath is being installed on a suspended floor (e.g. balcony, deck, roof terrace, etc.). Read the filled weight information on the package.
- The selected surface must have a draining system around/under the bath for water that may come out of the bath while exiting, splashing, (abnormal) leaking, accidental overflow, etc., for regular cleaning of the bath and its surroundings, for regular emptying of the bath or for long term bath storage. Special attention should be given to areas that have high water tables, are prone to flooding and/or are sited indoors. Drainage to the surrounding area should allow water to wash away. Where non-porous duckboard flooring is used, it must have drainage under it that can be easily cleaned.

#### Outdoor Installation:

- Consult your local professional installers for environmental conditions, such as ground water and risk of frost.
- Prevent damage from winterizing, such as water freezing in the pipes and the circulation system. Pipes subject to damage from freezing must have a uniform slope in one direction and must be equipped with valves for drainage or must be capable of having the water removed.
- Do not leave the bath's surface exposed to direct sunlight for long periods of time. We recommend protecting the bath from direct sunlight exposure with a cover when not in use.

#### Indoor Installation:

- Consult your local government authority for installation regulations.
- There must be suitable air treatment in the bath chamber (ventilation and dehumidification) to preserve users' safety comfort and the building and decorative materials present in the room.
- Do not install the bath on carpet or other floor materials (e.g. untreated cork, timber or other porous materials) that promote or harbor moisture and bacteria, or that could be affected by water treatment chemicals used in the bath.

## SETUP INSTRUCTIONS

---

**Suggested surfaces:** grass, ground, concrete and all other surfaces that respect the above set-up conditions.

**Surfaces to avoid:** mud, sand, gravel, deck, balcony, driveway, platform, soft/loose soil or other surface that does not meet the above set-up conditions.

Follow the important instructions above to choose the correct surface and location to set up your bath. If parts become damaged because the set-up surface and location does not adhere to these instructions, it will not be considered a manufacturer defect and will void the warranty and any service claims.

### Additional Guidelines:

Check with your local city council for bylaws relating to fencing, barriers, lighting and safety requirements, and ensure you comply with all laws.

If you must change locations during set-up, lift the liner to move it; do not drag it on the ground. The friction between the bottom and the ground can damage the liner.

### Parts & Tools Needed

Compare the parts in your box to the parts listed in this manual. 

Verify that the equipment components represent the model that you had intended to purchase. If any parts are damaged or missing at the time of purchase, visit our website [bestwaycorp.com/support](http://bestwaycorp.com/support).

### Assembly Instructions

For installation instructions, scan the QR code printed on the front cover or follow the illustrations inside the manual.  Drawings

are for illustration purposes only. May not reflect actual product. Not to scale.

Assembly of the bath can be completed without additional tools.

Bestway is not responsible for damage caused to the pool due to mishandling or failure to follow these instructions.

**IMPORTANT:** It is imperative to check that the hydraulic connectors are not obstructed.

**IMPORTANT:** Do not dry run the filter pump. Make sure both the bath's inlet and outlet are open and fully covered by water. Before switching on the filter pump, perform the air discharging operation as shown. 

**AIR DISCHARGING OPERATION:** Follow these steps to discharge air before switching the filter pump on and after every maintenance operation. Omitting this operation will greatly affect the lifespan of the product.

### Helpful Installation Tips:

The bath can be used when the environment temperature is above  $-20^{\circ}\text{C}$  /  $-4^{\circ}\text{F}$ . We strongly suggest opening the package and assembling the bath when the ambient temperature is above  $15^{\circ}\text{C}$  /  $59^{\circ}\text{F}$ . The PVC material of the liner will be more flexible and easier to assemble in this environment.

### Filling the bath:

Consult your local government authority for water regulations related to convenient water supply for filling the bath.

Your bath can be filled with ice and cold water together, just ice or hot water up to  $40^{\circ}\text{C}$  /  $104^{\circ}\text{F}$ .

**ATTENTION:** Do not use blocky ice with sharp edges that can damage the liner. Do not leave the bath unattended while filling with water. It is highly recommended to use tap water for filling to minimize unwanted content, such as minerals. Do not use sea water. Fill the bath with water after all assembly steps are completed and until the water reaches the proper water level. We strongly recommend filling to the proper water level to avoid the overflow of water.

## MAINTENANCE INSTRUCTIONS

---

Keeping your bath water clean and chemically balanced is necessary. Simply using the filtration system and cleaning the filter cartridge is not enough for proper maintenance of the water.

It is important to prioritize the maintenance and health of your bath water. If you do not adhere to these guidelines, your and your family's health might be at risk.

### Water Maintenance:

We recommend you use chemicals to maintain water chemistry and chlorine or bromine tablets (do not use granules) with a chemical dispenser.

The chemical maintenance with chemical tablets must be performed with a chemical dispenser or chemical floater. Do not throw chemical products directly into the water. The chemicals will settle on the bottom of the bath and damage and discolor the liner. In the worst cases, it will damage the structure of the bath liner.

Bath damage resulting from the misuse, number of users and overall mismanagement of bath water is not covered by the warranty.

Water quality is directly related to frequency of use, number of users and overall maintenance of the bath. The water should be changed every 3 days if there is no chemical treatment being performed with the water. We recommend that you take a shower before using your bath, as cosmetic products, lotions and other residues on the skin can quickly degrade water quality. Place a bucket of water next to the bath to clean users' feet before they enter the water.

Use a skimmer for the surface and a vacuum cleaner for the bath bottom regularly to avoid settled dirt. If they are not included in the set, you can purchase them by visiting our website ([www.bestwaycorp.com](http://www.bestwaycorp.com)) or by visiting the nearest supply store.

### Chemical Usage:

Your bath set may not include a chemical dispenser. In this case, you can purchase one by visiting our website ([www.bestwaycorp.com](http://www.bestwaycorp.com)) or by visiting the nearest supply store. Remove the chemical dispenser when the bath is in use. After performing chemical maintenance and before using the bath, use a test kit (not included) to test the water chemistry. We recommend maintaining your water's chemical balance as shown in the table below.

Exceeding the following parameters can damage the structure of the liner and create a dangerous situation for the users.

## MAINTENANCE INSTRUCTIONS

Parameters	Values
Water clarity	clear view of the bath bottom
Colour of the water	no colour should be observed
Turbidity in FNU/NTU	max. 1,5 (preferably less than 0,5)
Nitrate concentration above that of fill water in mg/l	max. 20
Total organic carbon (TOC) in mg/l	max. 4,0
Redox potential against Ag/AgCl 3,5 m KCl in mV	min. 650
pH value	6,8 to 7,6
Free active chlorine (without cyanuric acid) in mg/l	0,3 to 1,5
Free chlorine used in combination with cyanuric acid in mg/l	1,0 to 3,0
Cyanuric acid in mg/l	max. 100
Combined chlorine in mg/l	max. 0,5 (preferably close to 0,0 mg/l)

Please consult your local bath or chemical supply retailer for more information about chemical maintenance. Pay close attention to the chemical manufacturer's instructions.

### Ongoing Bath Maintenance:

For liner maintenance, refer to the illustration steps inside the manual. 

When the bath is being used, the cover should be placed in a clean, dry area, otherwise it can pick up dirt and bacteria.

Covers should not be put on wooden tables or wooden decking because of the risk of bleaching the wood. Covers must be cleaned inside and out periodically using a suitable solution that includes adequate disinfection.

A cover lifter, or similar device, is useful for ensuring that the cover does not come into contact with the ground. A cover lifter is strongly recommended for baths in rental settings.

In the event of a leak, you can find the instructions in the FAQs on the support section of our website ([www.bestwaycorp.com/support](http://www.bestwaycorp.com/support)).

### Filter Pump Maintenance:

For maintenance instructions, refer to the illustration steps inside the manual.  Drawings are for illustration purposes only. May not reflect actual product. Not to scale.

The filter pump can only run when the ambient temperature is above 10°C / 50°F.

The filter pump can only run when the water temperature is above 5°C / 41°F.

Make sure that the filter pump is unplugged before any maintenance.

To optimize the Filter Pump performance and for sanitary reasons, we suggest replacing the filter cartridge with a new one every two weeks.

## DISASSEMBLY & STORAGE INSTRUCTIONS

### Draining:

For draining, refer to the illustration steps inside the manual.  Drawings are for illustration purposes only. May not reflect actual product. Not to scale.

**IMPORTANT:** Before draining the bath, make sure to manually remove any remaining ice from the bath. Avoid turning the bath upside down, which can damage the liner or cause injury to your hands due to the heavy weight.

### Cleaning:

1. Rinse the bath liner with tap water to remove any residue left by chemicals or debris.  
Do not clean the bath with strong bleach-based detergents to avoid degrading the material.
2. Leave the flattened liner in the sunlight until it's completely dry.
3. To remove the remaining water completely, wipe the bath liner with a dry cloth.

### Storage:

Remove all accessories. Be sure that bath liner and accessories are completely clean and dry before storage. If the bath is not completely dry, mold may result and will damage the bath liner during the storage period.

Once the bath is completely dry, sprinkle with talcum powder to prevent the liner from sticking together. We strongly recommend disassembling the bath when the ambient temperature is above 15°C / 59°F.

Before storage, remove and dispose of the filter cartridge.

Fold the bath liner only if the ambient temperature is above 15°C / 59°F. Store the bath in a dry place with a moderate temperature between 15°C / 59°F and 38°C / 100°F and keep the bath liner and all accessories inside a cardboard box to better protect the PVC material during the winter period.

## WARRANTY TERMS

For support and product registration, please visit [bestwaycorp.com/support](http://bestwaycorp.com/support).

## SICHERHEITSHINWEISE

### BITTE LESEN SIE DIE GESAMTE GEBRAUCHSANWEISUNG SORGFÄLTIG DURCH UND BEFOLGEN SIE ALLE DORT AUFGEFÜHRTEN SICHERHEITSHINWEISE.

Vor dem Aufbau und Nutzung des Bades lesen Sie bitte diese Gebrauchsanweisung vollständig und sorgfältig durch. Befolgen Sie alle Anweisungen und Sicherheitsrichtlinien genau. Diese decken einige der gängigen Risiken bei Freizeitaktivitäten im Wasser ab, können jedoch nicht alle möglichen Risiken und Gefahren berücksichtigen. Bei allen Aktivitäten im Wasser ist stets Vorsicht geboten. Verwenden Sie gesunden Menschenverstand und gutes Urteilsvermögen. Bewahren Sie diese Gebrauchsanweisung für den zukünftigen Gebrauch auf. Je nach Produkttyp können zusätzliche Informationen bereitgestellt werden. Lagern Sie diese Anweisungen an einem sicheren Ort. Sollten Anweisungen fehlen, kontaktieren Sie bitte den Hersteller oder besuchen die Website [www.bestwayservice.de](http://www.bestwayservice.de) (D / A) / [www.bestwaycorp.com](http://www.bestwaycorp.com).

#### Hinweise für Nichtschwimmer

- Schwächere Schwimmer und Nichtschwimmer müssen ständig von einem kompetenten Erwachsenen aktiv und aufmerksam beaufsichtigt werden, insbesondere in Freizeitbädern. Kinder unter fünf Jahren sind am stärksten gefährdet zu ertrinken.
- Beauftragere Sie einen kompetenten Erwachsenen, das Bad bei jeder Benutzung zu beaufsichtigen.
- Schwächere Schwimmer oder Nichtschwimmer sollten eine persönliche Schutzausrüstung tragen.
- Wenn das Eisbad nicht benutzt wird oder unbeaufsichtigt ist, entfernen Sie alle Spielsachen aus dem Eisbad und ihrer Umgebung, damit Kinder nicht ermutigt werden, hineinzugelangen.

#### Sicherheitsvorrichtungen

- Wenn das Bad nicht benutzt wird oder unbeaufsichtigt ist, entfernen Sie alle Spielzeuge aus dem Wasser und der Umgebung, um zu vermeiden, dass Kinder ermutigt werden, das Bad zu betreten.
- Sämtliche Abdeckplänen, Barrieren oder ähnliche Sicherheitsvorkehrungen sind nützliche Hilfsmittel, ersetzen jedoch zu keinem Zeitpunkt die ständige Aufsicht durch eine erwachsene Person.

#### Sicherheitsausrüstung

- Es wird empfohlen, Rettungs-ausrüstung (z. B. einen Rettungsring) in der Nähe des Bades bereitzuhalten (falls erforderlich).
- Halten Sie ein funktionierendes Telefon und eine Liste mit Notrufnummern in der Nähe des Bades bereit.

#### Sichere Verwendung des Eisbades

- Sämtliche Nutzer, insbesondere Kinder, sollten dazu ermuntert werden, schwimmen zu lernen.
  - Lernen Sie die Grundlagen der Lebensrettung (Herz-Lungen-Wiederbelebung - HLW) und frischen Sie Ihre Kenntnisse regelmäßig auf. Das kann im Notfall Leben retten.
  - Bringen Sie allen Badegästen, auch Kindern bei, was im Notfall zu tun ist.
  - Niemals in flaches Wasser springen. Das kann zu schweren bis lebensgefährlichen Verletzungen führen.
  - Die Nutzung des Eisbades unter dem Einfluss von Medikamenten, Alkohol oder anderen Drogen, welche die Sicherheit des Badenden beeinträchtigen können, ist untersagt.
  - Vor der Nutzung des Eisbades müssen sämtliche Abdeckplänen vollständig entfernt werden.
  - Zum Schutz vor wasserbedingten Krankheiten müssen sämtliche Richtlinien zur Wasseraufbereitung eingehalten werden. Diese finden Sie in der Gebrauchsanweisung.
  - Bewahren Sie Chemikalien immer außerhalb der Reichweite von Kindern auf.
  - Verwenden Sie die mit dem Eisbad bereitgestellten Warnkennzeichen. Diese sind in einem Umkreis von bis zu 2.000 mm anzubringen.
  - Abnehmbare Sicherheitsleitern müssen, wenn entfernt, außerhalb der Reichweite von Kindern aufbewahrt werden.
  - Um die Isolierung des Bades zu maximieren, verwenden Sie außerhalb der Nutzungszeiten stets die Abdeckplane. Achten Sie darauf, dass sie gemäß den Anweisungen des Herstellers fest angebracht ist. Legen Sie die Abdeckplane bei Nichtgebrauch nicht auf den Boden, um Sauberkeit und Isolierungsfähigkeit zu erhalten. Bewahren Sie die Abdeckplane an einem sicheren Ort auf, an dem weder beschädigt werden oder Schaden verursachen kann.
  - Bedenken Sie, dass die als angenehm empfundene von der gesundheitlich unbedenklichen Temperatur abweichen kann.
  - Bei Aufstellpools ohne Bodenisolierung sollten Sie die Verwendung einer entsprechenden Bodenplane unter dem Pool in Betracht ziehen.
  - Sorgen Sie für eine saubere Filterkartusche, um optimale Betriebsbedingungen für die Filterpumpe zu gewährleisten und unnötige Wasserwechsel zu vermeiden.
  - ACHTUNG – Gefahr des Ertrinkens (insbesondere für Kinder unter 5 Jahren). Stellen Sie sicher, dass Kinder keinen unbefugten Zugang zum Bad haben. Dies kann durch gesicherte Zugänge oder Sicherheitsvorrichtungen erreicht werden. Während der Nutzung des Bades müssen Kinder stets unter der Aufsicht eines Erwachsenen stehen, um Unfälle zu vermeiden.
  - ACHTUNG - Verletzungsgefahr. Die Ein- und Auslassdüsen dieses Bades sind auf die spezifische Pumpeneinstellung abgestimmt. Falls die Düsen oder die Pumpe ausgetauscht werden müssen, achten Sie darauf, dass die Pumpeneinstellungen kompatibel sind. Betreiben Sie das Bad niemals, wenn die Ein- oder Auslassdüsen beschädigt sind oder fehlen. Ersetzen Sie eine Düse niemals durch eine mit geringerer Leistung als auf der ursprünglichen Düse angegeben.
  - Dieses Gerät kann von Kindern ab 8 Jahren und darüber sowie von Personen mit verringerten physischen, sensorischen oder mentalen Fähigkeiten oder Mangel an Erfahrung und Wissen benutzt werden, wenn sie beaufsichtigt oder bezüglich des sicheren Gebrauchs des Gerätes unterwiesen wurden und die daraus resultierenden Gefahren verstehen. Kinder dürfen nicht mit dem Gerät spielen. Reinigung und Benutzer-Wartung dürfen nicht von Kindern ohne Beaufsichtigung durchgeführt werden.
  - Während der Benutzung des Eisbades darf sich kein Teil des Geräts direkt über dem Eisbad befinden.
  - Komponenten, die stromführende Bauteile enthalten (ausgenommen solche mit Schutzkleinspannung von maximal 12 V), müssen so installiert werden, dass sie für Personen innerhalb des Bades nicht erreichbar sind.
  - Komponente mit elektrischen Bauteilen, ausgenommen Fernbedienungen, müssen so angebracht oder befestigt werden, dass sie nicht ins Wasser fallen können.
  - Das Bad muss in einem Bereich (innen/außen) installiert werden, der mit einer abschließbaren Tür versehen ist. Stellen Sie sicher, dass die Tür bei Nichtbenutzung immer verschlossen bleibt, um den Zugang zum Bad zu kontrollieren.
  - Das Bad ist nicht für den öffentlichen/gewerblichen Gebrauch bestimmt.
  - ACHTUNG - Zur Minimierung von Verletzungen/Krankheiten.
- A. Das Wasser im Bad sollte nicht wärmer als 40°C sein. Niedrigere Temperaturen sind besonders für Kinder und bei einer Badezeit von über 10 Minuten zu empfehlen. Vor der Nutzung ist es ratsam, einen Arzt zu konsultieren.
- B. Übermäßige Wassertemperaturen können in den frühen Monaten der Schwangerschaft zu Schäden am Fötus führen. Die Badezeit sollte daher verkürzt sowie Wassertemperatur begrenzt werden und ärztlichen Rat hinzuziehen.
- C. Vor der Benutzung des Bades sollte die Wassertemperatur kontrolliert werden.
- D. Der Konsum von Alkohol sowie weiteren Drogen und Medikamenten vor oder während der Nutzung des Bades kann zu Bewusstlosigkeit führen und die Gefahr des Ertrinkens erhöhen.
- E. Personen mit gesundheitlichen Beschwerden sollten vor der Nutzung des Bades ärztlichen Rat einholen.



# SICHERHEITSHINWEISE

F. Personen, die Medikamente einnehmen, sollten vor der Nutzung des Bades ärztlichen Rat einholen, da einige Substanzen Schläfrigkeit hervorrufen können, während andere die Herzfrequenz, den Blutdruck und die Durchblutung beeinflussen können.

G. Halten Sie den Kopf stets über Wasser.

H. Vermeiden Sie es, Badewasser zu schlucken.

- Zur ordnungsgemäßen Pflege des Filtersystems sollte dieses einschließlich aller Komponenten bei jeder Entleerung des Bades gesäubert und getrocknet werden.

- In Abwesenheit einer automatischen und/oder kontinuierlichen Wasseraufbereitung (Messung und Dosierung von Chemikalien) darf keine Chemikaliengabe erfolgen, während sich Badegäste im Bad befinden.

## SICHERHEITSHINWEISE ZUR PUMPE

- Bitte achten Sie darauf, dass die Sandfilteranlage ausschließlich über einen Trenntransformator oder einen Personenschutzschalter mit einem maximalen Nennfehlerstrom von 30 mA in Betrieb genommen werden darf.

- Das Netzkabel dieses Gerätes ist fest verbaut und kann nicht ausgetauscht werden. Sollte das Kabel Schäden aufweisen, ist das Gerät nicht mehr sicher zu verwenden und muss ordnungsgemäß entsorgt werden.

- Die Installation von Elektrogeräten muss den lokalen und nationalen Vorschriften entsprechen. Sorgen Sie dafür, dass alle elektrischen Installationen von qualifizierten Fachkräften durchgeführt werden.

## ENTSORGUNG



Dieses Symbol weist darauf hin, dass dieses Produkt gemäß Richtlinie über Elektro- und Elektronik-Altgeräte (2012/19/EU) und nationalen Gesetzen nicht über den Hausmüll entsorgt werden darf. Der unsachgemäße Umgang mit Altgeräten kann aufgrund potentiell gefährlicher Stoffe, die häufig in Elektro- und Elektronik-Altgeräten enthalten sind, negative Auswirkungen auf die Umwelt und die menschliche Gesundheit haben. Verbraucher sind gesetzlich dazu verpflichtet, Elektro- und Elektronikgeräte am Ende ihrer Lebensdauer einer vom unsortierten Siedlungsabfall getrennten Erfassung zuzuführen. Durch die sachgemäße Entsorgung dieses Produkts tragen Sie außerdem zu einer effektiven Nutzung natürlicher Ressourcen bei. Informationen zu Sammelstellen für Altgeräte erhalten Sie bei Ihrer Stadtverwaltung, dem öffentlich-rechtlichen Entsorgungsträger, einer autorisierten Stelle für die Entsorgung von Elektro- und Elektronik-Altgeräten oder Ihrer Müllabfuhr. Bringen Sie Altgeräte zu dafür vorgesehenen Sammelstellen oder geben Sie es Ihrem Händler zurück. Händler von Elektro- und Elektronikgeräten mit einer Verkaufsfläche von mindestens 400 qm sowie Lebensmittelhändler mit einer Verkaufsfläche von mindestens 800 qm, die regelmäßig Elektro- und Elektronikgeräte verkaufen, sind außerdem verpflichtet, Altgeräte beim Kauf eines Neugerätes und Altgeräte mit Abmessungen kleiner als 25 cm auch ohne, dass ein Neugerät gekauft wird, zurückzunehmen.

Entnehmen Sie vor der Entsorgung des Produkts sämtliche Batterien und Akkus sowie alle Lampen, die zerstörungsfrei entnommen werden können. Wir weisen darauf hin, dass Sie für die Löschung personenbezogener Daten auf dem zu entsorgenden Produkt selbst verantwortlich sind.

## BEWAHREN SIE DIESE GEBRAUCHSANWEISUNGEN FÜR SPÄTERE ZWECKE AUF.

## AUFBAUANWEISUNGEN

### Übersicht

#### DEN RICHTIGEN STANDORT WÄHLEN:

Aufstellpool für den Innen- und Außenbereich sowie mobiles Bad mit flexibler Verkabelung.

Wählen Sie einen Aufstellort, der die Lärmbelastigung bestmöglich verringert.

#### Die zur Aufstellung des Bades ausgewählte Fläche muss die folgenden Anforderungen erfüllen:

- Die gewählte Fläche muss eben und glatt sein. Eine abschüssige oder unebene Oberfläche kann zu einer unausgewogenen Belastung der Konstruktion führen und die Schweißnähte beschädigen.
- Die gewählte Oberfläche muss frei von jeglichen Objekten sein. Durch das Gewicht des Wassers könnten Gegenstände unter dem Bad den Boden beschädigen.
- Die gewählte Oberfläche sollte komplett von Pflanzen, Wurzeln und Unkraut befreit werden, welche das Material beschädigen und zu Lecks führen könnten. Pflanzenreste sollten gründlich entfernt werden, um zu verhindern, dass es unterhalb des Pools zu Geruchs- oder Schleimbildung kommen kann.
- Die gewählte Fläche muss stabil genug sein, um das maximale Gewicht des Bades, des Wassers und der Benutzer zu tragen. Besondere Vorsicht ist geboten, wenn das Bad auf einem freitragenden Boden (z.B. Balkon, Terrasse, Dachterrasse) aufgebaut wird. Wir empfehlen, einen qualifizierten Fachmann oder einen Bauingenieur zu Rate zu ziehen, um diese Anforderung zu überprüfen. Lesen Sie hierzu die Gewichtsangaben auf der Verpackung.
- Die Oberfläche muss stabil genug sein, um das maximale Gewicht des Bades, einschließlich Wasser und Benutzern, zu tragen. Besondere Vorsicht sollte geboten sein, wenn das Bad auf einem freitragenden Boden (z.B. Balkon, Terrasse, Dachterrasse) installiert wird. Wir empfehlen, einen qualifizierten Fachmann oder Bauingenieur zu Rate zu ziehen, um diese Anforderung zu überprüfen. Beachten Sie dazu die Gewichtsangaben auf der Verpackung.

#### AUFBAU IM AUSSENBEREICH:

- Erkundigen Sie sich bei Ihrem örtlichen Installateur nach den Umgebungsbedingungen, wie Grundwasserstand und Frostgefahr.
- Verhindern Sie Schäden durch Winterbedingungen, wie das Einfrieren von Wasser in den Leitungen und im Umlaufsystem. Leitungen, die durch Frost beschädigt werden könnten, müssen eine gleichmäßige Neigung in eine Richtung aufweisen und mit Ablassventilen ausgestattet sein oder die Möglichkeit bieten, das Wasser vollständig entfernen zu können.
- Vermeiden Sie es, die Oberfläche des Bades für längere Zeit direkter Sonneneinstrahlung auszusetzen, indem Sie eine Abdeckplane verwenden.

#### AUFBAU IM INNENBEREICH:

- Erkundigen Sie sich bei Ihrer örtlichen Behörde nach den Installationsvorschriften.
- Bei der Nutzung im Innenbereich ist eine ausreichende Belüftung erforderlich, um die Sicherheit und den Komfort der Benutzer sowie die Erhaltung der Gebäudesubstanz zu gewährleisten.
- Das Bad darf nicht auf Teppichböden oder anderen Bodenbelägen wie unbehandeltem Kork, Holz oder anderen porösen Materialien installiert werden, da diese Feuchtigkeit und Bakterien begünstigen oder durch die im Bad verwendeten Chemikalien zur Wasseraufbereitung beschädigt werden könnten.

## AUFBAUANWEISUNGEN

**Geeignete Oberflächen:** Rasen, Erde, Beton und alle anderen Untergründe, welche die oben genannten Bedingungen erfüllen.  
**Nicht geeignete Oberflächen:** Schlamm, Sand, Kies, Terrasse, Balkon, Einfahrt, Plattform, weicher/lockerer Boden und alle anderen Untergründe, welche die oben genannten Voraussetzungen nicht erfüllen.  
Beachten Sie die oben genannten wichtigen Anweisungen zur Auswahl der geeigneten Oberfläche und des passenden Standorts für den Aufbau Ihres Bades. Sollten Teile beschädigt werden, weil die gewählte Fläche oder der Standort nicht den Richtlinien entspricht, wird dies nicht als Herstellungsfehler anerkannt und die Garantie sowie sämtliche Serviceansprüche verfallen.

### Weitere Hinweise:

Es ist wichtig, sich über lokale Bestimmungen und Sicherheitsvorschriften zu informieren, bevor Sie einen Pool errichten. Wenden Sie sich an Ihre Gemeinde- oder Stadtverwaltung, um sich über die geltenden Vorschriften für Umzäunungen, Absperrungen, Beleuchtungen und weitere Sicherheitsanforderungen zu informieren.  
Wenn Sie den Standort während des Aufbaus ändern müssen, heben Sie die Folie an, anstatt sie über den Boden zu ziehen. Die Reibung mit dem Boden kann die Folie beschädigen.

## KOMPONENTEN & BENÖTIGTES WERKZEUG

Vergewissern Sie sich, dass sämtliche Teile, welche in diesem Karton enthalten sind, mit den in dieser Gebrauchsanweisung aufgelisteten Komponenten übereinstimmen. Vergewissern Sie sich nach dem Öffnen des Kartons, dass alle Komponenten des Geräts mit dem Modell übereinstimmen, welches Sie erworben haben. Überprüfen Sie ebenfalls, ob alle Teile unbeschädigt und vollständig sind. Sollten Sie beim Kauf beschädigte oder fehlende Teile feststellen, besuchen Sie bitte unsere Webseite unter [www.bestwayservice.de](http://www.bestwayservice.de) (D / A) / [www.bestwaycorp.com/support](http://www.bestwaycorp.com/support).



## AUFBAUANLEITUNG

Zum Erhalt detaillierter Aufbauanweisungen für Ihr Produkt scannen Sie bitte den QR-Code, der sich auf der Vorderseite der Gebrauchsanweisung befindet. Alternativ können Sie auch den Abbildungen in dieser Gebrauchsanweisung folgen. Bitte beachten Sie, dass diese Darstellungen nicht unbedingt dem tatsächlichen Produkt entsprechen und nicht maßstabsgetreu sein müssen. Sie dienen lediglich zur Veranschaulichung.



Stellen Sie sicher, dass alle im Karton enthaltenen Teile mit den in dieser Gebrauchsanweisung aufgelisteten Komponenten übereinstimmen. Bestway® haftet nicht für Schäden am Pool, welche durch eine unsachgemäße Handhabung oder Nichtbeachtung dieser Anweisungen entstehen.

**WICHTIG:** Es ist unbedingt darauf zu achten, dass die Anschlüsse nicht verstopft sind.

**WICHTIG:** Betreiben Sie die Filterpumpe niemals ohne Wasser. Stellen Sie sicher, dass beide Anschlüsse frei sowie vollständig mit Wasser bedeckt sind. Stellen Sie sicher, dass Sie die Filterpumpe gemäß der Gebrauchsanweisung entlüften, bevor Sie diese einschalten.

**FILTERPUMPE ENTLÜFTEN:** Befolgen Sie diese Schritte zum Ablassen der Luft vor dem Einschalten der Filterpumpe und nach jeder Wartung. Die Unterlassung dieses Vorgangs beeinträchtigt die Lebensdauer des Produkts erheblich.

## Hilfreiche Tipps zum Aufbau:

Das Bad kann benutzt werden, wenn die Umgebungstemperatur bei über -20 °C liegt. Wir empfehlen Ihnen, das Paket bei einer Temperatur von über 15 °C zu öffnen und das Bad in einer solchen Umgebung aufzubauen, da das PVC-Material der Folie dann flexibler und einfacher zu montieren ist.

## Bad befüllen:

Erkundigen Sie sich bei Ihrer örtlichen Behörde nach den Wasservorschriften für die bequeme Befüllung der Badewanne.

Das Eisbad kann mit einer Mischung aus Eis und kaltem Wasser, nur mit Eis oder mit heißem Wasser mit bis zu 40 °C gefüllt werden.

**ACHTUNG:** Verwenden Sie keine blockigen Eisstücke mit scharfen Kanten, da diese die Poolfolie beschädigen können. Lassen Sie das Bad nicht unbeaufsichtigt, während es mit Wasser gefüllt wird. Es wird dringend empfohlen, Leitungswasser zu verwenden, um unerwünschte Inhalte wie Mineralien zu minimieren. Verwenden Sie kein Meerwasser. Füllen Sie das Bad erst, nachdem alle Montageschritte abgeschlossen sind, und stellen Sie sicher, dass das Wasser den richtigen Wasserstand erreicht, um ein Überlaufen zu vermeiden.

## WARTUNG

Es ist wichtig, dass Ihr Wasser sauber und chemisch ausgewogen ist. Die alleinige Verwendung eines Filtersystems mit entsprechendem Filtermedium reicht für eine ordnungsgemäße Wasserpflege nicht aus.

Es ist wichtig, der Pflege Ihres Badewassers besondere Aufmerksamkeit zu schenken. Die Nichtbeachtung dieser Richtlinien kann Ihre Gesundheit und die Ihrer Familie gefährden.

### Wasserpflege:

Zur Aufrechterhaltung der Wasserqualität empfehlen wir den Einsatz von Chemikalien wie Chlor- oder Bromtabletten (kein Granulat).

Verwenden Sie hierfür einen Chemikaliendosierer.

Die chemische Instandhaltung mit Tabletten sollte stets mithilfe eines Chemikaliendosierers oder Dosierschwimmers erfolgen. Mittel zur Wasserpflege dürfen niemals direkt ins Wasser gegeben werden, da sie sich auf dem Boden absetzen und den Liner beschädigen sowie verfärben können. Im schlimmsten Fall kann die Struktur des Materials Schaden nehmen.

Schäden am Bad, die durch unsachgemäße Nutzung, die Anzahl der Benutzer oder die allgemeine Vernachlässigung der Wasserpflege entstehen, sind nicht durch die Garantie abgedeckt.

Die Wasserqualität steht in direktem Zusammenhang mit der Nutzungshäufigkeit, der Anzahl der Benutzer und der allgemeinen Wartung des Bades. Ohne chemische Behandlung sollte das Wasser alle drei Tage gewechselt werden. Wir empfehlen, vor der Benutzung des Bades zu duschen, da Kosmetikprodukte, Lotionen und andere Rückstände auf der Haut die Wasserqualität schnell beeinträchtigen können. Stellen Sie einen Eimer Wasser neben das Bad, damit die Benutzer ihre Füße reinigen können, bevor sie ins Wasser steigen.

Verwenden Sie einen Kescher für die Oberfläche und sowie einen Poolsauger für den Boden, um Ablagerungen zu vermeiden. Sollten diese Utensilien nicht im Set enthalten sein, können Sie diese auf unserer Website ([www.bestwaystore.de](http://www.bestwaystore.de) (D / A) / [www.bestwaycorp.com](http://www.bestwaycorp.com)) oder im nächsten Fachgeschäft erwerben.

### Anwendung von Poolchemie:

Entfernen Sie den Dosierer, wenn das Bad benutzt wird. Verwenden Sie nach der chemischen Wartung und vor der Benutzung des Bades entsprechende Testkits (nicht im Lieferumfang enthalten), um die Wasserqualität zu überprüfen. Wir empfehlen, das chemische Gleichgewicht Ihres Wassers gemäß der folgenden Tabelle aufrechtzuerhalten.

Eine Überschreitung der vorgegebenen Parameter kann die Poolfolie beschädigen und ein Sicherheitsrisiko für die Benutzer darstellen.

## WARTUNG

Parameter	Werte
Wasserklarheit	Klare Sicht auf den Boden
Wasserfarbe	Keine Färbung erkennbar
Trübungsgrad in FNU/NTU	Max. 1,5 (optimal: < 0,5)
Nitratkonzentration über dem Wert des Füllwassers (mg/l)	Max. 20
Menge an organischem Kohlenstoff (TOC) in mg/l	Max. 4,0
Redoxpotential gegen Ag / AgCl 3,5 m KCl in mV	Min. 650
PH-Wert	6,8 - 7,6
Freies Aktivchlor (ohne Cyanursäure) in mg/l	0,3 - 1,5
Freies Chlor in Kombination mit Cyanursäure in mg/l	1,0 - 3,0
Cyanursäure (mg/l)	Max. 100
Kombiniertes Chlor in mg/l	Max. 0,5 (optimal nahe 0,0 mg/l)

Beachten Sie zu jedem Zeitpunkt die Anweisungen des jeweiligen Chemikalienherstellers. Bei Fragen wenden Sie bitte an Ihren Fachhändler.

### Regelmäßige Wasserbehandlung:

Informationen zur Pflege der Poolfolie finden Sie im entsprechenden Abschnitt innerhalb dieser Gebrauchsanweisung. 

Die Abdeckplane sollte während der Benutzung des Bades an einem sauberen und trockenen Ort gelagert werden, damit sie keinen Schmutz oder Bakterien aufnehmen kann.

Abdeckplanen sollten nicht auf Holztischen oder Holzdecks abgelegt werden, da diese dadurch ausbleichen können. Reinigen Sie die Abdeckplanen regelmäßig von innen und außen. Verwenden Sie hierfür eine entsprechende Lösung.

Eine Abdeckvorrichtung oder ähnliches Hilfsmittel ist sinnvoll, um zu verhindern, dass die Abdeckplane den Boden berührt. Die Verwendung wird für Bäder in Mietobjekten stark empfohlen.

Sollte ein Leck auftreten, besuchen Sie bitte den Hilfe-Bereich unserer Website ([www.bestwayservice.de](http://www.bestwayservice.de) (D / A) / [www.bestwaycorp.com/support](http://www.bestwaycorp.com/support)).

Die nötigen Anweisungen sind dort in den FAQs aufgeführt.

### Wartung der Filterpumpe:

Wartungsanweisungen finden Sie in den Abbildungen im Inneren des Handbuchs.  Die Zeichnungen und Abbildungen in der Anleitung dienen lediglich der Veranschaulichung und können von Ihrem tatsächlichen Produkt abweichen. Nicht maßstabsgetreu.

Der Betrieb der Filterpumpe ist nur möglich, wenn die Umgebungstemperatur mehr als 10 °C beträgt.

Der Betrieb der Filterpumpe ist nur möglich, wenn die Wassertemperatur mehr als 5 °C beträgt.

Ziehen Sie vor Wartungsarbeiten jeglicher Art den Stecker.

Zur Optimierung der Filterleistung sowie aus hygienischen Gründen empfehlen wir, die Filterkartusche alle zwei Wochen zu ersetzen.

## DEMONTAGE & LAGERUNG

### Entleeren:

Bitte beachten Sie zum Entleeren des Bades die Abbildungen in der Gebrauchsanweisung.  Diese dienen lediglich zur Veranschaulichung und können vom tatsächlichen Produkt abweichen. Sie sind nicht maßstabstreu.

**WICHTIGER HINWEIS:** Bevor Sie das Bad entleeren, stellen Sie sicher, dass alle Eisreste entfernt wurden. Drehen Sie das Bad nicht auf den Kopf, da dies den Liner beschädigen oder aufgrund des hohen Gewichts zu Verletzungen an Ihren Händen führen kann.

### Reinigung:

1. Spülen Sie den Liner mit Leitungswasser ab, um Rückstände von Chemikalien oder Verunreinigungen zu entfernen.

Verwenden Sie keine starken Reinigungsmittel auf Bleichmittelbasis zur Reinigung des Eisbades, um Beschädigungen am Material zu vermeiden.

2. Breiten Sie den Liner in der Sonne aus und lassen Sie diesen vollständig trocknen.

3. Verwenden Sie ein trockenes Tuch, um das restliche Wasser vollständig vom Liner zu entfernen.

### LAGERUNG:

Entfernen Sie sämtliches Zubehör. Achten Sie darauf, dass dieses einschließlich des Liners vor der Lagerung vollständig sauber und trocken ist. Ist das Bad nicht vollständig trocken, kann sich Schimmel bilden, welcher den Liner während der Lagerung beschädigt.

Ist das Bad vollständig getrocknet, bestreuen Sie dieses mit Talkumpuder, um ein Zusammenkleben des Liners zu vermeiden. Wir raten dringend dazu, das Produkt bei einer Umgebungstemperatur von über 15 °C zu abzubauen.

Entfernen und entsorgen Sie vor der Lagerung die Filterkartusche.

Falten Sie den Liner nur zusammen, wenn die Umgebungstemperatur über 15 °C liegt. Lagern Sie das Bad an einem trockenen Ort bei einer moderaten Temperatur zwischen 15 °C und 38 °C und bewahren Sie den Liner sowie das gesamte Zubehör in einem Karton auf, um das PVC-Material im Winter besser zu schützen.

## GARANTIEBEDINGUNGEN

Für Unterstützung und Produktregistrierung besuchen Sie uns unter [www.bestwayservice.de](http://www.bestwayservice.de) (D / A) / [www.bestwaycorp.com/support](http://www.bestwaycorp.com/support).



## VEILIGHEIDSINFORMATIE

### LEES EN VOLG ALLE INSTRUCTIES.

Lees, begrijp en volg alle informatie in deze gebruikershandleiding zorgvuldig voordat u het bad opzet en gebruikt. Deze waarschuwingen, instructies en veiligheidsrichtlijnen behandelen enkele veelvoorkomende risico's, maar ze kunnen niet alle mogelijke risico's en gevaren dekken. Wees altijd voorzichtig en gebruik gezond verstand wanneer u van enige wateractiviteit geniet. Bewaar deze informatie voor toekomstig gebruik. Bovendien kan de volgende informatie verkregen worden, afhankelijk van het bad type. Bewaar deze gebruiksaanwijzingen op een veilige plaats. Als er instructies ontbreken, neem dan contact op met de fabrikant of zoek ernaar op de website [www.bestwaycorp.com](http://www.bestwaycorp.com).



#### Veiligheid voor niet-zwemmers

- Continu, actief en waakzaam toezicht door een competente volwassene voor niet-zwemmers en zwemmers die nog moeite hebben, vooral in trainingsbaden, is altijd vereist (denk eraan dat kinderen onder de vijf jaar oud het hoogste risico op verdrinking lopen).
- Duid een competente volwassene aan om toezicht te houden op het bad elke keer wanneer het gebruikt wordt.
- Zwakke zwemmers of zwemmers die nog moeite hebben, moeten persoonlijke beschermingsmiddelen dragen, vooral tijdens het gebruik van het oefenbad.
- Als het bad niet in gebruik is of er geen toezicht is, verwijder dan al het speelgoed uit het bad en de omgeving rond het bad om te voorkomen dat kinderen er naar toe gaan.

#### Veiligheidsmiddelen

- Een veiligheidsafdekking of andere veiligheidsvoorziening moet gebruikt worden, of alle deuren en ramen (indien van toepassing) moeten beveiligd worden om onbevoegde toegang tot het bad te voorkomen.
- Barrières, afdekkingen, alarmen of soortgelijke veiligheidsvoorzieningen zijn nuttige hulpmiddelen, maar ze zijn geen vervanging voor continu en competent toezicht van volwassenen.

#### Veiligheidsapparatuur

- Het wordt aanbevolen om reddingsuitrusting (bijv. een ringboei) bij het bad te bewaren (indien toepasselijk).
- Houd een werkende telefoon en een lijst met telefoonnummers in de buurt van het bad.

#### Veilig gebruik van het bad

- Moedig alle gebruikers, vooral kinderen, aan om te leren zwemmen.
- Leer eerste hulp ondersteuning (cardiopulmonaire reanimatie - CPR) en vernieuw deze kennis regelmatig. Dit kan een levensreddend verschil uitmaken in een noodgeval.
- Vertel alle bad gebruikers, inclusief kinderen, wat ze moeten doen in geval van noodgevallen.
- Duik nooit in ondiep water. Dit kan leiden tot ernstig letsel of een sterfgeval.
- Gebruik het bad niet wanneer u alcohol of medicatie gebruikt die het vermogen van de badgasten om het bad veilig te gebruiken, kunnen aantasten.
- Wanneer afdekkingen gebruikt worden, verwijder deze volledig van het wateroppervlak voor u in het bad gaat.
- Bescherm badgebruikers tegen water gerelateerde ziekten door het badwater te behandelen en goede hygiëne in acht te nemen. Raadpleeg de richtlijnen voor waterbehandeling in de gebruikershandleiding.
- Bewaar chemicaliën buiten het bereik van kinderen.
- Gebruik de meegeleverde aanduidingsborden op het bad of binnen 2 000 mm van het bad op een goed zichtbare plaats.
- Verwijderbare ladders moeten, indien verwijderd, veilig worden opgeborgen waar kinderen er niet op kunnen klimmen.
- Houd altijd een afdekking op het bad om het warmteverlies te minimaliseren tijdens het opwarmen van het bad tussen het gebruik in (maar niet terwijl het in gebruik is). Zorg dat de afdekking goed aansluit, volgens de instructies van de fabrikant, om de isolatie te maximaliseren. Het wordt aanbevolen dat de afdekking, wanneer het niet in gebruik is, niet op de grond mag liggen om zuiver te blijven (in het bijzonder het oppervlak in de buurt van het wateroppervlak van het badwater). De afdekking moet opgeborgen worden in een toepasselijke locatie, waar het niet beschadigd kan worden of schade kan veroorzaken.
- Houd er rekening mee dat het comfortabele temperatuurbereik tijdens gebruik lager kan zijn dan de maximale veilige temperatuur.
- Overweeg voor bovengrondse verplaatsbare baden zonder vloerisolatie, het gebruik van een isolerend grondzeil onder het bad om warmteverlies via de bodem van het bad tot een minimum te beperken.
- Houd de filters schoon om de juiste werkomstandigheden voor de pomp te behouden en onnodige watervervanging te voorkomen.
- GEVAAR — Risico op Verdrinking (vooral bij kinderen jonger dan 5 jaar). Er moet goed gelet worden op het voorkomen van ongeoorloofde toegang tot het bad door kinderen. Dit kan bereikt worden door een volwassen toezichthouder die de toegangsmiddelen beveiligd of een veiligheidsvoorziening op het bad installeert. Om ongelukken tijdens het gebruik van het bad te voorkomen, moeten kinderen onder voortdurend toezicht van een volwassene staan.
- GEVAAR — Risico op Letsel. De aanzuigfittingen in dit bad hebben de juiste maat voor het specifieke waterdebiet dat door de pomp gecreëerd wordt. Mocht het nodig zijn om de zuigfittingen of de pomp te vervangen, zorg er dan voor dat het debiet compatibel is. Gebruik het bad nooit indien de zuigfittingen kapot zijn of ontbreken. Vervang een zuigfitting nooit door een fitting met een lager debiet dan het debiet dat op de originele zuigfitting staat aangegeven.
- Dit apparaat kan worden gebruikt door kinderen van 8 jaar en ouder en personen met verminderde fysieke, zintuiglijke of mentale mogelijkheden of gebrek aan ervaring en kennis, indien ze onder toezicht staan of instructies hebben gekregen over het veilige gebruik van het apparaat en de mogelijke gevaren ervan begrijpen. Kinderen mogen niet met het apparaat spelen. Reinigen en gebruiksonderhoud mag niet door kinderen worden verricht zonder supervisie.
- Geen enkel onderdeel van het apparaat mag tijdens gebruik boven het bad worden geplaatst.
- Onderdelen die onder spanning staan, met uitzondering van onderdelen met een extra lage veiligheids spanning van maximaal 12 V, moeten ontoegankelijk zijn voor een persoon in het bad.
- Onderdelen die elektrische onderdelen bevatten, met uitzondering van afstandsbedieningen, moeten zodanig geplaatst of bevestigd worden dat zij niet in het bad kunnen vallen.
- Plaats het bad in een ruimte (binnen/buiten) met een sluitbare deur die op slot blijft wanneer het bad niet in gebruik is om toegang tot het bad te voorkomen.

## VEILIGHEIDSINFORMATIE

- Het bad is niet voor publiek/commercieel gebruik.
- **WAARSCHUWING** — Om risico op letsel/ziekte te verminderen:
  - A. Het water in een bad mag nooit hoger zijn dan 40°C / 104°F. Lagere watertemperaturen worden aangeraden voor jonge kinderen en wanneer het badgebruik langer is dan 10 min. Het is aangeraden om vóór het gebruik medisch advies te zoeken.
  - B. Omdat de hoge watertemperaturen tijdens de eerste maanden van de zwangerschap een hoge mogelijkheid hebben om schade aan de foetus te veroorzaken, moeten vrouwen de temperatuur van het badwater en de gebruiksduur beperken en medisch advies opvragen.
  - C. De gebruiker moet de watertemperatuur nakijken alvorens in het bad te stappen.
  - D. Het gebruik van alcohol, drugs of medicatie vóór of tijdens het badgebruik kan leiden tot bewusteloosheid, met een mogelijkheid tot verdrinking.
  - E. Personen met een medische aandoening moeten medisch advies opvragen voordat ze een bad gebruiken.
  - F. Personen die medicatie gebruiken, moeten medisch advies zoeken alvorens het bad te gebruiken omdat sommige medicatie slaperigheid kan veroorzaken, terwijl andere medicatie de hartslag, bloeddruk en bloedsomloop kan beïnvloeden.
  - G. Vermijd te alle tijde het hoofd onderwater te houden
  - H. Vermijd het inslikken van badwater.
- Wanneer het bad leeggemaakt wordt, moet de filter gereinigd worden (en geleegd/gedroogd, indien van toepassing).
- Als er geen geautomatiseerde en/of lopende waterbehandeling is (meting en dosering van chemicaliën), mag er geen handmatige dosering van chemicaliën plaatsvinden terwijl er gebruikers in het bad aanwezig zijn.

## WAARSCHUWING VAN DE POMP

- De pomp moet gevoed worden door een scheidingstransformator of wordt gevoed via een aardlekschakelaar (RCD) met een nominale reststroom van niet meer dan 30 mA.
- Het netsnoer kan niet vervangen worden. Als het snoer beschadigd is, moet het apparaat worden weggegooid.
- Elektrische installaties moeten voldoen aan nationale regels voor bedrading.

## WEGDOEN



Elektrische producten mogen niet met het huisvuil worden weggegooid. Gelieve te recyclen waar faciliteiten aanwezig zijn. Neem contact op met uw plaatselijke overheid of winkelier voor recycling advies.

## BEWAAR DEZE GEBRUIKSAANWIJZINGEN.

## INSTALLATIE-INSTRUCTIES

### Overzicht

#### De Juiste Locatie Kiezen:

Binnen- en buitenshuis bovengronds & verplaatsbaar bad met draagbare bedrading. Kies een positie die geluidsoverlast zo veel mogelijk beperkt.

#### Het geselecteerde oppervlak om het bad op te zetten, moet voldoen aan de volgende technische kenmerken:

- Het oppervlak moet vlak en glad zijn. Indien het oppervlak schuin of oneffen is, kan dit een onevenwichtige belasting op de structuur van het bad veroorzaken. Dit kan de laspunten beschadigen.
- Het gekozen oppervlak moet vrij zijn van elk type object. Vanwege het gewicht van het water, kan elk object onder het bad de bodem beschadigen of perforeren.
- Het geselecteerde oppervlak moet vrij zijn van agressieve planten en onkruidsoorten. Die soorten sterke vegetatie zouden door de voering kunnen groeien en waterlekkage creëren. Gras of andere vegetatie die geur of slijm kunnen ontwikkelen moeten worden verwijderd uit de opzet locatie.
- Het oppervlak moet sterk genoeg zijn om het maximale gewicht van het bad, water en de gebruikers te ondersteunen. We raden aan om een gekwalificeerde aannemer of een bouwkundig ingenieur te vragen om deze vereiste te verifiëren. Speciale aandacht is nodig indien het bad opgezet wordt op een hangende vloer (bv. balkon, dek, dakterras, enz.). Lees de informatie over het gevulde gewicht op de verpakking.
- Het geselecteerde oppervlak moet een afvoersysteem rond/onder het bad hebben voor water dat uit het bad kan komen bij het uitstappen, spetteren, (abnormale) lekkage, water dat onverwacht overloopt enz., voor het regelmatig schoonmaken van het bad en de omgeving, voor het regelmatig legen van het bad of voor het langdurig opslaan van het bad. Er moet speciale aandacht besteed worden aan locaties met een hoog grondwaterpeil, die gevoelig zijn voor overstromingen en/of binnenshuis gelegen zijn. De afvoer naar de omgeving moet ervoor zorgen dat het water wegspoelt. Als er een niet-poreuze vloer van een vlinderplaat wordt gebruikt, moet er een afvoer onder liggen die gemakkelijk gereinigd kan worden.

#### Buitenshuis Opzetten:

- Raadpleeg uw plaatselijke professionele installateurs voor omgevingscondities, zoals grondwater en vorstgevaar.
- Voorkom schade door overwintering, zoals bevriezing van het water in de leidingen en het circulatiesysteem. Leidingen die schade kunnen oplopen door bevriezing moeten een gelijkmatige helling hebben in één richting en moeten uitgerust zijn met kleppen voor afvoer of moeten het water kunnen laten afvoeren.
- Stel het oppervlak van het bad niet gedurende lange tijd bloot aan direct zonlicht. We raden aan het bad tegen direct zonlicht te beschermen met een afdekking wanneer het niet in gebruik is.

#### Binnenshuis Opzetten:

- Raadpleeg uw plaatselijke overheidsinstantie voor installatie voorschriften.
- Er moet een geschikte luchtbehandeling zijn in de badruimte (ventilatie en ontvochtiging) om het veiligheidscomfort van de gebruikers en de aanwezige bouw- en decoratiematerialen in de ruimte te behouden.
- Zet het bad niet op op tapijt of andere vloermaterialen (bv. onbehandelde kurk, hout of andere poreuze materialen) die vocht en bacteriën kunnen bevatten, de groei ervan bevorderen, of die aangetast kunnen worden door chemicaliën voor waterbehandeling die in het bad gebruikt worden.

## INSTALLATIE-INSTRUCTIES

**Aanbevolen oppervlakken:** gras, grond, beton en alle andere oppervlakken die voldoen aan de bovenstaande voorwaarden.

**Niet aanbevolen oppervlakken:** modder, zand, grind, terras, balkon, oprit, zachte/losse grond of andere ondergronden die niet aan bovenstaande voorwaarden voldoen.

Volg de belangrijkste instructies hierboven om het juiste oppervlak en de juiste locatie te kiezen om uw bad op te zetten. Indien onderdelen beschadigd worden doordat het oppervlak of de locatie niet voldoen aan deze instructies, zal dit niet beschouwd worden als fabricagefout en zijn de garantie en eventuele serviceclaims niet van toepassing.

### Extra Richtlijnen:

Raadpleeg uw lokale regelgeving voor voorschriften betreffende omheiningen, barrières, verlichting en veiligheidsvereisten en zorg ervoor dat u aan de wetgeving voldoet.

Als het tijdens het opzetten nodig is om de positie van het bad te veranderen, til dan de voering op en sleep het niet over de grond; de wrijving tussen de bodem en de grond kan de voering beschadigen.

## ONDERDELEN & BENODIGD GEREEDSCHAP

Vergelijk de onderdelen in uw doos met de onderdelenlijst in deze handleiding. 

Controleer dat de onderdelen het model vertegenwoordigen dat u van plan was te kopen. In het geval van beschadigde of ontbrekende onderdelen op het moment van aankoop, bezoek dan onze website [bestwaycorp.com/support](http://bestwaycorp.com/support).

## MONTAGEINSTRUCTIES

Voor installatie-instructies, scan de QR-code die op de voorkant van de verpakking geprint is, of volg de instructies in de handleiding. 

Tekeningen zijn enkel ter illustratie. Ze geven mogelijk niet het werkelijke product weer. Niet op schaal.

De montage van het bad kan zonder gereedschap uitgevoerd worden.

Bestway is niet verantwoordelijk voor schade aan het bad door verkeerd gebruik of het niet opvolgen van deze instructies.

**BELANGRIJK:** Het is noodzakelijk om te controleren dat de hydraulische aansluitingen niet geblokkeerd zijn.

**BELANGRIJK:** Laat de filterpomp niet werken zonder water. Controleer dat zowel de in- en uitlaat van het bad open zijn en volledig onderwater staan. Voer de luchtverwijdering acties uit zoals afgebeeld, voordat u de filterpomp inschakelt. 

**LUCHTVERWIJDERING ACTIES:** Volg deze stappen om lucht te verwijderen alvorens u de filterpomp inschakelt, evenals na elk onderhoud. Indien u dit niet doet, kan dit de levensduur van het product ernstig beïnvloeden.

## Hulpvolle Installatie Tips:

Het bad kan gebruikt worden wanneer de omgevingstemperatuur hoger is dan -20°C / -4°F. Wij raden sterk aan om de verpakking te openen en het bad te monteren wanneer de omgevingstemperatuur hoger is dan 15°C / 59°F. Het PVC materiaal van de voering zal flexibeler zijn en is in deze omgeving eenvoudiger te monteren.

## Het bad vullen:

Raadpleeg de plaatselijke overheidsinstantie voor de watervoorschriften met betrekking tot een geschikte watertoevoer voor het vullen van het bad.

Uw bad kan gevuld worden met ijs en koud water tezamen, enkel ijs of warm water tot 40°C / 104°F.

**AANDACHT:** Gebruik nooit blokjes ijs met scherpe randen die de voering kunnen beschadigen. Laat het bad niet onbeheerd achter tijdens het vullen met water. Het is sterk aanbevolen om kraantjeswater te gebruiken voor het vullen om ongewenste deeltjes, zoals mineralen, te minimaliseren. Gebruik nooit zeewater. Vul het bad met water nadat alle stappen voor het opzetten voltooid zijn en vul totdat het water het juiste waterniveau bereikt. We raden sterk aan om te vullen tot het juiste waterniveau om te voorkomen dat er water overloopt.

## ONDERHOUDSINSTRUCTIES

Het is noodzakelijk om uw badwater schoon en chemisch gebalanceerd te houden. Het gebruik van de filtersysteem en het reinigen van de filterpatroon op zichzelf is niet voldoende voor goed wateronderhoud.

Het is belangrijk om prioriteit te geven aan het onderhoud en de gezondheid van het badwater. Indien u zich niet aan deze richtlijnen houdt, kan de gezondheid van u en uw gezin in gevaar komen.

### Wateronderhoud:

We raden u aan om chemicaliën te gebruiken om de waterchemie te behouden en chloor- of broomtabletten te gebruiken met de chemiëliëndispenser (gebruik geen korrels).

Het chemisch onderhoud met chemische tabletten moet uitgevoerd worden met een chemiëliëndispenser of chemische drijver. Voeg chemische producten niet direct in het water toe. De chemicaliën zullen zich op de bodem van het bad vastzetten en de voering verkleuren en beschadigen. In het ergste geval zal het de structuur van de voering beschadigen.

Schade aan het bad door misbruik, gebruikersaantal en algeheel verkeerd beheer van badwater wordt niet gedekt door de garantie.

De waterkwaliteit is direct gerelateerd aan de gebruiksfrequentie, het aantal gebruikers en het algehele onderhoud van het bad. Het water moet om de 3 dagen vervangen worden indien er geen chemische behandeling wordt uitgevoerd met het water. We raden aan om een douche te nemen alvorens het bad te gebruiken, omdat cosmetische producten, lotions en andere resten op de huid de waterkwaliteit snel kunnen aantasten. Plaats een emmer water naast het bad voor gebruikers om de voeten schoon te maken voordat ze het water ingaan.

Gebruik regelmatig een skimmer voor het oppervlak en een onderwaterstofzuiger voor de bodem om vuilafzetting te voorkomen. Indien deze niet bij de set inbegrepen zijn, kunt u deze aankopen via onze website ([www.bestwaycorp.com](http://www.bestwaycorp.com)) of bij uw dichtstbijzijnde verkooppunt.

### Chemicaliën Gebruik:

Uw badset komt mogelijk niet met een chemiëliëndispenser. In dit geval kunt u er een aankopen via onze website

([www.bestwaycorp.com](http://www.bestwaycorp.com)) of bij uw dichtstbijzijnde handelaar. Verwijder de chemiëliëndispenser wanneer het bad in gebruik is. Gebruik een testkit (niet inbegrepen) na het chemisch onderhoud en alvorens het bad te gebruiken om de chemische samenstelling van het water te testen. We raden aan om de chemische balans van het water te handhaven zoals aangegeven in de onderstaande tabel.

Indien de volgende parameters overschreden worden, kan dit de structuur van de voering beschadigen en een gevaarlijke situatie voor de gebruikers creëren.

## ONDERHOUDSINSTRUCTIES

Parameters	Waarden
Waterhelderheid	Helder zicht van de bodem van het bad
Kleur van het water	Er mag geen kleur waargenomen worden
Troebelheid in FNU/NTU	Maximaal 1,5 (bij voorkeur minder dan 0,5)
Nitratconcentratie boven vulwater in mg/l	max. 20
Totaal organische koolstof (TOC) in mg/l	max. 4,0
Redoxpotentiaal tegen Ag/AgCl 3,5 m KCl in mV	min. 650
pH waarde	6,8 tot 7,6
Vrij actief chloor (zonder cyaanuurzuur) in mg/l	0,3 tot 1,5
Vrij chloor gebruikt in combinatie met cyaanuurzuur in mg/l	1,0 tot 3,0
Cyaanuurzuur in mg/l	max. 100
Gecombineerd chloor in mg/l	max. 0,5 (Bij voorkeur dicht bij 0,0 mg/l)

Raadpleeg uw plaatselijke leverancier van baden of chemicaliën voor meer informatie over chemisch onderhoud. Let goed op de instructies van de fabrikant van de chemicaliën.

### Lopend Badonderhoud:

Voor voeringonderhoud, volg de geïllustreerde stappen in de handleiding. 

Wanneer het bad in gebruik is, moet de afdekking op een zuiivere, droge plaats gelegd worden, anders kan het vuil en bacteriën opnemen.

Afdekkingen mogen niet op houten tafels of een houten terras geplaatst worden vanwege het risico op bleken van het hout.

Afdekkingen moeten regelmatig van binnen en van buiten gereinigd worden met een geschikte oplossing die voldoende desinfecteert.

Een afdekkingheffer, of gelijkwaardig toestel, is handig om ervoor te zorgen dat de afdekking niet in contact komt met de grond. Deze soort toestellen worden sterk aanbevolen voor baden in huurbad.

In het geval van een lek, kan u de instructies vinden in de FAQs in het hulp gedeelte van onze website ([www.bestwaycorp.com/support](http://www.bestwaycorp.com/support)).

### Filterpomp Onderhoud:

Voor onderhoudsinstructies, volg de geïllustreerde stappen in de handleiding.  Tekeningen zijn enkel ter illustratie. Ze geven mogelijk niet het werkelijke product weer. Niet op schaal.

De filterpomp kan enkel werken wanneer de omgevingstemperatuur hoger is dan 10°C / 50°F.

De filterpomp kan enkel werken wanneer de watertemperatuur hoger is dan 5°C / 41°F.

Zorg ervoor dat de filterpomp is losgekoppeld voordat er onderhoud wordt gepleegd.

Om de prestaties van de filterpomp te optimaliseren en om hygiënische redenen, raden we aan om de filterpatroon elke twee weken te vervangen door een nieuwe.

## DEMONTAGE & OPBERGING INSTRUCTIES

### Leeglopen:

Voor het legen van het bad, raadpleeg de geïllustreerde stappen in de handleiding.  Tekeningen zijn enkel ter illustratie. Ze geven mogelijk niet het werkelijke product weer. Niet op schaal.

**BELANGRIJK:** Voordat u het bad leegt, moet u het resterende ijs handmatig uit het bad verwijderen. Draai het bad niet ondersteboven, want dit kan de voering beschadigen of letsel aan uw handen veroorzaken door het zware gewicht.

### Reiniging:

1. Spoel de voering van het bad af met kraantjeswater om enige resten van chemicaliën of vuil te verwijderen.

Reinig het bad niet met sterke of bleek gebaseerde producten om te voorkomen dat het materiaal aangetast wordt.

2. Leg de platte voering in zonlicht tot het volledig droog is.

3. Om het resterende water volledig te verwijderen, veegt u de voering van het bad af met een droge doek.

### Opslag:

Verwijder alle accessoires; zorg ervoor dat de voering, en de accessoires volledig schoon en droog zijn voordat u ze opbergt. Indien het bad niet volledig droog is, kan er schimmel ontstaan die de voering van het bad kan beschadigen tijdens de opslagperiode.

Zodra het bad helemaal droog is, bestrooit u het met talkpoeder om te voorkomen dat de voering aan zichzelf blijft plakken. We raden ten eerste aan om het bad te demonteren wanneer de omgevingstemperatuur hoger is dan 15°C / 59°F.

Alvorens opslag de filterpatroon verwijderen en weggooien.

Vouw de voering van het bad enkel op wanneer de omgevingstemperatuur boven 15°C / 59°F is. Berg het bad op in een droge plek met een omgevingstemperatuur tussen 15°C / 59°F en 38°C / 100°F en bewaar de voering en alle accessoires in een kartonnen doos om het PVC materiaal tijdens de winter beter te beschermen.

## GARANTIEVOORWAARDEN

Voor hulp en productregistratie, bezoek [bestwaycorp.com/support](http://bestwaycorp.com/support).

# CONSIGNES DE SÉCURITÉ

## LISEZ ET SUIVEZ TOUTES LES INSTRUCTIONS.

Lisez attentivement, comprenez et suivez toutes les informations de ce manuel d'utilisation avant d'installer et d'utiliser le bassin. Ces mises en garde, instructions et consignes de sécurité traitent de certains risques courants liés aux loisirs aquatiques, mais elles ne peuvent en aucun cas couvrir tous les risques et dangers. Prenez toujours des précautions et faites preuve de bon sens quand vous pratiquez des activités aquatiques. Conservez ces informations pour une utilisation ultérieure. De plus, les informations suivantes peuvent être fournies en fonction du type de bassin. Conservez ces instructions dans un endroit sûr. Si des instructions manquent, veuillez contacter le fabricant ou les rechercher sur le site [www.bestwaycorp.com](http://www.bestwaycorp.com).



### Sécurité des personnes ne sachant pas nager

- La surveillance continue, active et vigilante par un adulte expérimenté des personnes ne sachant pas nager ou ne nageant pas très bien est toujours nécessaire, notamment dans les bassins en cours d'utilisation (en n'oubliant pas que les enfants de moins de 5 ans courent le plus de risques de noyade).
- Désignez un adulte expérimenté pour surveiller le bassin à chaque fois qu'elle est utilisée.
- Les personnes ne sachant pas nager ou nageant mal doivent porter un équipement de protection individuelle, notamment lorsqu'elles utilisent le bassin.
- Quand le bassin n'est pas utilisé ou surveillé, enlevez tous les jouets du bassin et de ses alentours pour éviter d'attirer les enfants vers le bassin.

### Dispositifs de sécurité

- Une bache de sécurité ou un autre dispositif de protection de la sécurité doit être utilisé, ou toutes les portes ou fenêtres (le cas échéant) doivent être fermées pour prévenir tout accès non autorisé au bassin.
- Les barrières, les bâches, les alarmes ou autres dispositifs de sécurité similaires sont utiles, mais ne peuvent pas remplacer la surveillance continue et expérimentée d'un adulte.

### Équipements de sécurité

- Il est recommandé de conserver un équipement de sauvetage (par ex. une bouée) près du bassin (le cas échéant).
- Conservez un téléphone en état de marche et une liste de numéros de téléphone de secours à proximité du bassin.

### Utilisation du bassin en toute sécurité

- Incitez tous les utilisateurs, en particulier les enfants, à apprendre à nager.
- Apprenez les gestes élémentaires de réanimation (réanimation cardio-pulmonaire - RCP) et actualisez régulièrement vos connaissances. Cela peut vous sauver la vie en cas d'urgence.
- Expliquez à tous les utilisateurs du bassin, notamment aux enfants, ce qu'il faut faire en cas d'urgence.
- Ne plongez jamais dans un plan d'eau peu profond, sous peine de blessures graves ou mortelles.
- N'utilisez pas le bassin si vous consommez de l'alcool ou des médicaments susceptibles d'altérer la capacité du baigneur à utiliser le bassin en toute sécurité.
- Si vous utilisez des couvertures, retirez-les complètement de la surface de l'eau avant d'entrer dans le bassin.
- Protégez les occupants du bassin contre les maladies liées à l'eau en leur conseillant de traiter l'eau et de pratiquer une bonne hygiène.
- Consultez les directives relatives au traitement de l'eau dans le manuel de l'utilisateur.
- Rangez les produits chimiques et les accessoires hors de portée des enfants.
- Installez les panneaux fournis sur le bassin ou à une distance de 2000 mètres du bassin de manière clairement visible.
- Une fois retirées, les échelles amovibles doivent être conservées de manière sûre pour que les enfants ne puissent y grimper.
- Gardez toujours la couverture du bassin en place pour minimiser la perte de chaleur pendant le chauffage du bassin entre les utilisations (mais pas pendant qu'il est utilisé). Assurez-vous que la couverture est bien ajustée, conformément aux instructions du fabricant, afin de maximiser l'isolation. Il est recommandé que la couverture, lorsqu'elle n'est pas utilisée, ne soit pas posée au sol afin de conserver sa propreté (en particulier la surface à proximité de la surface de l'eau du bassin). La couverture doit être rangée dans un endroit approprié, où elle ne risque pas d'être endommagée ou de causer des dommages.
- Tenez compte du fait que la plage de température confortable d'utilisation peut être inférieure à la température maximale de sécurité.
- Pour les bassins portables hors sol sans isolation du plancher, il est recommandé d'utiliser une bache textile isolante au sol sous le bassin pour minimiser la perte de chaleur par le fond du bassin.
- Gardez les filtres dans un état propre afin de maintenir des conditions de fonctionnement appropriées pour la pompe et d'éviter un remplacement inutile de l'eau.
- DANGER — Risque de noyade accidentelle (en particulier les enfants de moins de 5 ans). Faites preuve d'une extrême prudence pour éviter tout accès non autorisé des enfants au bassin. Pour vous en assurer, un adulte doit sécuriser les moyens d'accès ou bien installer un dispositif de protection sur le bassin. Pour éviter les accidents pendant l'utilisation du bassin, assurez-vous que les enfants restent en permanence sous la surveillance d'un adulte.
- DANGER — Risque de blessure. Les raccords d'aspiration de ce bassin sont dimensionnés pour répondre au débit d'eau spécifique créé par la pompe. Si vous avez besoin de changer les raccords d'aspiration ou la pompe, vérifiez que les débits soient compatibles. Ne faites jamais fonctionner le bassin si les raccords d'aspiration sont défectueux ou manquants. Ne jamais remplacer un raccord d'aspiration par un autre dont le débit est inférieur à celui indiqué sur le raccord d'aspiration d'origine.
- Cet appareil peut être utilisé par des enfants âgés d'au moins 8 ans et par des personnes ayant des capacités physiques, sensorielles ou mentales réduites ou dénuées d'expérience ou de connaissance, s'ils (si elles) sont correctement surveillé(e)s ou si des instructions relatives à l'utilisation de l'appareil en toute sécurité leur ont été données et si les risques encourus ont été appréhendés. Les enfants ne doivent pas jouer avec l'appareil. Le nettoyage et l'entretien par l'utilisateur ne doivent pas être effectués par des enfants sans surveillance.
- Aucune partie de l'appareil ne doit être située au-dessus du bassin pendant l'utilisation.
- Les pièces contenant des éléments sous tension, à l'exception des pièces alimentées en très basse tension de sécurité ne dépassant pas 12 V, doivent être inaccessibles à une personne se trouvant dans le bassin.
- Les pièces comportant des composants électriques, à l'exception des dispositifs de commande à distance, doivent être situées ou fixées de manière à ne pas pouvoir tomber dans le bassin.
- Placez le bassin dans une pièce (intérieure/extérieure) dotée d'une porte verrouillable qui reste fermée à clé lorsqu'elle n'est pas utilisée, afin d'empêcher l'accès au bassin.
- Le bassin n'est pas destiné à un usage public/commercial.
- AVERTISSEMENT — Pour réduire les risques de blessures/maladies :
  - A. L'eau d'un bassin ne doit jamais dépasser 40 °C. Des températures d'eau plus basses sont recommandées pour les jeunes enfants et lorsque le bassin est utilisé pendant plus de 10 minutes. Il est recommandé de demander l'avis d'un médecin avant toute utilisation.
  - B. Étant donné que les températures excessives de l'eau peuvent causer des dommages au fœtus pendant les premiers mois de la grossesse, les femmes doivent limiter la température de l'eau du bassin et la durée d'utilisation, et devraient également consulter un médecin.
  - C. L'utilisateur doit vérifier la température de l'eau avant d'entrer dans le bassin.
  - D. La consommation d'alcool, de drogues ou de médicaments avant ou pendant l'utilisation du bassin peut entraîner une perte de conscience et un risque de noyade.

## CONSIGNES DE SÉCURITÉ

- E. Les personnes souffrant d'une quelconque pathologie doivent demander l'avis d'un médecin avant d'utiliser le bassin.
- F. Les personnes qui prennent des médicaments doivent demander l'avis d'un médecin avant d'utiliser un bassin, car certains médicaments peuvent provoquer une somnolence, tandis que d'autres peuvent affecter le rythme cardiaque, la pression artérielle et la circulation.
- G. Évitez de mettre la tête sous l'eau à tout moment.
- H. Évitez d'avalier l'eau du bassin.
- Chaque fois que le bassin est vidé, le filtre doit être nettoyé (et vidé/séché, le cas échéant).
  - En l'absence de traitement automatisé et/ou continu de l'eau (mesure et dosage des produits chimiques), aucun dosage manuel de produits chimiques ne doit être effectué lorsque des baigneurs sont présents dans le bassin.

### AVERTISSEMENT CONCERNANT LA POMPE

- La pompe doit être alimentée par un transformateur d'isolation ou un dispositif différentiel à courant résiduel (DDR) ayant un courant résiduel nominal ne dépassant pas 30 mA.
- Le cordon d'alimentation ne peut pas être remplacé. Si le cordon est endommagé, l'appareil doit être mis au rebut.
- Les installations électriques doivent suivre les règles nationales de câblage.

### ÉLIMINATION



Les produits électriques ne doivent pas être jetés avec les ordures ménagères. Veuillez jeter le produit dans les installations de collecte dédiées. Consultez la réglementation en vigueur ou votre revendeur pour obtenir des conseils de recyclage.

### CONSERVEZ CE MODE D'EMPLOI

### INSTRUCTIONS D'INSTALLATION

#### Présentation

##### Choisir le bon emplacement :

Bassin hors sol portable intérieur et extérieur, avec câblage mobile.  
Choisissez un emplacement qui réduit autant que possible les nuisances sonores.

##### La surface choisie pour installer le bassin doit respecter les caractéristiques techniques suivantes :

- La surface doit être plane et lisse. Si la surface est inclinée ou irrégulière, la structure du bassin peut être déséquilibrée. Cela peut endommager les points de soudure.
- La surface sélectionnée doit être exempte de tout type d'objet. En raison du poids de l'eau, tout objet placé sous le bassin pourrait endommager ou perforer le fond du bassin.
- La surface choisie doit être exempte de plantes agressives et d'espèces de mauvaises herbes. Des types de végétation robuste pourraient pousser à travers le liner et créer des fuites d'eau. L'herbe ou toute autre végétation susceptible de provoquer des odeurs ou le développement de matières visqueuses doit être éliminée de l'emplacement choisi.
- La surface doit être suffisamment solide pour supporter le poids maximal du bassin, de l'eau et des utilisateurs. Nous vous recommandons de demander à un entrepreneur qualifié ou à un ingénieur en structures de vérifier cette obligation. Une attention particulière doit être accordée à l'installation du bassin sur un sol suspendu (par exemple, un balcon, une terrasse, un toit-terrasse, etc.) Consultez les informations sur le poids en charge sur l'emballage.
- La surface sélectionnée doit disposer d'un système d'évacuation autour/sous le bassin permettant de recueillir l'eau susceptible de s'écouler lors de la sortie, des éclaboussures, des fuites (anormales), des débordements accidentels, etc., de nettoyer régulièrement le bassin et ses environs, de le vider régulièrement ou de le conserver à long terme. Une attention particulière doit être accordée aux zones où le niveau de la nappe phréatique est élevé, qui sont sujettes aux inondations et/ou aux zones situées à l'intérieur. L'évacuation des eaux vers la zone environnante doit permettre à l'eau de s'écouler. Si un revêtement de sol en caillabois non poreux est utilisé, il doit être pourvu d'un système de drainage sous lequel il est facile de nettoyer.

##### Installation extérieure.

- Consultez vos installateurs professionnels locaux pour connaître les conditions environnementales, telles que les eaux souterraines et le risque de gel.
- Évitez les dommages causés par l'hivernage, tels que le gel de l'eau dans les tuyaux et le système de circulation. Les canalisations susceptibles d'être endommagées par le gel doivent avoir une pente uniforme dans une direction et être équipées de vannes de vidange ou pouvoir évacuer l'eau.
- Ne laissez pas la surface du bassin en plein soleil pendant de longues périodes. Nous recommandons de protéger le bassin de la lumière directe du soleil avec une bâche lorsqu'il n'est pas utilisé.

##### Installation en intérieur :

- Consultez les autorités locales pour connaître les réglementations en matière d'installation.
- Le traitement de l'air dans la pièce accueillant le bassin doit être approprié (ventilation et déshumidification) afin de préserver la sécurité, le confort des utilisateurs et les matériaux de construction et de décoration présents dans la pièce.
- N'installez pas le bassin sur un tapis ou sur d'autres revêtements de sol (par ex. liège brut, bois ou autres matériaux poreux) qui favorisent ou abritent des moisissures et des bactéries, ou qui pourraient être abimés par les produits chimiques de traitement utilisés dans le bassin.

**Surfaces sèches :** herbe, sol dur, béton et toutes les autres surfaces qui respectent les conditions d'installation ci-dessus.

**Surfaces déconseillées :** terre, sable, gravier, terrasse, balcon, allée, plateforme, sol mou/terre meuble ou toute autre surface qui ne répond pas aux conditions de mise en place ci-dessus.

Suivez les instructions importantes ci-dessus pour choisir la surface et l'emplacement adéquats pour installer votre bassin. Si des pièces sont endommagées en raison d'une surface d'installation et d'un emplacement non conformes à ces instructions, ces dommages ne seront pas considérés comme un défaut de fabrication et annuleront la garantie et toute demande d'intervention.

##### Directives supplémentaires :

Renseignez-vous auprès de votre mairie pour connaître les règlements relatifs aux clôtures, aux barrières, à l'éclairage et aux exigences de sécurité, et assurez-vous de respecter toutes les lois.  
Si vous devez changer d'endroit pendant l'installation, soulevez le liner pour le déplacer ; ne le traînez pas sur le sol. Le frottement entre le fond et le sol peut endommager le liner.

### PIÈCES DÉTACHÉES ET OUTILS NÉCESSAIRES

Comparez les pièces contenues dans votre carton aux pièces répertoriées dans ce manuel. 

Vérifiez que les pièces de l'équipement correspondent au modèle que vous avez acheté. Si des pièces sont endommagées ou manquantes au moment de l'achat, visitez notre site web [bestwaycorp.com/support](http://bestwaycorp.com/support).

# INSTRUCTIONS D'INSTALLATION

## INSTRUCTIONS DE MONTAGE



Pour les instructions d'installation, scannez le code QR imprimé sur la couverture ou suivez les illustrations à l'intérieur du manuel. Les illustrations ne sont fournies qu'à titre d'information. Elles sont susceptibles de ne pas refléter le produit réel. Pas à l'échelle. Le montage de ce bassin peut être effectué sans outils supplémentaires.

Bestway n'est pas responsable des dommages causés à la piscine en raison d'une mauvaise manipulation ou du non-respect de ces instructions.

**IMPORTANT :** Il est impératif de vérifier que les connecteurs hydrauliques ne sont pas obstrués.

**IMPORTANT :** Ne faites pas fonctionner la pompe de filtration à cartouche à sec. Assurez-vous que l'arrivée d'eau et la sortie d'eau du bassin sont ouvertes et entièrement immergées. Avant de mettre en marche la pompe de filtration, effectuez l'opération d'évacuation de l'air comme indiqué. 

**OPÉRATION D'ÉVACUATION DE L'AIR :** Pour évacuer l'air avant la mise en marche de la pompe de filtration et après chaque opération d'entretien, procédez comme suit. Si vous ne procédez pas à cette opération, la durée de vie du produit s'en trouvera fortement affectée.

## Conseils utiles pour l'installation :

Le bassin peut être utilisé lorsque la température ambiante est supérieure à -20 °C. Il est fortement conseillé d'ouvrir l'emballage et d'assembler le bassin lorsque la température ambiante est supérieure à 15 °C. Le matériau PVC du liner sera plus souple et plus facile à assembler dans cet environnement.

## Remplissage du bassin :

Consultez votre autorité locale pour connaître les réglementations sur l'eau en ce qui concerne l'approvisionnement en eau approprié pour le remplissage du bassin.

Le bassin peut être rempli de glace et d'eau froide en même temps, de glace uniquement ou d'eau chaude jusqu'à 40 °C.

**ATTENTION :** N'utilisez pas de blocs de glace aux arêtes vives qui risqueraient d'endommager le liner. Ne laissez pas le bassin sans surveillance lorsqu'il est plein. Il est fortement recommandé d'utiliser de l'eau du robinet pour le remplissage afin de limiter les substances indésirables, telles que les minéraux. Ne pas utiliser d'eau de mer. Une fois toutes les étapes d'assemblage terminées, remplissez d'eau le bassin jusqu'à ce que l'eau atteigne le niveau adéquat. Il est fortement recommandé de remplir le bassin jusqu'au niveau d'eau adéquat afin d'éviter tout débordement.

## INSTRUCTIONS D'ENTRETIEN

Il est nécessaire de préserver la propreté et l'équilibre chimique de l'eau de votre bassin. Il ne suffit pas d'utiliser le système de filtration et de nettoyer la cartouche de filtration pour assurer un bon entretien de l'eau.

Il est important de donner la priorité à l'entretien et à la qualité de l'eau de votre bassin. Si vous ne respectez pas ces conseils, votre santé et celle de votre famille pourraient être menacées.

### Entretien de l'eau :

Nous vous recommandons d'utiliser des produits chimiques pour entretenir la composition chimique de l'eau et des tablettes de chlore ou de brome (ne pas utiliser de granulés) avec un diffuseur de produits chimiques.

L'entretien chimique avec des tablettes chimiques doit être effectué avec un diffuseur ou un flotteur de produits chimiques. Ne pas introduire de produits chimiques directement dans l'eau. Les produits chimiques se déposent au fond du bassin et endommagent et décolorent le liner. Dans le pire des cas, ils endommageront la structure du liner du bassin.

Les dommages au bassin résultant d'une mauvaise utilisation, du nombre d'utilisateurs et d'une mauvaise gestion générale de l'eau du bassin ne sont pas couverts par la garantie.

La qualité de l'eau est directement liée à la fréquence d'utilisation, au nombre d'utilisateurs et à l'entretien général du bassin. L'eau doit être changée tous les 3 jours si aucun traitement chimique n'est effectué. Nous vous recommandons de prendre une douche avant d'utiliser votre bassin, car les produits cosmétiques, lotions et autres résidus sur la peau peuvent rapidement dégrader la qualité de l'eau. Placez un seau d'eau à côté du bassin pour que les utilisateurs puissent se laver les pieds avant d'entrer dans l'eau.

Utilisez régulièrement un skimmer pour la surface et un aspirateur pour le fond du bassin afin d'éviter l'accumulation de saletés. S'ils ne sont pas inclus dans le kit, vous pouvez les acheter en consultant notre site Internet ([www.bestwaycorp.com](http://www.bestwaycorp.com)) ou en vous rendant dans le magasin de matériel le plus proche.

### Utilisation de produits chimiques :

Il se peut que le kit de votre bassin ne comprenne pas de diffuseur de produits chimiques. Dans ce cas, vous pouvez en acheter sur notre site web ([www.bestwaycorp.com](http://www.bestwaycorp.com)) ou en vous rendant dans le magasin de matériel le plus proche. Retirez le diffuseur de produits chimiques lorsque le bassin est utilisé. Après avoir effectué l'entretien chimique et avant d'utiliser le bassin, utilisez un kit de test (non fourni) pour vérifier la composition chimique de l'eau. Nous recommandons d'entretenir l'équilibre chimique de votre eau comme indiqué dans le tableau ci-dessous.

Le dépassement des paramètres suivants peut endommager la structure du liner et créer une situation dangereuse pour les utilisateurs.

Paramètres	Valeurs
Clarté de l'eau	Vue claire du fond du bassin
Couleur de l'eau	Aucune couleur ne doit être observée
Turbidité en FNU/NTU	Max. 1,5 (de préférence moins de 0,5)
Concentration en nitrates supérieure à celle de l'eau de remplissage en mg/l	Max. 20
Carbone organique total (COT) en mg/l	Max. 4,0
Potentiel redox contre Ag/AgCl 3,5 m KCl en mV	Min. 650
Valeur pH	6,8 à 7,6
Chlore actif libre (sans acide cyanurique) en mg/l	0,3 à 1,5
Chlore libre utilisé en combinaison avec l'acide cyanurique en mg/l	1,0 à 3,0
Acide cyanurique en mg/l	Max. 100
Chlore combiné en mg/l	Max. 0,5 (de préférence proche de 0,0 mg/l)

## INSTRUCTIONS D'ENTRETIEN

Veillez consulter votre revendeur de produits pour piscines pour plus d'informations sur l'entretien chimique. Lisez attentivement les instructions du fabricant des produits chimiques.

### Entretien courant du bassin :

Pour l'entretien du liner, se référer aux étapes illustrées dans le manuel.



Lorsque vous utilisez le bassin, la couverture doit être placée dans un endroit sec et propre, faute de quoi elle va se salir et développer des bactéries.

Les bâches ne doivent pas être posées sur des tables en bois ou des terrasses en bois en raison du risque de décoloration du bois. L'endroit et l'envers des couvertures doivent être nettoyés périodiquement à l'aide d'une solution appropriée comprenant un désinfectant adapté.

Un dispositif de lavage de la couverture ou un équipement similaire est utile pour s'assurer que la couverture n'entre pas en contact avec le sol. Un dispositif de lavage de la couverture est vivement recommandé pour les bassins installés dans des locations.

En cas de fuite, vous trouverez les instructions dans les FAQ de la section assistance de notre site web ([www.bestwaycorp.com/support](http://www.bestwaycorp.com/support)).

### Entretien de la pompe de filtration

Pour l'entretien, se référer aux étapes illustrées dans le manuel.



Les dessins ne sont donnés qu'à titre d'illustration. Ils sont susceptibles de ne pas refléter le produit réel. Pas à l'échelle.

La pompe de filtration ne peut fonctionner que lorsque la température ambiante est supérieure à 10 °C.

La pompe de filtration ne peut fonctionner que lorsque la température de l'eau est supérieure à 5 °C.

Assurez-vous que la pompe de filtration est débranchée avant tout entretien.

Pour optimiser les performances de la pompe de filtration et pour des raisons d'hygiène, nous suggérons de remplacer la cartouche de filtration par une nouvelle toutes les deux semaines.

## DÉMONTAGE ET INSTRUCTIONS DE STOCKAGE

### Vidange :

Pour la vidange, se référer aux étapes illustrées dans le manuel.



Les dessins ne sont donnés qu'à titre d'illustration. Ils sont susceptibles de ne pas refléter le produit réel. Pas à l'échelle.

**IMPORTANT** : Avant de vider le bassin, assurez-vous d'enlever manuellement toute glace restante dans le bassin. Évitez de retourner le bassin, ce qui pourrait endommager le revêtement ou vous blesser les mains en raison du poids important.

### Nettoyage :

1. Rincez le liner du bassin à l'eau du robinet pour éliminer tout résidu de produits chimiques ou tout débris. Ne nettoyez pas le bassin avec des détergents puissants à base d'eau de Javel afin d'éviter de dégrader le matériau.
2. Laissez le liner à plat à la lumière du soleil jusqu'à ce qu'il soit parfaitement sec.
3. Pour éliminer complètement l'eau restante, essayez le liner du bassin avec un chiffon sec.

### RANGEMENT :

Retirez tous les accessoires. Assurez-vous que le liner et les accessoires du bassin sont parfaitement propres et secs avant de les ranger. Si le bassin n'est pas parfaitement sec, des moisissures peuvent apparaître et endommager le liner pendant la période de stockage.

Une fois le bassin parfaitement sec, saupoudrez-le de talc pour éviter que le liner ne colle. Nous recommandons fortement de démonter le bassin lorsque la température ambiante est supérieure à 15 °C.

Avant le stockage, retirez et éliminez la cartouche de filtration.

Ne pliez le liner du bassin que si la température ambiante est supérieure à 15 °C. Stockez le bassin dans un endroit sec avec une température modérée entre 15 °C et 38 °C et conservez le liner et tous les accessoires dans un carton pour mieux protéger le matériau PVC pendant la période hivernale.

## CONDITIONS DE GARANTIE

Pour l'assistance et l'enregistrement des produits, veuillez consulter le site [bestwaycorp.com/support](http://bestwaycorp.com/support).

