



©2022 Bestway Inflatables & Material Corp.

All rights reserved/Tous droits réservés/Todos los derechos reservados/Alle Rechte vorbehalten/Tutti i diritti riservati

Trademarks used in some countries under license from/

Marques utilisées dans certains pays sous la licence de/

Marcas comerciales utilizadas en algunos países bajo la licencia de/

Die Warenzeichen werden in einigen Ländern verwendet unter Lizenz der/

Marchi utilizzati in alcuni paesi concessi in licenza a

Bestway Inflatables & Material Corp., Shanghai, China

Manufactured, distributed and represented in the European Union by/

Fabriqués, distribués et représentés dans l'Union Européenne par/Fabricado, distribuido y representado en la Unión Europea por/

Hergestellt, vertrieben und in der Europäischen Union vertreten von/Prodotto, distribuito e rappresentato nell'Unione Europea da

Bestway Europe S.p.a., Via Resistenza, 5, 20098 San Giuliano Milanese (Milano), Italy

Distributed in Latin America by/Distribué en Amérique latine par/Distribuido en Latinoamérica por/Distribuído na América Latina por

Bestway Central & South America Ltda, Salar Ascotan 1282, Parque Enea, Pudahuel, Santiago, Chile

Distributed in Australia & New Zealand by **Bestway Australia Pty Ltd, Unit 2/98-104 Carnarvon St Silverwater, NSW 2128, Australia**

Tel: Australia: (+61) 2 9037 1388; New Zealand: 0800 142 101

Distributed in United Kingdom by **Bestway Corp UK Ltd, 8 Wentworth Road, Heathfield Industrial Estate, Newton Abbot, Devon, TQ12 6TL**

Exported by/Exporté par/Exportado por/Exportiert von/Esportato da

Bestway (Hong Kong) International Ltd./Bestway Enterprise Company Limited

Suite 713, 7/Floor, East Wing, Tsim Sha Tsui Centre, 66 Mody Road, Kowloon, Hong Kong

www.bestwaycorp.com

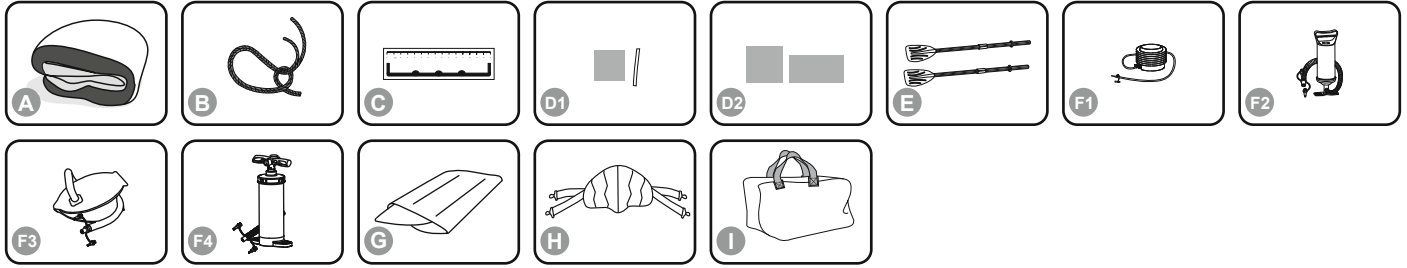

	A	B	C	D1	D2	E	F1	F2	F3	F4	G	H	I
61135/61139/61143	x1	x1	x1	x1	x0	/	/	/	/	/	/	/	/
61141	x1	x1	x1	x1	x0	x1	x1	/	/	/	/	/	/
61145	x1	x1	x1	x1	x0	x1	/	x1	/	/	/	/	/
61083/61110	x1	x1	x1	x1	x0	x1	/	/	x1	/	/	/	/
61068	x1	x1	x1	x1	x0	x1	/	/	x1	/	/	/	/
65159	x1	x1	x1	x1	x0	x1	/	/	/	x1	/	/	x1
65156/65163/65164	x1	x1	x1	x1	x0	x1	/	x1	/	/	/	/	x1

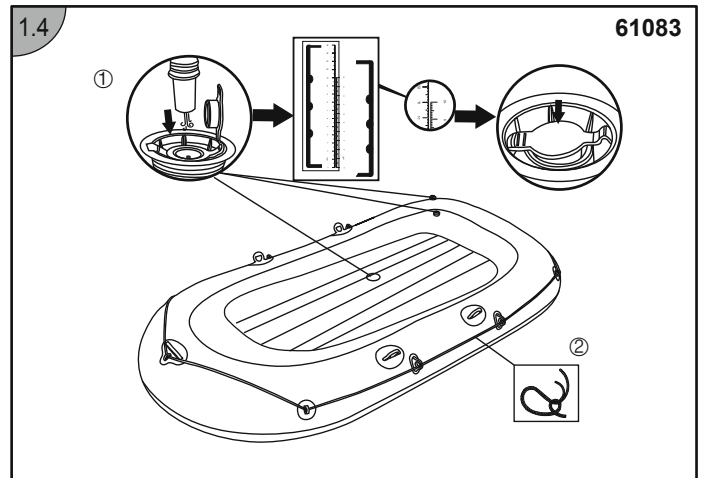
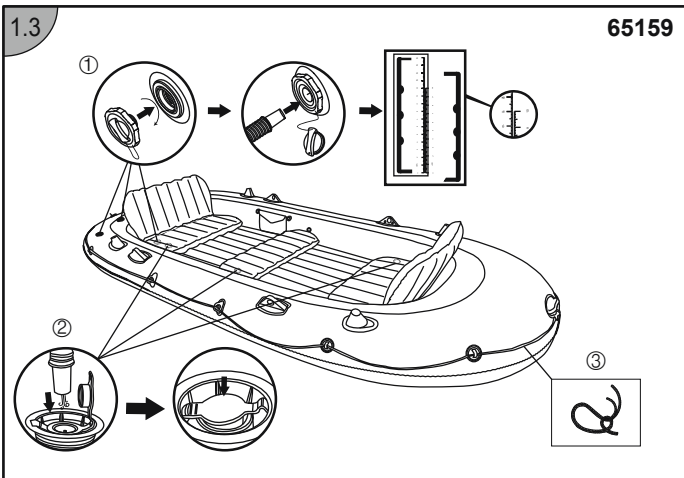
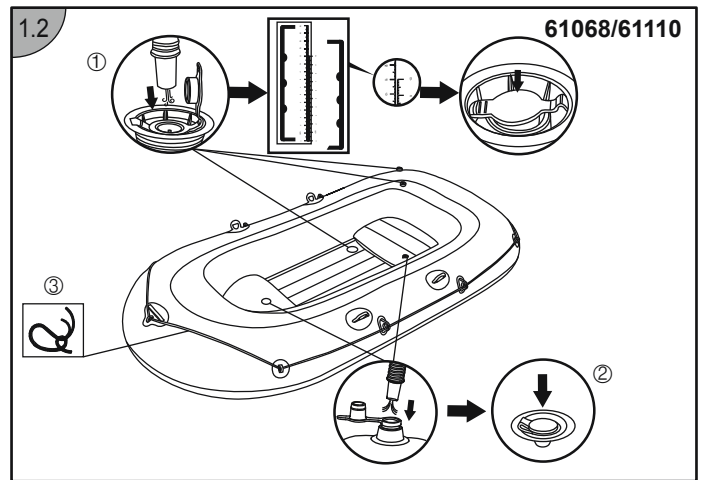
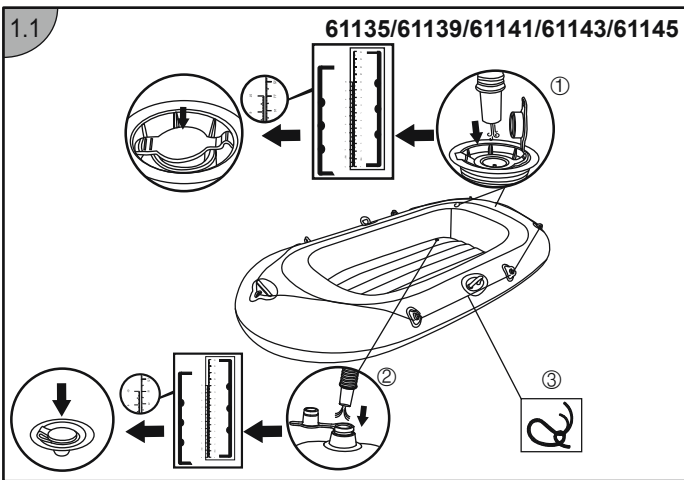

1.5 65163

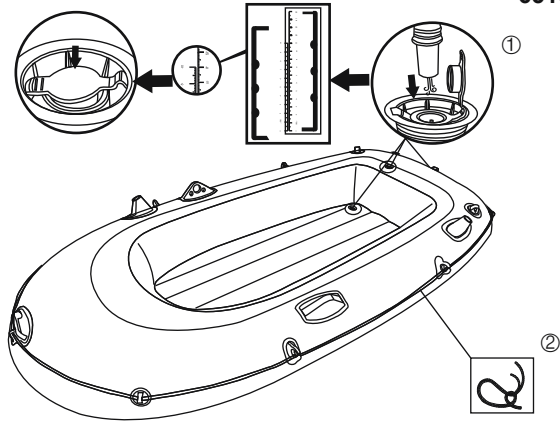

1.6 65156/65164

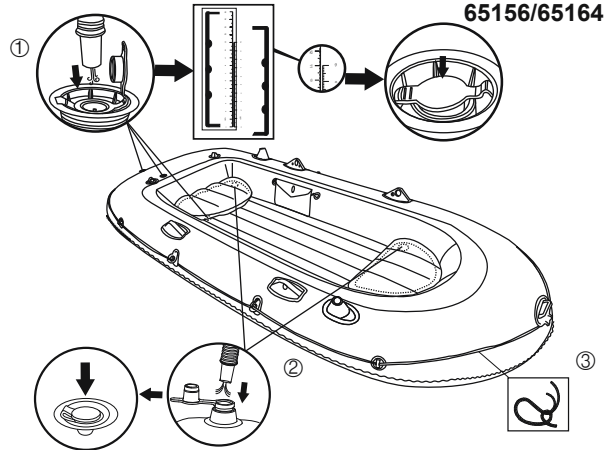

2.1 61068/61083/61110/61137/61141/61145/65163

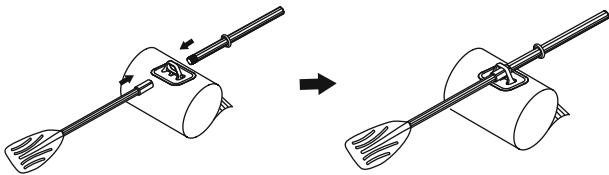

2.2 65156/65159/65164

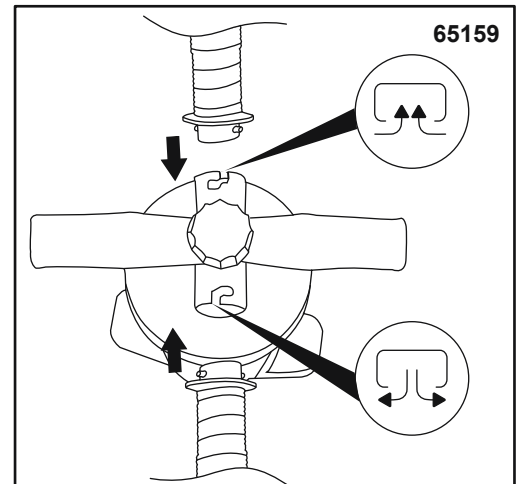
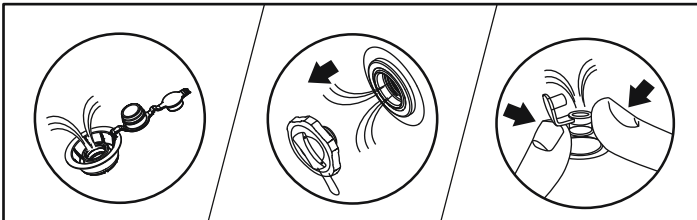
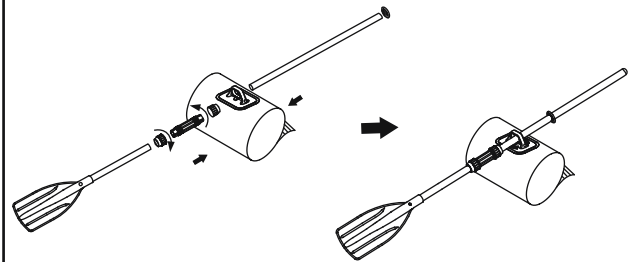

BELANGRIJKE VEILIGHEIDSLINSTRUCTIES**WAARSCHUWING**

Volg alle veiligheids- en bedieningsinstructies. Als u deze instructies niet opvolgt, kan dit leiden tot kantelen, exploderen van de boot en verdrinking veroorzaken.

- Inspecteer voor elk gebruik zorgvuldig alle onderdelen van de boot, inclusief luchtkamers, grijpkabels, roerriemen en luchtleppen, om er zeker van te zijn dat alles in goede staat is en stevig vastzit. Stop alstublieft voor reparatie indien u schade aantreft.
- Het aantal passagiers en het gewicht van de lading mogen in geen geval de gespecificeerde capaciteiten overschrijden. Raadpleeg het gedeelte Technische specificaties van deze handleiding om het aantal passagiers en het gewicht van de lading voor uw boot te bepalen. Overgewicht zal leiden tot kantelen en verdrinking.
- Blaas op volgens de genummerde luchtkamer en de nominale druk op de boot, of het zal overmatige inflatie evenals een explosie van de boot veroorzaken. Als de gegevens op het capaciteitsplaatje worden overschreden, kan het vaartuig beschadigd worden, kantelen en kan leiden tot verdrinking.
- Houd de boot in evenwicht. Ongelijkmatige verdeling van personen of lading in de boot kan leiden tot het omslaan van de boot en verdrinking.
- **LET OP OFFSHORE WIND EN STROMINGEN.**
- Leg de boot niet voor langere tijd aan de zon bloot, aangezien hoge temperaturen de luchtuitzetting kunnen vergroten, wat onherstelbare schade kan veroorzaken.
- Vervoer de boot nooit in opgeblazen toestand op de auto. Wees zich bewust van de mogelijke schadelijke effecten van vloeistoffen zoals accu, benzine. De vloeistoffen kunnen uw boot beschadigen.

TECHNISCHE VEILIGHEIDSLINSTRUCTIES

- Overschrijd het maximaal aanbevolen aantal personen niet. Ongeacht het aantal mensen aan boord, mag het totale gewicht van mensen en uitrusting nooit de maximaal aanbevolen belasting overschrijden. Gebruik altijd de voorziene stoelen/zitplaatsen.
- Overschrijd bij het laden van het vaartuig nooit de maximaal aanbevolen belasting: Laad het vaartuig altijd voorzichtig en verdeel de lasten op de juiste manier om de rand (ongeveer waterpas) te behouden. Plaats geen zware gewichten op hoogte.
- De maximaal aanbevolen lading omvat het gewicht van alle mensen aan boord, alle voorzieningen en persoonlijke bezittingen, alle uitrusting die niet is inbegrepen in de massa van het lichte vaartuig, vracht (indien aanwezig) en alle verbruikbare vloeistoffen (water, brandstof, enz.).
- Bij gebruik van de boot moeten levensreddende hulpmiddelen zoals reddingsvesten en boeien te allen tijde worden gebruikt en vooraf geïnspecteerd.
- Emmers, waterscheppen en luchtpompen moeten altijd beschikbaar zijn in geval van luchtlekage of als de boot water opneemt.
- Als de boot in beweging is, moeten alle passagiers te allen tijde blijven zitten om te voorkomen dat iemand overboord valt.
- Gebruik de boot in beschermde kustgebieden, tot 300 m (984 voet). Wees voorzichtig met natuurlijke factoren zoals wind, getijdenwater en vloedgolven.
- Wees voorzichtig bij het aanmeren aan de kust. Scherpe en ruwe voorwerpen zoals stenen, cement, schelpen, glas, enz. kunnen de boot doorboren.
- Als een luchtkamer wordt doorboord terwijl de boot in het water ligt, kan het nodig zijn om de andere luchtkamer volledig op te blazen om te voorkomen dat de boot zinkt.
- Sleep de boot niet over ruwe oppervlakken om schade te voorkomen.
- Draag altijd een reddingsvest!
- Het is de verantwoordelijkheid van de eigenaar/operator om tenminste een emmer/hoosvat aan boord te hebben, beveiligd aan de boot om verlies tegen te gaan.
- Wees verantwoordelijk, negeer de veiligheidsregels niet, dit kan uw leven en dat van anderen in gevaar brengen.
- Volg deze instructies om verdrinking, verlamming of ander ernstig letsel te voorkomen.
- Weet hoe een boot te besturen. Verkrijg zo nodig informatie en/of training in uw omgeving. Informeer u over lokale regelgevingen en gevaren met betrekking tot varen en/of andere wateractiviteiten.
- Tekeningen enkel ter illustratie. Geef mogelijk niet het werkelijke product weer. Niet op schaal.

BEWAAR DEZE INSTRUCTIES**TECHNISCHE SPECIFICATIES**

Artikel	Opgeblazen Maat	Maximaal gewicht	Passagierscapaciteit	Inflatie ­ druk
61135	1.62m x 96cm (5'4" x 38")	80kg (176lbs)	1 volwassene	0.03bar (0.5psi)
61139/61141	1.93m x 1.06m (6'5" x 42")	120kg (264lbs)	1 volwassene +1 kind	0.03bar (0.5psi)
61143/61145	2.46m x 1.22m (8'1" x 48")	200kg (440lbs)	2 volwassenen +1 kind	0.03bar (0.5psi)
61083	2.28m x 1.21m (7'6" x 48")	170kg (374pounds)	2 volwassenen	0.03bar (0.5psi)
61068	2.55m x 1.27m (8'4" x 50")	225kg (495pounds)	2 volwassenen + 1 kind	0.03bar (0.5psi)
61110	3.07m x 1.26m (10'1" x 50")	270kg (594pounds)	3 volwassenen + 1 kind	0.03bar (0.5 psi)
65159	3.64m x 1.66m (11'11" x 65")	600kg (1323lbs)	5 volwassenen	0.07bar (1psi) / 0.05bar (0.7psi)
65163	2.32m x 1.18m (7'7" x 46")	240kg (529lbs)	2 volwassenen	0.03bar (0.5psi)
65164	2.94m x 1.37m (9'8" x 54")	360kg (794lbs)	3 volwassenen	0.03bar (0.5psi)
65156	3.50m x 1.45m (11'6" x 57")	480kg (1058lbs)	4 volwassenen	0.03bar (0.5psi)

OPBLAZEN & MONTEREN**GEBRUIK NOOIT HOGE DRUK LUCHT OM OPBLAASBARE PRODUCTEN OP TE BLAZEN. DIT KAN UW PRODUCT BESCHADIGEN.**

- Blaas slechts zo ver op dat men na het opblazen enige plooi­vorming bij de lasnaden kan zien. Vergelijk na het opblazen de hoogte van de afgedrukte schaal op het product met de volgende tabel om er zeker van te zijn dat de hoogte van elke kamer wordt bereikt. Blaas de onderste kamer, en andere accessoires zoals het zitkussen, op totdat het stijf aanvoelt maar NIET hard. NIET TE HARD OPBLAZEN.
- Zorg ervoor dat de boot de juiste druk heeft. Let op beide drukschalen op het typeplaatje en controleer af en toe de druk, want in de zon kan de druk oplopen en dan moet deze naar de juiste druk worden gebracht.
- Langdurige blootstelling aan de zon kan de levensduur van uw boot verkorten. We raden aan om boten na gebruik niet langer dan 1 uur in direct zonlicht te laten staan.
- Wanneer de roeispanen (indien meegeleverd) niet in gebruik zijn, vergrendel de roeispanen dan in de roeispaanklemmen om schade te voorkomen.

Artikel	Opgepompte afmetingen product	Afgebeelde schaal			
		Niet-opgepompte afmetingen	Opgeblazen afmetingen kamer 1	Opgeblazen afmetingen kamer 2	Opgeblazen afmetingen kamer 3
61135	1.62m x 96cm (5'4" x 38")	5cm / 10cm	5.1cm	5.4cm	11.3cm
61139/61141	1.93m x 1.06m (6'5" x 42")	5cm / 10cm	5.1cm	5.4cm	11cm
61143/61145	2.46m x 1.22m (8'1" x 48")	5cm / 10cm	5.1cm	5.4cm	11.1cm
61083	2.28m x 1.21m (7'6" x 48")	5cm / 10cm	5.1cm	5.4cm	11.1cm
61068	2.55m x 1.27m (8'4" x 50")	5cm / 10cm	5.1cm	5.4cm	11.1cm
61110	3.07m x 1.26m (10'1" x 50")	5cm / 10cm	5.1cm	5.4cm	11.3cm
65159	3.64m x 1.66m (11'11" x 65")	5cm / 10cm	5.4cm	5.6cm	11.5cm
65163	2.32m x 1.18m (7'7" x 46")	5cm / 10cm	5.4cm	5.4cm	13cm
65164	2.94m x 1.37m (9'8" x 54")	5cm / 10cm	5.4cm	5.4cm	11.8cm
65156	3.50m x 1.45m (11'6" x 57")	5cm / 10cm	5.4cm	5.6cm	11.8cm

VEILIGHEIDSTOUW

- Controleer voor elk gebruik zorgvuldig of het veiligheidstouw in perfecte staat is en stevig is vastgemaakt.

OPSLAG

- Verwijder de roeispanen (indien meegeleverd) uit de klemmen. Bewaar alle accessoires voor toekomstig gebruik.
- Maak de boot zorgvuldig schoon met een milde zeep en schoon water. Gebruik geen aceton, zure en/of alkalische oplossingen.
- Gebruik een doek om alle oppervlakken voorzichtig af te drogen. Het product kan niet langer dan 1 uur in direct zonlicht drogen, langdurige blootstelling aan de zon kan de levensduur van de boot verkorten.
- Laat de rompkamers leeglopen. Laat alle rompkamers tegelijkertijd leeglopen, zodat de luchtdruk tegelijkertijd daalt.
- Dit voorkomt schade aan de interne constructies van de boot. Laat vervolgens de bodem leeglopen.
- Vouw de boot van voren naar achteren om extra lucht te verwijderen. U kunt ook een pomp gebruiken om de resterende lucht te verwijderen.

REPARATIE

- Als er een kleine schade is, repareert u deze volgens de instructies op de reparatiepatch.
- Als het gat te groot is om met de meegeleverde reparatiepatch te worden gerepareerd, koop dan een Bestway reparatieset of breng de boot naar een speciaalzaak om de reparatie uit te voeren.

BEWAAR DEZE HANDLEIDING OP EEN VEILIGE PLAATS EN GEEF DEZE AAN DE NIEUWE EIGENAAR WANNEER U HET PRODUCT VERKOOPT.