

TURBO SPLASH™ MEGA WATERPARK

GEBRUIKERSHANDLEIDING



WAARSCHUWING

BELANGRIJKE VEILIGHEIDSINSTRUCTIES

LEES ALSTUBLIEFT DEZE INSTRUCTIES ZORGVULDIG VOORDAT U HET PRODUCT GEBRUIKT.

ALS U DEZE INSTRUCTIES NIET OPVOLGT, KAN DIT ERNSTIGE VERWONDINGEN OF OVERLIJDEN TOT GEVOLG HEBBEN.



WAARSCHUWING

Verdrinking voorkomen



Kinderen jonger dan 5 jaar, met name kleuters, lopen een hoog risico op verdrinking. Houd nauwlettend toezicht op kinderen die in of nabij dit opblaasbare product zijn. Leeg het opblaasbare product of voorkom toegang wanneer het niet wordt gebruikt.



WAARSCHUWING: Laat uw kind nooit zonder toezicht. – verdrinkingsgevaar.

Houd kinderen altijd onder toezicht — Blijf binnen een armlengte afstand.

Maak het zwembad leeg en berg het veilig op wanneer het niet wordt gebruikt.

WAARSCHUWING! KINDEREN KUNNEN VERDRINKEN IN VERPLAATSBARE ZWEMBADEN. ZORG VOOR CONSTATE TOEZICHT DOOR VOLWASSENEN. LAAT KINDEREN NIET IN OF ROND HET ZWEMBAD ZONDER TOEZICHT - HOUD ZE DICHTBIJ. MAAK HET LEEG EN BERG HET VEILIG OP NA GEBRUIK.

WAARSCHUWING

1. Montage uitsluitend door volwassenen.
2. Plaats het product op een vlak oppervlak op minstens 3 m van enig gebouw of obstructie zoals een hek, garage, huis, overhangende takken, waslijnen of elektrische draden.
3. Het is aangeraden tijdens het spelen de rug naar de zon te keren.
4. Uitsluitend voor gebruik thuis.
5. Enkel voor gebruik buitenshuis.
6. Kinderen kunnen verdrinken in kleine hoeveelheden water. Maak het zwembad leeg wanneer het niet wordt gebruikt.
7. Wijzigingen door de consument aan het oorspronkelijke opblaasbare product (bijvoorbeeld het toevoegen van een accessoire) moeten worden uitgevoerd volgens de instructies van de fabrikant.
8. Het opblaasbare product en het kinderswembad moeten op een ondergrond worden geplaatst die schokken absorberen, zoals zand, houtsnippers, rubber en schuim en mogen niet worden geïnstalleerd op beton, asfalt of harde oppervlakken.
9. Dit speelgoed is niet veilig als het bevestigingssysteem niet wordt gebruikt, omdat het kan worden opgetild door zachte wind. Gebruik het product niet als de windsnelheid hoger is dan 20 mph (32 km/uur).
10. Het gebruik van dit product kan brandwonden door wrijving veroorzaken op de blootgestelde huid. Zorg ervoor dat armen en benen volledig zijn bedekt door kleding, net als het bovenlichaam.
11. Kinderen kunnen gewond raken door op opblaasapparatuur te vallen. Zorg ervoor dat opblaasapparatuur minstens 2,5 m verwijderd van het speelgoed staat.
12. Bewaar de montage- en installatie-instructies voor toekomstig gebruik.
13. Het niet opvolgen van de installatie- en bedieningsinstructies vormt een risico op ernstig letsel of overlijden.
14. Controleer altijd alle bevestigingen voor en tijdens het gebruik.
15. Kinderen moeten helmen, losse kleding, sjaals, hoofddeksels, schoenen en brillen af- en uitdoen en alle scherpe of harde voorwerpen uit hun zakken halen, omdat die het oppervlak kunnen doorboren.
16. Reinig de blazer niet met water, om een elektrische schok te voorkomen.
17. Gebruik geen verleng snoer met dit product.
18. Laat de gebruikers geen salto's maken of ruw spelen.
19. Sta geen eten, drinken of kauwgom toe in het product.
20. Laat de gebruikers niet op de steunwanden klimmen of eraan hangen.
21. Houd de ingang altijd vrij.

WAARSCHUWING VOOR LUCHTBLAZER

1. Haal de stekker van het apparaat uit het stopcontact wanneer het apparaat niet wordt gebruikt en voordat u het reinigt.
2. Dompel de eenheid, het snoer of de stekker niet onder in water of andere vloeistoffen, om het gevaar voor elektrische schokken te voorkomen.
3. GEVAAR! Haal de stekker van het product uit het stopcontact voordat u er onderhoud aan uitvoert.
4. Dit apparaat is niet bedoeld voor gebruik door personen (met inbegrip van kinderen) met verminderde fysieke, zintuiglijke of mentale vermogens, of gebrek aan ervaring en kennis, tenzij zij toezicht hebben of geïnstrueerd zijn over het gebruik van het apparaat door een persoon die verantwoordelijk is voor hun veiligheid. Er moet toezicht worden gehouden op kinderen, zodat ze niet met het apparaat kunnen spelen. (Voor markt anders dan EU).
Dit apparaat kan worden gebruikt door kinderen vanaf 8 jaar en personen met beperkte fysieke, sensorische of mentale capaciteiten, of gebrek aan ervaring en kennis, indien zij onder supervisie staan of instructies hebben gekregen over het gebruik van het apparaat op een veilige manier en de gevaren ervan begrijpen. Kinderen mogen niet met het apparaat spelen. Reinigen en gebruiksonderhoud mag niet door kinderen worden verricht zonder supervisie. (Voor EU-markt)
5. Als het netsnoer beschadigd is, moet het worden vervangen door de fabrikant, zijn servicevertegenwoordiger of gelijkaardig gekwalificeerde personen om gevaar te voorkomen.

VENTILATORWERKING

AAN/UIT KNOP

UIT — O

AAN — I

Informatieblad voor de consument over materialen voor het oppervlak van speelplaatsen

De US Consumer Product Safety Commission (CPSC) schat dat er in de VS ieder jaar ongeveer 100.000 verwondingen worden behandeld op de spoedeisende hulp die het gevolg zijn van vallen uit speeltoestellen. Dit soort verwondingen zijn over het algemeen de ernstigste van alle speelplaatsverwondingen en kunnen mogelijk fataal zijn, met name wanneer het verwondingen aan het hoofd betreft. Het oppervlak onder en rondom speeltoestellen kan een zeer belangrijke factor zijn bij het bepalen of een val verwondingen kan veroorzaken. Het spreekt voor zich dat een val op een schokdempende ondergrond minder snel ernstige verwondingen zal veroorzaken dan een val op een harde ondergrond. Speeltoestellen mogen nooit op harde ondergronden worden geplaatst, zoals beton of asfalt, en hoewel gras aanvaardbaar kan lijken, kan dit snel veranderen in harde aarde in gebieden met veel verkeer. Versnipperde boomschors, houtsnippers, fijn zand of fijn grind worden beschouwd als aanvaardbare schokdempende oppervlakken als ze met voldoende diepte worden aangebracht en onderhouden onder en rondom speeltoestellen. Hieronder staat de maximale hoogte waarbij een kind niet verwacht wordt om een levensbedreigend hoofdletsel op te lopen bij een val op vier verschillende losliggende oppervlaktematerialen als ze op diepte van 150 mm, 225 mm en 300 mm geïnstalleerd en onderhouden worden.

Valhoogte in millimeters waarop levensbedreigend hoofdletsel niet wordt verwacht

	Diepte van het oppervlaktemateriaal		
Type materiaal	150 mm	225 mm	300 mm
Dubbel versnipperde boomschors	1800	3000	3300
Houtsnippers	1800	2100	3600
Fijn zand	1500	1500	2700
Fijn grind	1800	2100	3000

Het moet echter wel worden erkend dat niet alle verwondingen door vallen kunnen worden voorkomen, ongeacht het gebruikte oppervlaktemateriaal.

Het wordt aanbevolen dat schokabsorberend materiaal zich minimaal 1800 mm in alle richtingen uitstrekt vanaf de omtrek van apparatuur zoals klimrekken en glijbanen. Echter, omdat kinderen opzettelijk van een bewegende schommel kunnen springen, moet het schokabsorberende materiaal zich aan de voor- en achterkant van een schommel uitstreken over een afstand van minimaal twee keer de hoogte van het scharnierpunt, gemeten vanaf een punt direct onder het scharnierpunt op de ondersteunende constructie.

Deze informatie is bedoeld om te helpen bij het vergelijken van de relatieve schokdempende eigenschappen van verschillende materialen. Er wordt geen materiaal in het bijzonder aanbevolen. Alle materialen zijn echter alleen effectief als ze goed worden onderhouden. De materialen moeten regelmatig worden gecontroleerd en bijgevuld om de juiste diepte te behouden die nodig is voor het toestel in kwestie. De keuze voor een materiaal hangt af van het type en de hoogte van het speeltoestel, de verkrijgbaarheid van het materiaal in een bepaald gebied en de kosten ervan.

Deze informatie komt uit de CPSC-publicaties "Playground Surfacing — Technical Information Guide" en "Handbook for Public Playground Safety".

WEGDOEN



Elektrische producten mogen niet met het huisvuil worden weggegooid. Gelieve te recyclen waar faciliteiten aanwezig zijn. Neem

contact op met uw plaatselijke overheid of winkelier voor recycling advies.

PRODUCTBESCHRIJVING

Artikel	Leeftijd	Maximale aantal gebruikers	Maximaal gewicht gebruikers	Maximaal gewicht per gebruiker	Maximaal aantal gebruikers voor elk platform	Maximaal aantal gebruikers voor elke glijbaan	Maximale valhoogte	Kritische valhoogte	Watercapaciteit
53408	5+	5	270 kg (595 lbs)	54 kg (120 lbs)	1	1	1,42 m (56")	1,92 m (6'3,5")	0,97 m ³ (256 gal.)

Belangrijk: Het platform, de glijbaan en het klimgebied zijn verdeeld in secties. Voor elke sectie is slechts één gebruiker per keer toegestaan.

INSTALLATIE-INSTRUCTIES

Plaatsing:

Alleen gebruiken op vlakke grasvelden. Niet gebruiken op tegels of andere harde oppervlakken. Het gebruiksgebied moet vrij zijn van stenen, hobbels, gaten, takken, enz. De installatieplaats van het waterpark moet op minimaal 305 cm (10ft) afstand zijn van alle vrijstaand structuren of obstakels. Hiermee worden bijv. huizen, garages, bomen, speeltoestellen, grote stenen, enz. bedoeld.

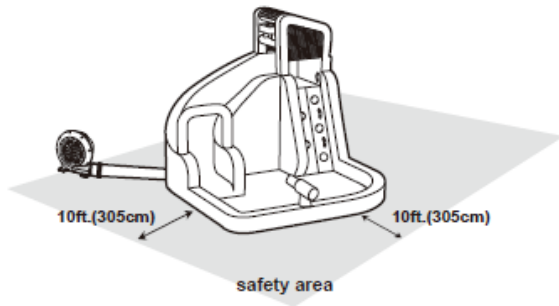

10 ft.(305 cm)

10 ft.(305 cm)

veiligheidsgebied

Montage

LET OP:

1. Plaats het product op een vlakke ondergrond met stevig gras of aarde om de grondpennen goed te kunnen gebruiken.
2. De grondpennen moeten onder een hoek worden geplaatst voor een betere verankering en moeten helemaal in de grond worden gedreven om het gevaar voor struikelen en vallen te verminderen.
LET OP: Dit speelgoed is niet veilig indien het verankering systeem niet gebruikt wordt, omdat het door wind opgetild kan worden.
3. Tekeningen zijn enkel ter illustratie. Ze geven mogelijk niet het werkelijke product weer. Niet op schaal.

AANDACHT: Elke ankerzak moet gevuld worden tot 18kg (40lbs) water. Elke ankerzak moet tijdens het gebruik van het park bevestigd worden (indien uw product is uitgerust met een ankerzak).

Na het opblazen moet de blazer blijven werken zo lang de kinderen aan het spelen zijn.

LET OP: Wanneer het gebruikt wordt zonder water, kan het gebruik van it product wrijvingsbrandwonden veroorzaken op blootgestelde huid.

WATER AFVOEREN EN PRODUCT LATEN LEEGLOPEN

BELANGRIJK: Verwijder al het water uit het waterpark om schimmel en meeldauw te voorkomen. Het product moet volledig droog zijn voordat u het opbergt. Vouw het waterpark niet op en berg het niet op als er nog vocht op zit.

BELANGRIJK: Alle kinderen moeten het waterpark verlaten voordat u het leeg laat lopen of het water afvoert.

1. Draai de tuinslang dicht en koppel deze los van de buis.
2. Schakel de motor uit en haal de stekker uit het stopcontact. Verplaats de blazer naar droge grond als u denkt dat hij nat zal worden door het weglappende water.

3. Open het waterventiel en laat het water weglopen.
4. Verwijder de grondpennen en sleep het waterpark weg van het afgevoerde water naar een droog gedeelte.
5. Bevestig het waterpark en de blazer weer met de grondpennen. verbind de opblaasbuis met de blazer en sluit dan de blazer weer aan en schakel hem in.
6. Laat het waterpark opgeblazen totdat al het resterende water is verdampt en het waterpark droog is.
7. Wanneer het waterpark helemaal droog is, schakelt u de blazer uit en haalt u de stekker uit het stopcontact.
8. Verwijder de slangen van het waterpark en laat het water eruit lopen. Maak het trekkoord van de korte uitlaatbuis los en laat het waterpark helemaal leeglopen. Verwijder de slangen en rol ze op zonder knikken erin.

ONDERHOUD VAN HET WATERPARK

1. Ververs het water van het zwembad vaak (vooral wanneer het warm is) of wanneer het sterk vervuild is, want vuil water is schadelijk voor de gezondheid.
2. Controleer het product op schade aan het begin van elk seizoen en met regelmatige tussenpozen wanneer het in gebruik is. Als deze controles niet worden uitgevoerd, kan het speeltoestel omslaan of op een andere manier een gevaar vormen.
3. Reinig het product en verwijder opgehoopt vuil voor ieder gebruik. Veeg het product schoon met een droge doek of een doek die is bevochtigd met een neutrale, niet brandbare, niet giftige reinigings- en ontsmettingsoplossing of met gewoon water.

ONDERHOUD VAN DE LUCHTBLAZER

DE ELEKTRISCHE VOEDINGSBRON MOET WORDEN LOSGEKOPPELD VOORDAT U ONDERHOUD OF REINIGING UITVOERT.

1. GEBRUIK EEN DROGE DOEK OM VOORZICHTIG ALLE OPPERVLAGKEN TE REINIGEN.
2. Bewaar op een koele, droge plaats en buiten het bereik van kinderen.

OPSLAG

BELANGRIJK:

1. Berg het waterpark nooit op als het nat is. Laat het drogen voordat u het opvouwt voor opslag. Volg alle voorgaande instructies bij ieder gebruik.
2. Berg het park op een veilige plaats op, buiten bereik van kinderen om verstikkingsgevaar te voorkomen. Laat het park of de blazer nooit buiten staan als ze niet worden gebruikt.
3. Plaats het alstublieft op een droge en geventileerde locatie waar er geen zure, alkali en corrosieve gassen zijn. Na het in openlucht te hebben gebruikt, moet u het in een droge en geventileerde ruimte in tijd plaatsen. Laat geen water in de luchtventilator.

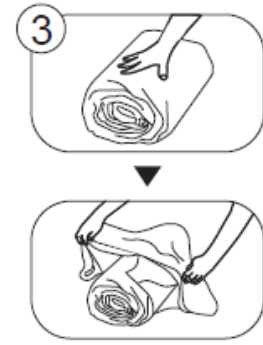
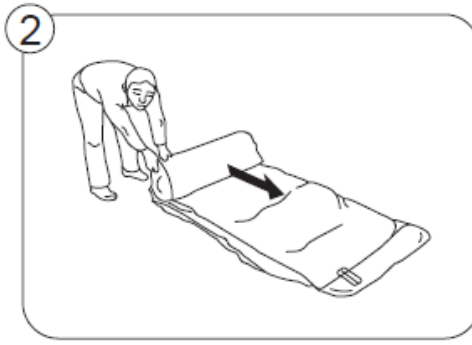
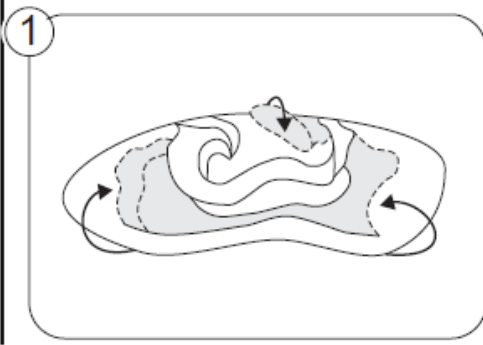

PROBLEEMOPLOSSEN

PROBLEEM	OORZAAK
De motor werkt niet.	<ol style="list-style-type: none"> 1. De schakelaar is niet ingeschakeld. 2. Het circuit is open of niet goed aangesloten. 3. Elektrische onderdelen zijn beschadigd 4. Voorwerpen blokkeren de ventilator.
De motor werkt, maar maakt een schrapend geluid.	<ol style="list-style-type: none"> 1. Er zitten schroeven los in het schoepenwiel. 2. Voorwerpen blokkeren de ventilator.
De motor werkt niet normaal.	<ol style="list-style-type: none"> 1. De stroombron is inconsistent 2. De motor is aangetast door condensatie. 3. Elektrische onderdelen zijn beschadigd 4. De rotor zit los.



001 x 1



002 x 1



003 x 2



004 x 1



005 x 8



006 x 1



007 x 1

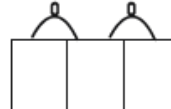

008 x 1

1

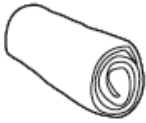

2



3

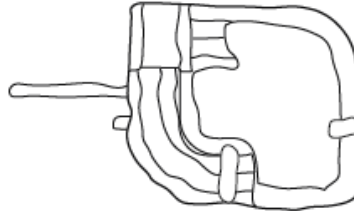

4

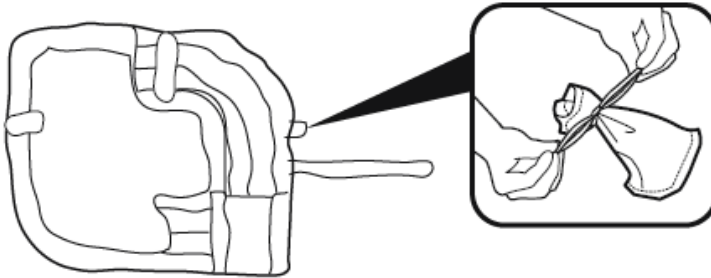

5

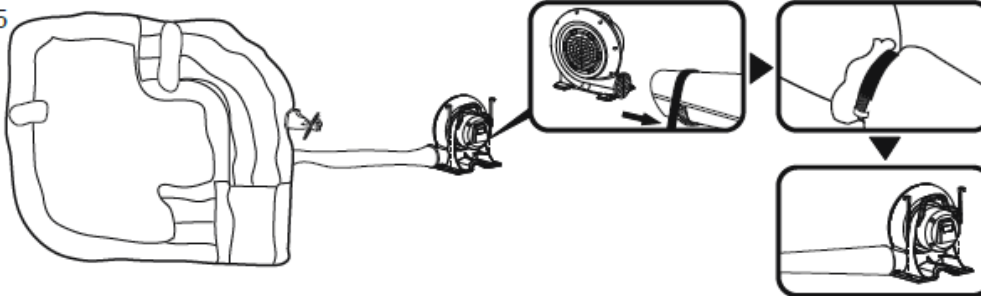

6

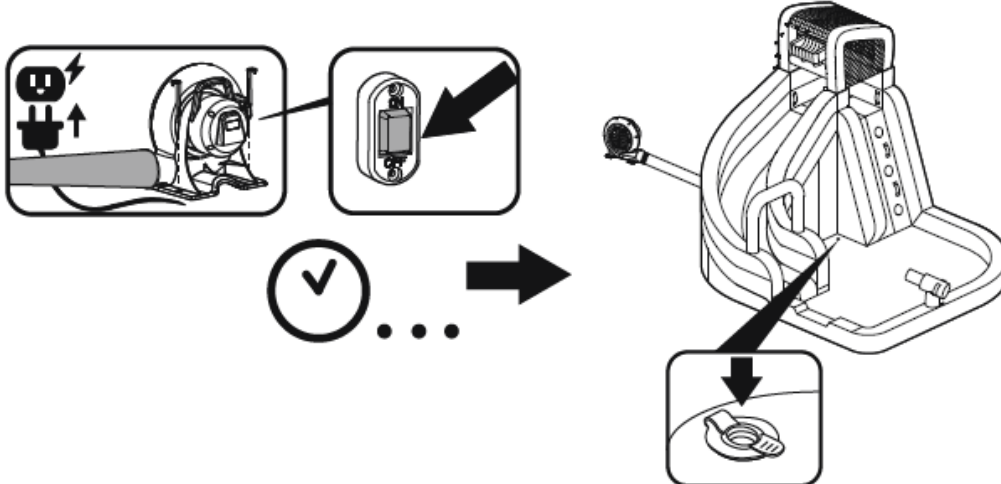

6

7

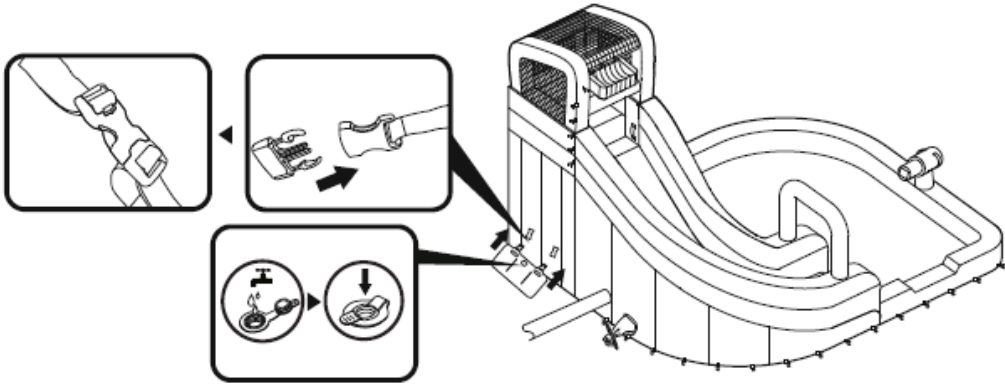

8

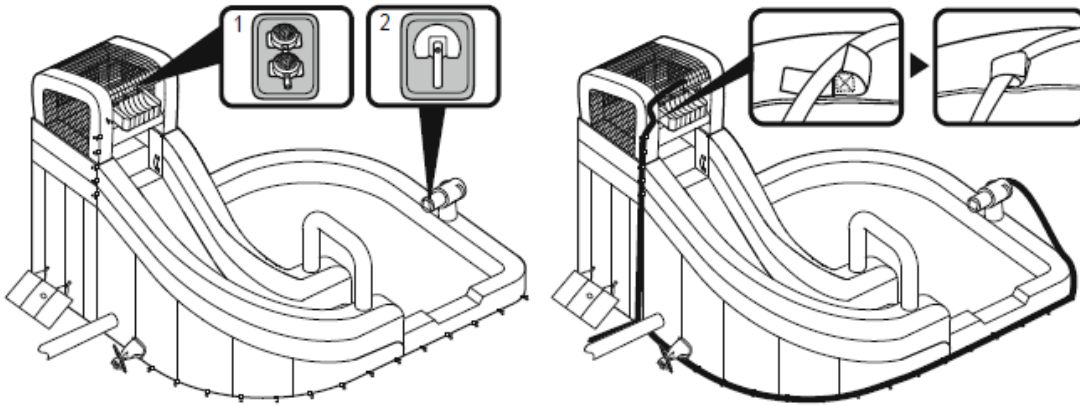

9

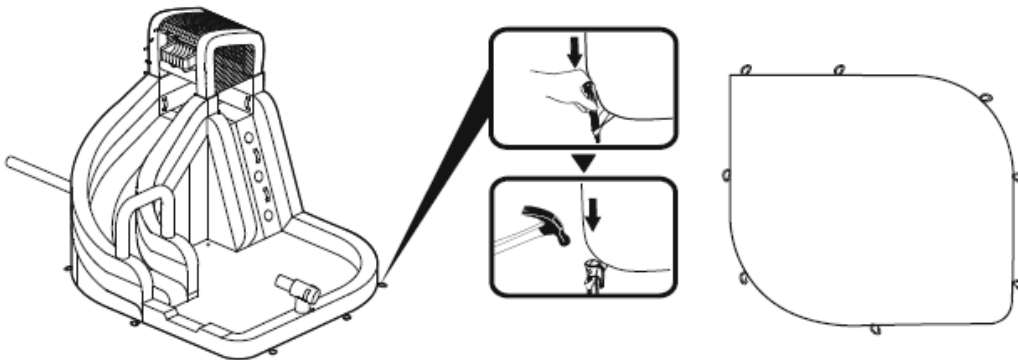

10

