

**GEBRUIKSAANWIJZING SILENTA AIR OUTDOOR**

**GEBRAUCHSANWEISUNG SILENTA AIR OUTDOOR**

**MODE D'EMPLOI SILENTA AIR OUTDOOR**

**USER INSTRUCTIONS SILENTA AIR OUTDOOR**

**ИНСТРУКЦИЯ ПО ЭКСПЛУАТАЦИИ SILENTA AIR**



**velda**

brings life to your pond

**Silenta Air Outdoor**  
**1200, 1800 and 3600**  
 replacing membranes

**A**

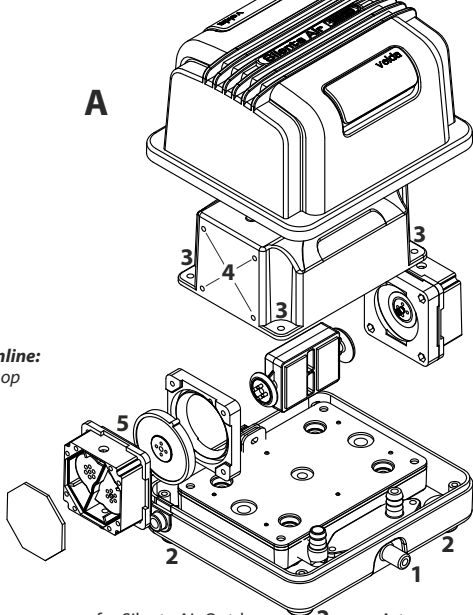

**order service parts online:**  
[www.pondproducts.shop](http://www.pondproducts.shop)

**SERVICE PARTS**

		for Silenta Air Outdoor <b>2</b>	Art. no.
<b>Giant air stone XXL</b>	8/10 mm	for Silenta Air Outdoor	125325
<b>Air hose 5 m</b>	8/10 mm	for Silenta Air Outdoor	269771
<b>Membrane set</b>		for Silenta Air Outdoor 1200	269765
<b>Membrane set</b>		for Silenta Air Outdoor 1800	269766
<b>Membrane set</b>		for Silenta Air Outdoor 3600	269767
<b>Membrane set</b>		for Silenta Air Outdoor 4800	269768
<b>Membrane set</b>		for Silenta Air Outdoor 6000	269769
<b>Hose connector</b>		for Silenta Air 3600, 4800, 6000	269773
<b>Air divider 2-way</b>		for Silenta Air Outdoor	269772
<b>Air divider 4-way</b>		for Silenta Air Outdoor	269774
<b>Air divider 6-way</b>		for Silenta Air Outdoor	269776
<b>Air divider 8-way</b>		for Silenta Air Outdoor	269777
<b>Air divider 10-way</b>		for Silenta Air Outdoor	269778

**B**

*Silenta Air Outdoor  
4800 and 6000  
replacing membranes*

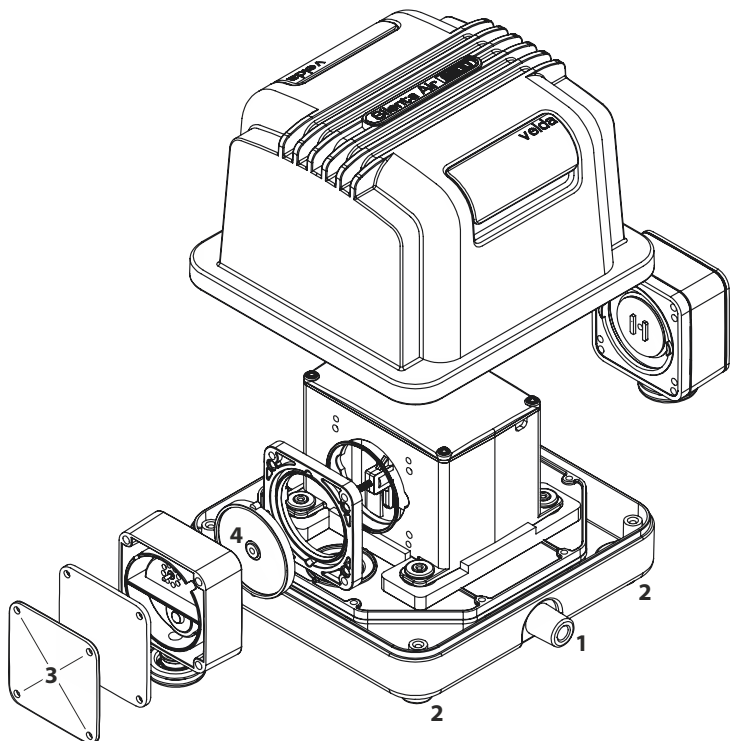

## NL GEBRUIKSAANWIJZING SILENTA AIR OUTDOOR BELUCHTINGSSETS

Om een goed biologisch milieu te krijgen, waarin vissen en planten prima gedijen, is het voor veel vijvers noodzakelijk een beluchting aan te brengen in het water. In de vorm van luchtbellen wordt de zuurstof afgegeven aan het vijverwater. Tegelijkertijd voeren de bellen schadelijke gassen af die zich in de diepere waterlagen bevinden. Zo voorkom je verstikking van het microleven en de vissen in de vijver. Wanneer de watertemperatuur stijgt in de zomer, treedt vaak zuurstofgebrek op. De vissen komen naar de oppervlakte om lucht te happen. En als je algen verwijdert, valt er ook een belangrijke zuurstofbron weg. Beluchting van de vijver biedt dan uitkomst. Wanneer de vijver dichtvriest in de winter, komt vissterfte door verstikking regelmatig voor, vooral bij kleine ondiepe vijvers. Hak echter nooit een wak in het ijs, want de trillingen zijn schadelijk voor je vissen. Beluchting van het water is dan beter. De luchtbellen houden de vijver ijsvrij en het water rijk aan zuurstof.

### GEBRUIKSAANWIJZING

De Silenta Air Outdoor pomp is bestand tegen regenwater en dient naast de vijver te staan. Gebruik de luchtslang om de pompuitgang te verbinden met de luchtsteen die in de vijver hangt. Monteer eerst de slangtule op de pompuitgang (bij types 3600, 4800 en 6000). Plaats bij de types 4800 en 6000 het T-stuk tussen de slangdelen om de luchtstroom te splitsen naar beide luchtstenen. De luchtslang kan worden ingegraven, maar voorkom dat de luchtstroom wordt afgeknepen. Zorg voor een deugdelijke gearde aansluiting op het stroomnet en maak gebruik van een aardlekschakelaar nominaal 30 mA. Vermijd vocht bij de stekker en contactdoos. Bij beschadiging van het apparaat of de kabel mag de pomp niet worden gebruikt. Met de bijgeleverde luchtverdeler (uitgangen 4/6 mm) kan de luchtstroom worden verspreid voor beluchting op meerdere plaatsen in de vijver. Bestel extra luchtstenen, luchtslangen, verbindingstukken en vervangmembranen eenvoudig online via [www.vijverproducten.shop](http://www.vijverproducten.shop) of vraag ernaar in de vakhandel.

### ONDERHOUD

Voor de levensduur en luchttopbrengst van de luchtpomp is het raadzaam jaarlijks het membraam te vervangen. Hiermee wordt een verminderde luchttopbrengst teruggebracht naar het oorspronkelijke niveau. Ga naar [www.vijverproducten.shop](http://www.vijverproducten.shop) voor een set vervangmembranen of vraag ernaar in de vakhandel.

*Membranen vervangen bij Silenta Air Outdoor 1200, 1800 en 3600 (zie tekening A)*

1. Verbreek de netspanning en verwijder de luchtslang.
2. Verwijder de 4 schroeven naast de rubberen voetjes aan de onderzijde en open de behuizing. De rubberen voetjes kunnen gemonteerd blijven.
3. Verwijder de 4 schroeven op de hoeken van de metalen kap en wees voorzichtig met de rechthoekige rubberen afdichting bij het openen van het pomphuis.
4. Verwijder de 8 schroeven aan de buitenkant van het pomphuis om beide membraamhuizen, inclusief de magneet daartussen, uit het pomphuis te halen.
5. Open beide membraamhuizen en verwijder beide membranen door de schroeven los te draaien.

6. Monteer de nieuwe membramen (inclusief -huis) in omgekeerde volgorde van het demonteren. Let erop dat de rubberen afdichtingen (8-kant) en de moertjes op de hoeken van de membraamhuizen op de juiste plek zitten. Plaats de membraamhuizen, inclusief magneet, voorzichtig in het pomphuis en schroef ze vast.
7. Let erop dat de rubberen afdichting en de kabeldoorvoer bij de metalen kap en bij de behuizing op de juiste plek gemonteerd is en draai alle schroeven vast.

*Membramen vervangen bij Silenta Air Outdoor 4800 en 6000 (zie tekening B)*

1. Verbreek de netspanning en verwijder de luchtslang.
2. Verwijder de 4 schroeven naast de rubberen voetjes aan de onderzijde en open de behuizing. De rubberen voetjes kunnen gemonteerd blijven.
3. Open beide membraamhuizen (zwart) door de 4 schroeven aan weerszijden los te draaien.
4. Verwijder beide moertjes om de membramen te vervangen.
5. Monteer de nieuwe membramen (inclusief -huis) in omgekeerde volgorde van het demonteren. Let erop dat de rubberen afdichtingen (vierkant) van de membraamhuizen op de juiste plek zitten.
6. Let erop dat de rubberen afdichting en de kabeldoorvoer bij de behuizing op de juiste plek gemonteerd is, sluit de behuizing en draai de schroeven vast.

## **GARANTIE**

Exclusief de membramen garandeert Velda, voor een periode van 24 maanden na aankoop, het correct functioneren van dit apparaat. Deze garantie vervalt bij reparaties, veranderingen of uitbreidingen aan het product die zijn verricht door anderen dan Velda. Bij aanspraak op garantie dient de gedateerde aankoopbon te worden overhandigd. Ga naar **[www.velda.com/service](http://www.velda.com/service)** voor de garantieprocedure en -voorwaarden.

## **D GEBRAUCHSANWEISUNG SILENTA AIR OUTDOOR BELÜFTUNGSSET**

Für ein biologisches Gleichgewicht, worin Fische und Pflanzen prima gedeihen können, ist es bei vielen Gartenteichen nötig für eine zusätzliche Belüftung des Wassers zu sorgen. Diese Belüftung reichert das Wasser mit Sauerstoff an und hält es in Bewegung, wodurch eine optimale bakterielle Entwicklung und das richtige Gleichgewicht ermöglicht wird. Wenn im Sommer die Wassertemperatur steigt, tritt oft Sauerstoffmangel auf. Die Fische kommen dann an die Oberfläche, um nach Luft zu schnappen. Und wenn sie Algen entfernen, fällt auch noch eine wichtige Sauerstoffquelle weg. Eine Belüftung des Teichs ist dann erforderlich. Wenn der Teich im Winter zufriert kommt es regelmäßig zu Fischsterben durch Ersticken, vor allem in kleinen, seichten Teichen. Hacken Sie nie Löcher in das Eis, denn die Erschütterungen sind für die Fische schädlich, eine Belüftung des Wassers ist da besser. Die Luftblasen halten eine Stelle im Wasser eisfrei und reichern es mit Sauerstoff an.

## **GEBRAUCHSANWEISUNG**

Die Silenta Air Outdoor Pumpe ist gegen Regenwasser beständig und sollte neben dem Teich platziert werden. Verwenden Sie den Luftschlauch um den Pumpen-

ausgang mit dem im Wasser hängenden Luftstein zu verbinden. Montieren Sie erst die Schlauchtülle am Pumpenausgang (bei Modell 3600, 4800 und 6000). Verbinden Sie bei Modell 4800 und 6000 mit dem T-Stück die Schlauchhälften um den Luftstrom auf die beiden Luftsteine zu verteilen. Der Luftschlauch kann eingegraben werden, aber verhindern Sie ein Zusammendrücken des Schlauches. Verwenden Sie nur einen zugelassenen geerdeten Stromanschluss mit einem Schutzschalter 30 mA. Vermeiden Sie Feuchtigkeit am Stecker und Steckdose. Falls das Gerät oder das Kabel Schäden aufweist, dann darf die Pumpe nicht mehr eingesetzt werden. Mit dem mitgelieferten Luftverteiler (Ausgängen 4/6 mm) kann der Luftstrom verteilt werden zur Belüftung an mehreren Stellen im Teich. Bestellen Sie zusätzliche Luftsteine, Luftschläuche, Verbindungsstücke und Ersatzmembranen einfach online auf [www.teichprodukte.shop](http://www.teichprodukte.shop) oder fragen Sie Ihren Händler vor Ort.

## **PFLEGE**

Für eine lange Lebensdauer und einer konstanter Luftleistung der Pumpe ist es ratsam jährlich die Membran aus zu tauschen. Ein reduzierte Luftleistung wird hierdurch auf das ursprüngliche Niveau zurückgebracht. Bestellen Sie ein Reparaturset einfach online auf [www.teichprodukte.shop](http://www.teichprodukte.shop) oder fragen Sie Ihren Händler vor Ort.

*Membranen tauschen bei Silenta Air Outdoor 1200, 1800 und 3600 (siehe Skizze A)*

1. Unterbrechen Sie die Netzspannung und entfernen den Luftschlauch.
2. Entfernen Sie die 4 Schrauben neben den Gummifüßen an der Unterseite und öffnen das Gehäuse. Die Gummifüße können montiert bleiben.
3. Entfernen Sie die 4 Schrauben an den Ecken der Metallkappe und geben beim Öffnen des Gehäuses besonders Acht auf die eckigen Gummiabdichtungen.
4. Entfernen Sie die 8 Schrauben an der Außenseite des Pumpengehäuses um beide Membrangehäuse, einschließlich dem Magnet dazwischen, aus dem Pumpengehäuse zu nehmen.
5. Öffnen Sie beide Membrangehäuse und entfernen beide Membranen indem Sie die Schrauben lösen.
6. Montieren Sie die neuen Membranen (inklusive -gehäuse) in umgekehrter Reihenfolge der Demontage. Achten Sie bitte darauf, dass die Gummiabdichtungen (8-eckig) und die Muttern auf den Ecken der Membrangehäuse an der richtigen Stelle sitzen. Setzen Sie die Membrangehäuse, einschl. Magnet, vorsichtig in das Pumpengehäuse und schrauben Sie diese fest.
7. Achten Sie darauf, dass die Gummidichtungen und die Kabeldurchführung bei der Metallkappe und dem Gehäuse an der richtigen Stelle montiert werden und drehen alle Schrauben fest.

*Membranen tauschen bei Silenta Air Outdoor 4800 und 6000 (siehe Skizze B)*

1. Unterbrechen Sie die Netzspannung und entfernen den Luftschlauch.
2. Entfernen Sie die 4 Schrauben neben den Gummifüßen an der Unterseite und öffnen das Gehäuse. Die Gummifüße können montiert bleiben.
3. Öffnen Sie beide Membrangehäuse (schwarz), indem Sie die 4 Schrauben an beiden Seiten herausdrehen.
4. Entfernen Sie beide Schrauben um die Membranen zu tauschen.

5. Montieren Sie die neuen Membranen (inklusive Gehäuse) in umgekehrter Reihenfolge der Demontage. Achten Sie bitte darauf, dass die Gummiabdichtungen (viereckig) der Membrangehäuse an der richtigen Stelle sitzen.
6. Achten Sie darauf, dass der Gummiring und die Kabeldurchführung bei dem Gehäuse an der richtigen Stelle montiert werden und drehen alle Schrauben fest.

## GARANTIE

Unter Ausschluss der Membranen übernimmt Velda für 24 Monate ab Kaufdatum die Garantie für ein korrektes Funktionieren dieses Gerätes. Die Garantie erlischt, im Falle von Reparaturen, Veränderungen oder Erweiterungen am Produkt, durchgeführt von anderen als dem Hersteller. Bei Inanspruchnahme von Garantieleistungen ist der datierte Kaufbeleg im Original vorzulegen. Für die Garantieabwicklung und Bedingungen informieren Sie sich unter [www.velda.com/service](http://www.velda.com/service).

## F MODE D'EMPLOI POUR AÉRATEURS SILENTA AIR OUTDOOR

Souvent il est indispensable d'aérer les bassins si l'on veut que s'y installe un équilibre biologique bénéfique à la bonne croissance de la faune et de la flore. L'oxygène est fourni à l'eau du bassin sous forme de bulles d'air. Les bulles évacuent simultanément les gaz nocifs qui se trouvent dans les couches d'eau profondes. Ce système prévient l'asphyxie de la vie microscopique du bassin. Lorsque la température de l'eau augmente, en été, on constate souvent une pénurie d'oxygène dans le bassin. Les poissons viennent happer l'air à la surface. Si vous éliminez les algues, vous ôtez une source importante d'oxygène. L'aération du bassin offre alors une solution. Une prise de glace totale du bassin a souvent pour effet de décimer la population de poissons par suffocation, surtout dans les petits bassins peu profonds. Ne jamais briser la glace. Les vibrations peuvent provoquer des lésions internes aux poissons. Il est préférable d'aérer l'eau. Le mouvement des bulles d'air empêche le bassin de geler et ré-oxygène l'eau.

## MODE D'EMPLOI

La pompe Silent Air Outdoor est étanche à la pluie et doit rester hors de bassin. Connectez la sortie de pompe et le diffuseur au moyen du tuyau d'air. Montez d'abord le raccord de tuyau à la sortie de pompe (pour les types 3600, 4800 et 6000). Si vous êtes en possession du modèle 4800 ou 6000, vous placez un raccord T entre les différents morceaux de tuyau pour répartir le courant d'air à tous les diffuseurs. Vous pouvez enterrer le tuyau mais évitez de le croquer. Assurer un parfait raccordement avec mise à la terre au circuit électrique et utiliser un disjoncteur différentiel sensibilisé de 30 mA nominal. Éviter tout contact de la fiche ou de la prise avec de l'eau ou de l'humidité. Au cas où le module ou son fil électrique viendrait à être endommagé, cesser l'utilisation de la pompe. Le répartiteur fourni (sorties 4/6 mm) produit un courant d'air pour aérer votre bassin à plusieurs endroits. Commander des diffuseurs, tuyau, raccords et membrane facilement sur [www.produitsdebassin.shop](http://www.produitsdebassin.shop) ou demandez à votre revendeur local.

## ENTRETIEN

Pour préserver la durée de vie et le débit de la pompe, il est conseillé de remplacer la membrane une fois par an. Si l'alimentation en air diminue au fil du temps, l'entretien permet de rétablir le niveau initial. Visitez à [www.produitsdebassin.shop](http://www.produitsdebassin.shop) pour un kit de réparation ou demandez à votre revendeur local.

*Remplacer des membranes du Silenta Air Outdoor 1200, 1800 et 3600 (voir A)*

1. Mettez l'appareil hors tension et retirez le tuyau d'air.
2. Enlevez les 4 vis inférieures à côté des pieds en caoutchouc et ouvrez le boîtier. Les pieds en caoutchouc peuvent rester montés.
3. Enlevez les 4 vis qui se trouvent aux coins du couvercle en métal en faisant attention au joint d'étanchéité en caoutchouc de forme rectangulaire lors de l'ouverture du corps de la pompe.
4. Enlevez les 8 vis qui se trouvent à l'extérieur du corps de la pompe pour retirer du corps les deux cages abritant les membranes ainsi que l'aimant entre les cages.
5. Ouvrez les deux cages et enlevez les deux membranes en dévissant les vis.
6. Placez les membranes neuves (avec leur cage) dans l'ordre inverse du démontage. Veillez à bien positionner les joints d'étanchéité (de forme hexagonale) et les écrous aux coins des cages à membranes. Placez avec précaution les cages abritant les membranes, avec l'aimant, dans le corps de la pompe et vissez-les.
7. Veillez à monter au bon endroit le joint d'étanchéité et l'entrée de câble près du couvercle en métal et près du boîtier et revissez toutes les vis.

*Remplacer des membranes du Silenta Air Outdoor 4800 et 6000 (voir B)*

1. Mettez l'appareil hors tension et retirez le tuyau d'air.
2. Enlevez les 4 vis inférieures à côté des pieds en caoutchouc et ouvrez le boîtier. Les pieds en caoutchouc peuvent rester montés.
3. Ouvrez les deux cages abritant les membranes (noires) en dévissant les 4 vis des deux côtés.
4. Retirez les deux écrous pour remplacer les membranes.
5. Placez les membranes neuves (avec leur cage) dans l'ordre inverse du démontage. Veillez à bien positionner les joints d'étanchéité (carré) des cages à membranes.
6. Veillez à monter au bon endroit le joint d'étanchéité et l'entrée de câble près du boîtier et revissez toutes les vis.

## GARANTIE

Les membranes sont exclus de toute garantie. Pour le reste, Velda garantit le fonctionnement parfait de cet appareil pendant une période de 24 mois à compter de la date d'achat. La garantie est annulée en cas des réparations, modifications ou extensions de produit effectuées par d'autres personnes que le fabricant. Toute mise en jeu de la garantie doit s'accompagner de la présentation du bon d'achat daté. Visitez à [www.velda.com/service](http://www.velda.com/service) pour la procédure et les conditions.

## GB USER INSTRUCTIONS SILENTA AIR OUTDOOR

In many garden ponds, it is necessary to add an air generator to obtain a good biological environment, in which fish and plants thrive. Oxygen is released into the water



in the form of bubbles. At the same time, the bubbles remove harmful gases from deeper in the water. That prevents the suffocation of microlife and fish. When the water temperature rises in the summer, lack of oxygen often occurs. The fish will swim to the surface to gasp for air. And when you remove algae, you take away an important source of oxygen too. The solution is to aerate the pond. When in winter the pond freezes over, fish can often die as a result of suffocation, particularly in small shallow ponds. However, you should never chop a hole in the ice because the vibrations will harm your fish. Aeration of the water is a better solution. The air bubbles will keep the pond ice-free and the water oxygen-rich.

## INSTRUCTIONS

The Silenta Air Outdoor pump is rain proof and should be located next to the pond. Use the air hose to connect the pump outlet to the air stone that hangs in the pond. First mount the hose swivel on the pump outlet (for types 3600, 4800 and 6000). For types 4800 and 6000 install the T-part between the hose parts to divide the airflow to both air stones. The air hose can be dug in, however, you should avoid to reduce the air flow. Please provide a good quality grounded connection to the electric mains and use an earth leakage circuit breaker rated 30 mA. Prevent the plug and socket from getting moist. If the pump or cable should become damaged, the pump may no longer be used. Using the air divider (outlets 4/6 mm) supplied along the aeration can be extended for optimal distribution of the air in the pond.

Order additional air stones, hoses, connection pieces and membranes online at **[www.pondproducts.shop](http://www.pondproducts.shop)** or ask your local dealer.

## MAINTENANCE

In order to remain durability and air yield of the air pump, it is advisable to replace the membrane every year. This brings back a reduced air yield to the original level. Visit **[www.pondproducts.shop](http://www.pondproducts.shop)** for a repair set or ask your local dealer.

*Replacing membranes in the Silenta Air Outdoor 1200, 1800 and 3600 (see drawing A)*

1. Switch off the power supply and remove the hose.
2. Remove the 4 screws next to the rubber feet on the underside and open the housing. You can leave the rubber feet in place.
3. Remove the 4 screws on the corners of the metal cap and be careful with the rectangular rubber seal when opening the pump housing.
4. Remove the 8 screws on the outside of the pump housing to remove both of the membrane housings, including the magnet between them, from the pump.
5. Open both membrane housings and remove both membranes by loosening the screws.
6. Install the new membranes (including housings) in reverse order from disassembly. Make sure that the rubber seals (8-sided) and the nuts on the corners of the membrane housings are in the right place. Carefully position the membrane housings, including the magnet, in the pump housing and tighten the screws.
7. Make sure that the rubber seal and cable duct in the metal cap and the housing are mounted in the correct place and tighten all screws.

*Replacing membranes in the Silenta Air Outdoor 4800 and 6000 (see drawing B)*

1. Switch off the power supply and remove the hose.
2. Remove the 4 screws next to the rubber feet on the underside and open the housing. You can leave the rubber feet in place.
3. Open both membrane housings (black) by loosening the 4 screws on either side.
4. Remove both nuts to replace the membranes.
5. Install the new membranes (including housings) in reverse order from disassembly. Make sure that the rubber seals (square) of the membrane housings are in the right place.
6. Make sure that the rubber ring and cable duct in the housing are mounted in the correct place, close the housing and tighten all screws.

## **GUARANTEE**

Except the membrane, Velda guarantees the correct functioning of this apparatus for a period of 24 months after purchase. The warranty expires in case of repairs, changes or additions to this product that are performed by others than the manufacturer. If a claim to guarantee can be laid, a dated receipt should be presented. Visit **[www.velda.com/service](http://www.velda.com/service)** for the warranty procedure and terms.

## **RUS SILENTA AIR OUTDOOR. ИНСТРУКЦИЯ ПО ЭКСПЛУАТАЦИИ**

Для создания идеальных условий и биологического равновесия для рыб и растений в водоемах необходимо проводить дополнительную аэрацию воды. Аэратор насыщает воду кислородом, обеспечивает циркуляцию воды и за счет этого позволяет достичь оптимального режима развития микроорганизмов и надлежащего биологического баланса. Кислородное голодание у рыб часто наступает в летний период, когда повышается температура воды. Рыбы всплывают к поверхности воды и начинают активно заглатывать воздух. Кроме того, по мере поедания рыбами водорослей, исчезает ещё один важный источник кислорода. В этом случае требуется проведение аэрации водоема - насыщение воды кислородом. В зимний период, когда водоем замерзает, часто происходит гибель рыбы в результате кислородного голодания. Особенно высок риск задохнуться у рыбок, живущих в небольших мелководных водоемах. Никогда не делайте лунки во льду, поскольку вибрации способны нанести вред рыбам. Лучше проведите аэрацию воды на этих участках. Пузырьки воздуха, образующиеся в процессе аэрации, не дают воде замерзнуть в этом месте и насыщают её кислородом.

## **ИНСТРУКЦИЯ ПО ЭКСПЛУАТАЦИИ**

Аэратор Silenta Air Outdoor защищен от попадания дождевой воды и должен устанавливаться в непосредственной близости от водоема. Используйте воздушный шланг для подсоединения выпуска аэратора к установленному в пруду рассеивателю. Установите сначала шланговый наконечник на выходе аэратора (в моделях 3600, 4800 и 6000). В моделях 4800 и 6000 подключите половинки шланга к тройнику, чтобы распределить поток воздуха на два

рассеивателя. Воздушный шланг разрешается прокладывать под землей, но ни в коем случае не допускайте его передавливания. Подключайте аэратор только к заземленному источнику электропитания, допущенному к эксплуатации и оснащенный УЗО с номинальным током срабатывания 30 мА. Не допускайте попадания влаги на вилку и розетку. При выходе устройства из строя или повреждении сетевого шнура дальнейшая эксплуатация устройства запрещена. При помощи рассеивателя, входящего в комплект поставки (штуцеры 4/6 мм), можно распределять поток воздуха на несколько участков водоема. Закажите дополнительные рассеиватели, воздушные шланги, соединительные фитинги и запасные мембраны легко и удобно в онлайн-магазине на сайте [www.teichprodukte.shop](http://www.teichprodukte.shop) или проконсультируйтесь со своим региональным дистрибьютором.

## **ЧИСТКА И УХОД**

Для обеспечения длительного срока службы и поддержания производительности аэратора на высоком уровне рекомендуется ежегодно производить замену мембраны. Это помогает восстановить первоначальные параметры производительности аэратора. Закажите ремкомплект легко и удобно в онлайн-магазине на сайте [www.teichprodukte.shop](http://www.teichprodukte.shop) или проконсультируйтесь со своим региональным дистрибьютором.

*Порядок замены мембран в моделях Silenta Outdoor 1200, 1800 и 3600 (см. чертеж А)*

1. Отключите устройство от сети и отсоедините воздушный шланг.
2. Открутите 4 болта рядом с резиновыми опорами внизу устройства и откройте корпус. Резиновые опоры можно не снимать.
3. Открутите 4 болта по углам металлической крышки, обращая особое внимание при открытии корпуса на многоугольные резиновые уплотнения.
4. Открутите 8 болтов на наружной стороне кожуха аэратора, чтобы извлечь из кожуха аэратора оба корпуса мембран и магнит, расположенный между ними.
5. Откройте оба корпуса мембран и снимите обе мембраны, откручивая болты.
6. Установите новые мембраны (включая корпус) в последовательности, обратной снятию. Убедитесь в том, что резиновые уплотнения (8-угольные) и гайки по углам корпусов мембраны находятся в нужном месте. Аккуратно установите корпуса мембран и магнит в кожух аэратора и закрутите их до отказа.
7. Убедитесь в том, что резиновые уплотнения и кабель рядом с металлической крышкой и корпусом установлены в правильной позиции, после чего закрутите все болты до отказа.

*Порядок замены мембран в моделях Silenta Air Outdoor 4800 и 6000 (см. чертеж В)*

1. Отключите устройство от сети и отсоедините воздушный шланг.
2. Открутите 4 болта рядом с резиновыми опорами внизу устройства и откройте корпус. Резиновые опоры можно не снимать.
3. Откройте оба корпуса мембран (черные), откручивая 4 болта по обеим сторонам.
4. Открутите оба болта для замены мембран.

5. Установите новые мембраны (включая корпус) в последовательности, обратной снятию. Убедитесь в том, что резиновые уплотнения (четырёхугольные) корпусов мембран установлены в правильной позиции.
6. Убедитесь в том, что резиновое кольцо и кабель рядом с корпусом установлены в правильной позиции, после чего закрутите все болты до отказа.

#### **ГАРАНТИЯ**

Velda гарантирует надлежащую работу устройства (за исключением мембран) в течение 24 месяцев с даты покупки. Гарантия становится недействительной в случае ремонта устройства, внесения изменений или доработок устройства лицами, не являющимися производителем. При обращении по гарантии необходимо предъявить оригинал квитанции о покупке с указанной на ней датой приобретения товара. Информацию о правилах и условиях гарантийного обслуживания можно найти по адресу: [www.velda.com/service](http://www.velda.com/service).

Silenta Air Outdoor online



Design, Research & Development  
Velda® The Netherlands  
[www.velda.com](http://www.velda.com) [info@velda.com](mailto:info@velda.com)

**velda**  
brings life to your pond